



## MANUEL D'INSTRUCTIONS

ÉMETTEUR-RÉCEPTEUR VHF

# iV80 iV80E

Cet appareil est conforme à la partie 15 des règles de la FCC. Son fonctionnement est soumis aux deux conditions suivantes : (1) cet appareil ne doit pas causer d'interférences nuisibles et (2) cet appareil doit accepter toute interférence reçue, y compris les interférences susceptibles de provoquer un fonctionnement indésirable.

AVERTISSEMENT : LA MODIFICATION DE CET APPAREIL POUR RECEVOIR DES SIGNAUX DE SERVICE DE radiotéléphone cellulaire est INTERDITE SELON LES RÈGLES DE LA FCC ET LA LOI FÉDÉRALE.

**Icom Inc.**



---

## AVANT-PROPOS

---

Merci d'avoir acheté ce bon produit Icom. L'IC-V80/

L'émetteur-récepteur vhf V80E est conçu et construit avec la technologie et le savoir-faire supérieurs d'Icom. Avec un entretien approprié, ce produit devrait vous fournir des années de fonctionnement sans problème.

Nous voulons prendre quelques instants de votre temps pour vous remercier d'avoir fait de votre IC-V80/V80E votre radio de choix, et espérons que vous êtes d'accord avec la philosophie d'Icom de "la technologie d'abord".

De nombreuses heures de recherche et de développement ont été consacrées à la conception de votre IC-V80/V80E.

---

## CARACTÉRISTIQUES

---

### Construction anti-poussière/résistante aux éclaboussures (IP54\*)

\*Uniquement lorsque la batterie/le boîtier, l'antenne et le couvercle de la prise sont fixés.

### Circuit VOX intégré permettant le fonctionnement VOX\* (transmission à commande vocale)

\*Pour utiliser le fonctionnement VOX, un casque en option et un câble adaptateur de prise sont également requis.

---

## DÉFINITIONS EXPLICITES

---

MOT	DÉFINITION
R DANGER !	La mort, des blessures graves ou une explosion peuvent survenir.
R AVERTISSEMENT !	Des blessures, un incendie ou un choc électrique peuvent survenir.
ATTENTION Des dommages matériels peuvent survenir.	
NOTE	Recommandé pour une utilisation optimale. Aucun risque de blessure, d'incendie ou d'électrocution.

---

## IMPORTANT

---

LISEZ TOUTES LES INSTRUCTIONS attentivement et complètement avant d'utiliser l'émetteur-récepteur.

CONSERVEZ CE MANUEL D'INSTRUCTIONS—Ce manuel d'instructions contient des instructions de fonctionnement importantes pour l'IC-V80/V80E.

---

## PRÉCAUTIONS

---

**RAVERTISSEMENT EXPOSITION RF !** Cet appareil émet de l'énergie radiofréquence (RF). Des précautions doivent être prises lors de l'utilisation de cet appareil. Si vous avez des questions concernant l'exposition aux radiofréquences et les normes de sécurité, veuillez vous référer au rapport de l'Office of Engineering and Technology de la Commission fédérale des communications sur l'évaluation de la conformité aux directives de la FCC pour les champs électromagnétiques radioélectriques humains (OET Bulletin 65)

**RATTENTION ! NE JAMAIS** tenir l'émetteur-récepteur de manière à ce que l'antenne soit très proche ou touche des parties exposées du corps, en particulier le visage ou les yeux, pendant la transmission. L'émetteur-récepteur fonctionnera mieux si le microphone est de 5 à 10 cm (2 à 4 pouces) des lèvres et l'émetteur-récepteur est vertical.

**RATTENTION !** N'utilisez JAMAIS l'émetteur-récepteur avec un casque ou d'autres accessoires audio à des niveaux de volume élevés.

Les audioprothésistes déconseillent un fonctionnement continu à volume élevé. Si vous ressentez un bourdonnement dans vos oreilles, réduisez le niveau de volume ou arrêtez l'utilisation.

**RATTENTION !** N'utilisez JAMAIS l'émetteur-récepteur en conduisant un véhicule. Une conduite sécuritaire requiert toute votre attention—rien de moins peut entraîner un accident.

**NE JAMAIS** connecter l'émetteur-récepteur à une source d'alimentation en utilisant une polarité inversée. Cela ruinera l'émetteur-récepteur.

**NE PAS** faire fonctionner l'émetteur-récepteur à proximité de détonateurs électriques non blindés ou dans une atmosphère explosive.

N'appuyez PAS sur [PTT] à moins que vous n'ayez réellement l'intention de trans avec.

**FAIRE ATTENTION!** L'émetteur-récepteur deviendra chaud s'il fonctionne en continu pendant de longues périodes.

**NE PAS** utiliser ou placer l'émetteur-récepteur à la lumière directe du soleil ou dans des zones où la température est inférieure à  $-20^{\circ}\text{C}$  ( $-4^{\circ}\text{F}$ ) ou supérieure à  $+60^{\circ}\text{C}$  ( $+140^{\circ}\text{F}$ ).

Placez l'appareil dans un endroit sûr pour éviter toute utilisation par inadvertance par des enfants.

**N'UTILISEZ PAS** de solvants agressifs tels que le benzène ou l'alcool pour nettoyer l'émetteur-récepteur, car ils peuvent endommager les surfaces de l'émetteur-récepteur.

---

## PRÉCAUTIONS

---

GARDEZ l'émetteur-récepteur à l'abri des fortes pluies et ne l'immergez jamais dans l'eau. L'émetteur-récepteur répond aux exigences IP54\* en matière de protection contre la poussière et de résistance aux éclaboussures. Cependant, une fois l'émetteur-récepteur tombé, la protection contre la poussière et la résistance aux éclaboussures ne peuvent plus être garanties en raison d'éventuels dommages au boîtier de l'émetteur-récepteur ou au joint d'étanchéité.

\* Uniquement lorsque la batterie/boîtier, l'antenne et le couvercle de la prise sont attachés.

NE JAMAIS utiliser ou toucher l'émetteur-récepteur avec les mains mouillées. Cela peut entraîner un choc électrique ou endommager l'émetteur-récepteur.

Même lorsque l'alimentation de l'émetteur-récepteur est coupée, un léger courant circule toujours dans les circuits. Retirez la batterie ou les piles de l'émetteur-récepteur lorsque vous ne l'utilisez pas pendant une longue période. Sinon, la ou les batteries installées s'épuiseront et devront être rechargées ou remplacées.

L'équipement optionnel Icom approuvé est conçu pour des performances optimales lorsqu'il est utilisé avec un émetteur-récepteur Icom.

Icom n'est pas responsable de la destruction ou des dommages à un émetteur-récepteur Icom dans le cas où l'émetteur-récepteur Icom est utilisé avec un équipement qui n'est pas fabriqué ou approuvé par Icom.

---

## INFORMATIONS FCC

---

### • POUR LES RADIATEURS NON INTENTIONNELS DE CLASSE B :

Cet équipement a été testé et déclaré conforme aux limites d'un appareil numérique de classe B, conformément à la partie 15 des règles de la FCC. Ces limites sont conçues pour fournir une protection raisonnable contre les interférences nuisibles dans une installation résidentielle. Cet équipement génère, utilise et peut émettre de l'énergie de radiofréquence et, s'il n'est pas installé et utilisé conformément aux instructions, peut causer des interférences nuisibles aux communications radio. Cependant, il n'y a aucune garantie que des interférences ne se produiront pas dans une installation particulière. Si cet équipement cause des interférences nuisibles à la réception de la radio ou de la télévision, ce qui peut être déterminé en éteignant et en rallumant l'équipement, l'utilisateur est encouragé à essayer de corriger l'interférence par une ou plusieurs des mesures suivantes :

- Réorientez ou déplacez l'antenne de réception.
- Augmenter la distance entre l'équipement et le récepteur.
- Connectez l'équipement à une prise sur un circuit différent de celui auquel le récepteur est connecté.
- Consultez le revendeur ou un technicien radio/TV expérimenté pour obtenir de l'aide.

**ATTENTION :** Les changements ou modifications apportés à cet appareil, non expressément approuvés par Icom Inc., peuvent annuler votre droit d'utiliser cet appareil en vertu des réglementations FCC.

## ACCESSOIRES FOURNIS

Les accessoires suivants sont fournis avec l'émetteur-récepteur.

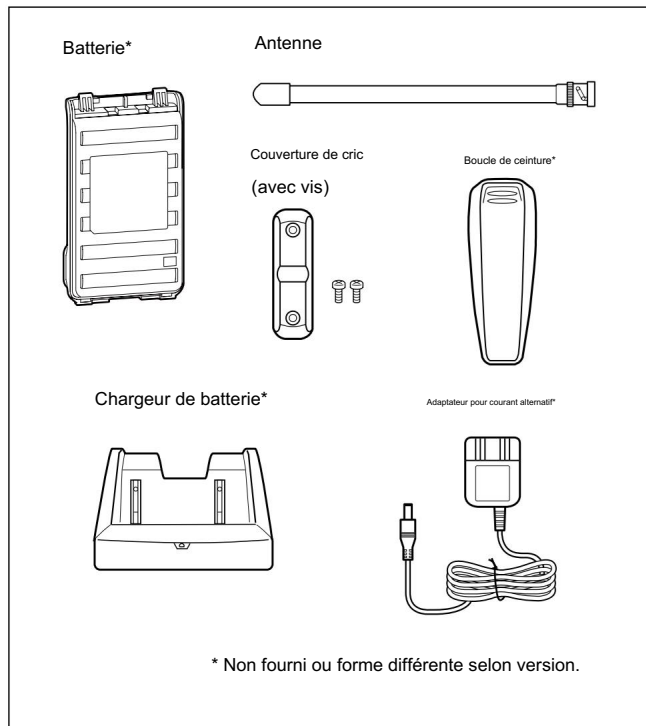

Icom, Icom Inc. et le logo Icom sont des marques déposées d'Icom Incorporated (Japon) au Japon, aux États-Unis, au Royaume-Uni, en Allemagne, en France, en Espagne, en Russie et/ou dans d'autres pays.

Microsoft, Windows et Windows Vista sont des marques déposées de Microsoft Corporation aux États-Unis et/ou dans d'autres pays.

# TABLE DES MATIÈRES

AVANT-PROPOS .....	i	■ Fonction de surveillance.....	14	■ Sélection du mode.....	15
CARACTÉRISTIQUES .....	i	du mode.....	15	■ Sélection du mode de fonctionnement.....	16
DÉFINITIONS EXPLICITES .....	i	■ Réglage d'un pas de syntonisation.....	16	■ Réglage d'une fréquence.....	16
IMPORTANT.....	i	Réception.....	17	■ Transmission.....	17
PRÉCAUTIONS.....	ii–iii	■ Fonction de verrouillage des touches.....	18	■ Attribution de la fonction [VOL].....	18
FCC.....	iii	■ Fonctionnement du canal météo (version USA uniquement) .....	19		
Fournis.....	iv				
MATIÈRES.....	v–vi				
1 ACCESSOIRES .....	1–2				
Antenne .....	1	■ Clip de ceinture .....	1	■ Batterie/boîtier .....	2
Couvercle de la prise .....	2				
2 DESCRIPTION DU PANNEAU.....	3–7	■ Panneaux avant, supérieur et latéraux.....	3	■ Affichage des fonctions.....	6
3 CHARGEMENT DE LA BATTERIE .....	8–13	■ Précaution (pour la batterie BP-264 Ni-MH) .....	8	■ Précaution (pour la batterie BP-265 Li-Ion) .....	9
Chargeurs de batterie .....	11	■ Boîtier de batterie (BP-263) .....	13	■ Informations sur la batterie .....	13
4 FONCTIONNEMENT DE BASE .....	14–19	■ Mise sous tension .....	14	■ Réglage du niveau de volume .....	14
Réglage du niveau de squelch .....	14				
5 FONCTIONNEMENT DU RÉPÉTEUR ET DU DUPLEX .....	20–23	■ Fonctionnement du répéteur.....	20	■ Fonctionnement du duplex.....	21
Tonalités subaudibles.....	22	■ Fonction de verrouillage.....	23	■ Fonction de répéteur automatique (version USA uniquement) .....	23
6 OPÉRATION MÉMOIRE/APPEL .....	24–28	■ Description générale .....	24	■ Sélection d'un canal mémoire .....	24
Sélection du canal d'appel .....	24	■ Programmation du canal .....	25	■ Copie du contenu de la mémoire/d'appel .....	26
Effacement du contenu de la mémoire .....	27	■ Type d'affichage .....	27	■ Programmation d'un nom de canal .....	28

# SOMMAIRE

7 OPÉRATION DE BALAYAGE .....	29–31 ■ Types de balayage .....	29	13..... RECHERCHE DE PANNES.....	50
programmé .....	29 ■ Balayage de la mémoire .....	30	14OPTIONS.....	51–53 ■ Fonction VOX.....
canaux .....	30 ■ Réglage des sauts de canaux .....	30		52
balayage .....	30 ■ Réglage de la reprise du balayage .....	30	15SPÉCIFICATIONS .....	54
prioritaire .....	31		16 après J.-C.....	55–56
8 SILENCIEUX DE TONALITÉ ET BIP DE POCHE.....	32–34 ■ Silencieux de tonalité/DTCS et bip de poche.....	32		
	■ Balayage de tonalité.....	34		
9 MÉMOIRE DTMF.....	35–37 ■ Programmation d'une séquence de code DTMF .....	35		
	■ Transmission d'une séquence de code DTMF .....	36		
	■ Confirmation d'une mémoire DTMF .....	37		
	■ Réglage de la vitesse de transfert DTMF.....	37		
10MODES DE RÉGLAGE .....	38–47 ■ Programmation du mode de réglage .....	38		
	■ Éléments du mode de réglage.....	39		
	■ Programmation du mode de réglage initial.....	43		
	■ Éléments du mode de réglage initial.....	44		
11 CLONAGE .....	48 ■ Opération de clonage .....	48		
12 RÉINITIALISATION .....	49 ■ Réinitialisation .....	49		

2

3

4

5

6

7

8

9

dix

11

12

13

14

15

16

# 1 ACCESSOIRES

## ■ Antenne

Insérez l'antenne dans le connecteur d'antenne et tournez le l'antenne pour la verrouiller en place.

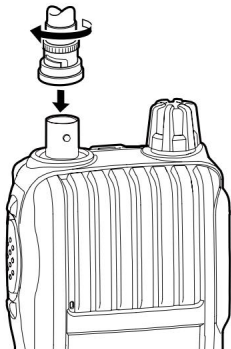

### AVERTIR:

- NE JAMAIS TENIR uniquement l'antenne lorsque vous transportez le trans récepteur.
- Transmettre sans antenne endommagera la transmission récepteur.

## ■ Clip de ceinture

Pour attacher le clip ceinture :

Faites glisser le clip de ceinture dans le sens de la flèche jusqu'à ce qu'il se verrouille en place et émette un « clic ».

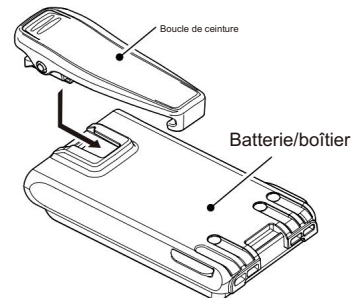

Pour détacher le clip ceinture :

q Retirez la batterie/le boîtier de l'émetteur-récepteur, s'il est fixé. (page 2).

w Soulevez la languette (q) et faites glisser le clip de ceinture dans le sens de la flèche (w).

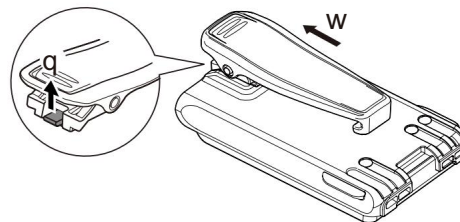



## ■ Batterie/boîtier

Pour fixer la batterie/le boîtier :

q Monter le pack batterie/boîtier dans le sens de la flèche (q), puis fermez.

w Accrochez le loquet jusqu'à ce qu'il émette un « clic » (w).

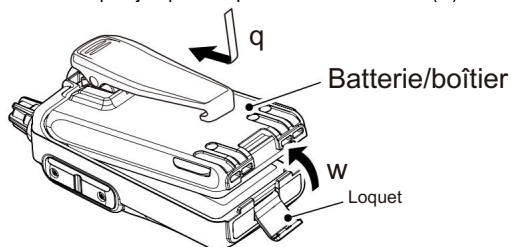

Pour retirer la batterie/le boîtier :

/// Faire attention! Le loquet est bien verrouillé, soyez donc prudent lorsque vous le relâchez. N'UTILISEZ PAS votre ongle. Utilisez le bord d'une pièce de monnaie ou la pointe d'un tournevis pour le dégager avec précaution.

Décrochez le loquet (e) et soulevez la batterie/le boîtier le sens de la flèche (r).

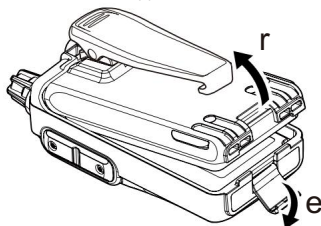

/// NE JAMAIS retirer ou fixer la batterie/le boîtier lorsque l'émetteur-récepteur est mouillé ou souillé. Cela peut entraîner la pénétration d'eau ou de poussière dans l'émetteur-récepteur/le bloc-piles/le boîtier et les endommager.

/// REMARQUE : Gardez les bornes de la batterie propres. C'est une bonne idée de nettoyer les bornes de la batterie une fois par semaine.

## ■ Cache-prise

Fixez le cache de la prise lorsque l'équipement en option n'est pas utilisé.

Pour fixer le cache-prise

q Fixez le cache de la prise à la prise [SP MIC].

w Serrez les vis.

Pour détacher le cache de la prise

e Retirez les vis avec un tournevis cruciforme.

r Détachez le cache de la prise pour connecter un équipement en option.

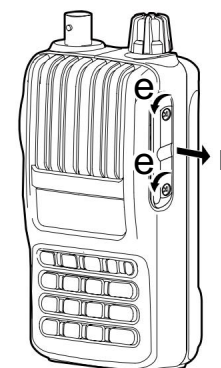
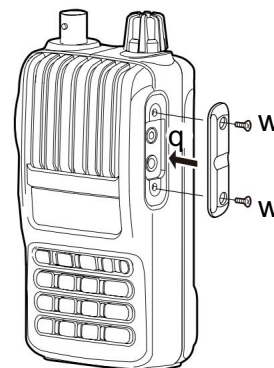

## 2 DESCRIPTION DU PANNEAU

### ■ Panneaux avant, supérieur et latéraux

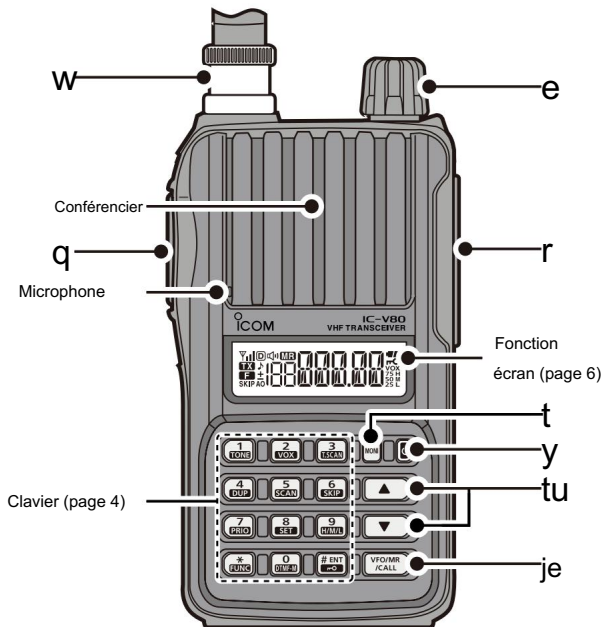

#### qCOMMUTATEUR PTT [PTT]

Appuyez et maintenez enfoncé pour transmettre, relâchez pour recevoir. (page 17)

Pour IC-V80E uniquement

Appuyez brièvement, puis appuyez et maintenez enfoncé pour transmettre un signal de rafale de tonalité de 1750 Hz. (p. 22)

#### w CONNECTEUR D'ANTENNE

Connectez l'antenne ici. (page 1)

#### MOLETTE eCONTROL [VOL]

Réglez le niveau du volume. (page 14)

Pendant le mode de réglage ou le mode de réglage initial, tournez pour sélectionner l'option ou la valeur souhaitée. (p. 38, 43)

#### rPRISES POUR HAUT-PARLEUR/MICROPHONE EXTERNES [SP MIC]

Utilisé pour connecter un haut-parleur-microphone en option, un câble adaptateur de prise ou un câble de clonage. Le microphone et le haut-parleur internes ne fonctionneront pas lorsqu'une option est connectée. Voir page 51 pour une liste des options disponibles.

 Assurez-vous de mettre l'appareil hors tension avant de connecter/déconnecter un équipement en option à/de la prise [SP/MIC].

#### TOUCHE MONITEUR [MONI]

Appuyez et maintenez enfoncé pour ouvrir temporairement le squelch pour surveiller la fréquence de fonctionnement. (page 14)

Tout en maintenant enfoncée cette touche, appuyez sur [ ] ou [ ] pour régler le niveau de silencieux. (page 14)

Saisit ou envoie le code DTMF 'A.' (p. 35, 36)

yTOUCHE POWER [ ] 

Appuyez et maintenez pendant 1 sec. pour allumer ou éteindre l'émetteur-récepteur. (page 14)

## u TOUCHES HAUT/BAS [ ]/[ ]

Appuyez sur pour modifier la fréquence de fonctionnement. (page 16)

Pendant le fonctionnement en mode mémoire, appuyez pour sélectionner un canal mémoire. (p. 24)

Pendant le balayage, appuyez pour changer la direction du balayage. (p. 29, 30, 31, 34)

Tout en maintenant enfoncé [MONI], appuyez pour régler niveau de silencieux. (page 14)

En mode Set ou en mode Initial Set, appuyez sur

Sélectionnez un élément de réglage souhaité. (p. 38, 43)

[ ] saisit ou envoie le code DTMF 'B.' (p. 35, 36)

[ ] saisit ou envoie le code DTMF 'C.' (p. 35, 36)

## TOUCHE iVFO/MEMORY/CALL [VFO/MR/CALL]

Appuyez sur pour sélectionner le mode VFO, le mode mémoire, un canal d'appel et un canal météo\*, dans l'ordre. (page 15)

\*Uniquement les émetteurs-récepteurs de la version USA.

Après avoir appuyé sur [FUNC](M), appuyez pour entrer dans la mémoire modalité de programmation.

Après avoir appuyé sur [FUNC](M), appuyez et maintenez pendant 1 sec. pour transférer le contenu d'un canal vers un canal mémoire ou vers le mode VFO. (p. 26)

Saisit ou envoie le code DTMF 'D.' (p. 35, 36)

 Les fonctions de [VOL] et [ ]/[ ] peuvent être échangées. Voir page 18 pour plus de détails.

## D CLAVIER

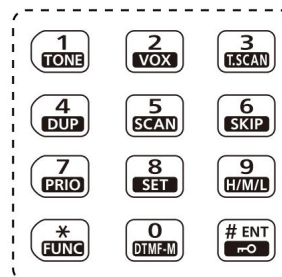

Appuyez pour entrer les numéros pour l'entrée de fréquence et la sélection du canal mémoire.

Appuyez sur pour saisir ou envoyer le code DTMF. (p. 35, 36)

Pour activer la deuxième fonction d'une touche, appuyez d'abord [FUNC](M), puis appuyez sur la touche.



[1] • [ TON](1)

Entrée numérique et code DTMF : '1'

Après avoir appuyé sur [FUNC](M), sélectionne la fonction Tonalité. (p. 33)



[2] • [VOX](2)

Entrée numérique et code DTMF : '2'

Après avoir appuyé sur [FUNC](M), activez ou désactivez la fonction VOX\*. (p. 52)

\* Uniquement lorsqu'un casque et un adaptateur de prise en option sont connectés.

## 2 DESCRIPTION DU PANNEAU



[3] • [T.SCAN](3)

Entrée numérique et code DTMF : '3'  
Après avoir appuyé sur [FUNC](M), démarre un balayage de tonalité.  
(p. 34)



[4] • [DUP](4)

Entrée numérique et code DTMF : '4'  
Après avoir appuyé sur [FUNC](M), sélectionnez le fonctionnement  
moins duplex, plus duplex ou simplex. (p. 21)



[5] • [BALAYAGE](5)

Entrée numérique et code DTMF : '5'  
Après avoir appuyé sur [FUNC](M), lance un balayage. (p. 29,  
30)



[6] • [SAUTER](6)

Entrée numérique et code DTMF : '6'  
Après avoir appuyé sur [FUNC](M), définit ou annule le réglage de  
saut. (p. 30)



[7] • [PRIO](7)

Entrée numérique et code DTMF : '7'  
Après avoir appuyé sur [FUNC](M), démarre une veille prioritaire.  
(p. 31)



[8] • [RÉGLER](8)

Entrée numérique et code DTMF : '8'  
Après avoir appuyé sur [FUNC](M), entre en mode Set.  
(p. 38)



[9] • [H/M/L](9)

Entrée numérique et code DTMF : '9'  
Après avoir appuyé sur [FUNC](M), sélectionnez la puissance de  
sortie entre haute, moyenne et basse. (page 17)



[0] • [DTMF-M](0)

Entrée numérique et code DTMF : '0'  
Après avoir appuyé sur [FUNC](M), entre en mode mémoire DTMF.  
(p. 35)



[M] • [FUNC](M)

Code DTMF : 'M (indication : E)'  
Appuyer pour accéder à la seconde fonction des autres touches.



[#ENT] • [ ](#ENT)

Code DTMF : '# (indication : F)'  
Après avoir entré une fréquence, enregistre la fréquence.  
(page 16)  
Appuyez sur pour quitter le mode Set ou le mode Initial Set.  
(p. 38, 43)  
Après avoir appuyé sur [FUNC](M), appuyez et maintenez pendant 1 sec.  
pour activer ou désactiver la fonction de verrouillage des touches (p. 18)

## ■ Affichage des fonctions

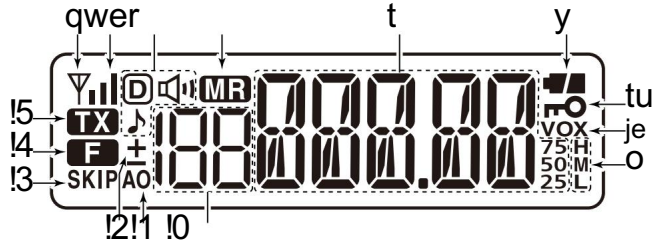

### qVOYANT D'OCCUPATION

S'affiche lorsqu'un signal est reçu ou que le silencieux est ouvert.

Clignote lorsque la fonction de surveillance est activée. (page 14)

### wSIGNAL INDICATEUR

Affiche la force du signal reçu. (page 17)



Pendant la transmission, affiche le niveau de puissance de sortie.  
(page 17)



### INDICATEUR eTONE

- ♪ apparaît lorsque l'encodeur de tonalité de répéteur est activé. (p. 20)
- 🔇 apparaît lorsque la fonction de silencieux de tonalité est activée. (p. 33)
- Ⓞ apparaît lorsque la fonction de silencieux DTCS est activée. (p. 33)
- " apparaît avec le 🔇 ou Ⓞ indicateur tandis que la poche la fonction bip (avec CTCSS ou DTCS) est activée. (p. 33)

### rINDICATEUR DE MÉMOIRE

Apparaît lorsque le mode mémoire est sélectionné. (pp. 15, 24)

### tLECTURE DE FRÉQUENCE

Affiche la fréquence de fonctionnement, le canal mémoire, le contenu des modes Set et une variété d'autres informations. •

Le point décimal clignote pendant le balayage.

Pendant le fonctionnement en mode mémoire, le nom de la mémoire programmée s'affiche.

### yVOYANT DE BATTERIE (p. 13)

🔋 (témoins de batterie) s'affichent lorsque la batterie/boîtier est fixé.

🔋 s'affiche lorsque la batterie doit être remplacée ou que les piles doivent être remplacées.

---

## 2 DESCRIPTION DU PANNEAU

### 1 VOYANT DE VERROUILLAGE DES TOUCHES

Apparaît lorsque la fonction de verrouillage des touches est activée. (page 18)

### 2 INDICATEUR iVOX

Apparaît lorsque la fonction VOX est activée. (p. 52)

### 3 TÉMOIN D'ALIMENTATION (p. 17)

« H » apparaît lorsque la puissance élevée est sélectionnée.

« M » apparaît lorsque la puissance moyenne est sélectionnée.

"L" apparaît lorsque la faible puissance est sélectionnée.

### 4 INDICATEUR DE NUMÉRO DE CANAL MÉMOIRE

Affiche le numéro du canal mémoire sélectionné. (p. 24)

« C » apparaît lorsque le canal d'appel est sélectionné. (p. 24)

### 5 INDICATEUR DE MISE HORS TENSION

AUTOMATIQUE S'affiche lorsque la fonction de mise hors tension automatique est activée. (p. 44)

### 6 VOYANT DUPLEX (p. 21)

"+" apparaît lorsque plus duplex est sélectionné.

"-" apparaît lorsque moins duplex est sélectionné.

### 7 INDICATEUR DE SAUT

Apparaît lorsque le canal mémoire sélectionné est réglé comme canal de saut. (p. 30)

### 8 INDICATEUR DE FONCTION

Apparaît lorsque la seconde fonction est accessible.

### 9 INDICATEUR DE TRANSMISSION

Apparaît pendant la transmission. (page 17)

## ■ Attention (pour la batterie BP-264 Ni-MH)

R DANGER ! NE JAMAIS court-circuiter les bornes (ou les bornes de charge) de la batterie. De plus, le courant peut circuler dans des objets métalliques à proximité tels qu'un collier, soyez donc prudent lorsque vous placez des blocs-piles (ou l'émetteur-récepteur) dans des sacs à main, etc.

Le simple fait de transporter ou de placer près d'objets métalliques tels qu'un collier, etc. peut provoquer un court-circuit. Cela peut endommager non seulement la batterie, mais également l'émetteur-récepteur.

R DANGER ! NE JAMAIS incinérer les batteries usagées. Le gaz interne de la batterie peut provoquer une explosion.

R DANGER ! N'immergez JAMAIS la batterie dans l'eau.

Si la batterie est mouillée, assurez-vous de l'essuyer AVANT de la fixer à l'émetteur-récepteur.

ATTENTION : Utilisez toujours la batterie dans la plage de température spécifiée, de  $-5^{\circ}\text{C}$  à  $+60^{\circ}\text{C}$  ( $+23^{\circ}\text{F}$  à  $+140^{\circ}\text{F}$ ). L'utilisation de la batterie en dehors de sa plage de température spécifiée réduira les performances et la durée de vie de la batterie.

ATTENTION : La durée de vie de la batterie peut être plus courte si la batterie est laissée complètement déchargée ou dans un environnement à température excessive (supérieure à  $+55^{\circ}\text{C}$  ;  $+131^{\circ}\text{F}$ ) pendant une période prolongée. Si la batterie doit rester inutilisée pendant une longue période, elle doit être détachée de la radio après la charge. Conservez-le en toute sécurité dans un endroit frais et sec à la plage de température suivante :

$-20^{\circ}\text{C}$  à  $+45^{\circ}\text{C}$  ( $-4^{\circ}\text{F}$  à  $+113^{\circ}\text{F}$ ) (jusqu'à un mois)

$-20^{\circ}\text{C}$  à  $+35^{\circ}\text{C}$  ( $-4^{\circ}\text{F}$  à  $+95^{\circ}\text{F}$ ) (jusqu'à six mois)

$-20^{\circ}\text{C}$  à  $+25^{\circ}\text{C}$  ( $-4^{\circ}\text{F}$  à  $+77^{\circ}\text{F}$ ) (jusqu'à un an\*)

\* Nous recommandons de charger la batterie tous les 6 mois.

Nettoyez les bornes de la batterie pour éviter la rouille ou un mauvais contact.

Gardez les bornes de la batterie propres. C'est une bonne idée de nettoyer les bornes de la batterie une fois par semaine.

Si votre batterie Ni-MH semble n'avoir aucune capacité, même après avoir été chargée, déchargez-la complètement en la laissant allumée pendant la nuit. Ensuite, rechargez complètement la batterie.

Si la batterie ne conserve toujours pas de charge (ou très peu chargée), une nouvelle batterie doit être achetée. (p. 51)

Avant d'utiliser l'émetteur-récepteur pour la première fois, la batterie doit être complètement chargée pour une durée de vie et un fonctionnement optimaux.

- Plage de température recommandée pour la charge :  
entre  $+10^{\circ}\text{C}$  et  $+40^{\circ}\text{C}$  (charge rapide : avec BC-191) ou entre  $0^{\circ}\text{C}$  et  $+45^{\circ}\text{C}$  (charge régulière : avec BC-192)
- Utilisez uniquement le chargeur fourni ou le chargeur en option (BC-191 pour une charge rapide, BC-192 pour une charge régulière). JAMAIS utiliser des chargeurs d'autres fabricants.

La batterie contient une batterie rechargeable.

Chargez la batterie avant d'utiliser l'émetteur-récepteur pour la première fois ou lorsque la batterie est épuisée.

Si vous souhaitez prolonger la durée de vie de la batterie, les points suivants doivent être respectés :

- Évitez de surcharger. La durée de charge doit être inférieure à 48 heures.
- Utilisez la batterie jusqu'à ce qu'elle soit presque complètement épuisée, dans des conditions normales. Nous vous recommandons de recharger la batterie après que la transmission est devenue impossible.

### 3 CHARGEMENT DE LA BATTERIE

#### ■ Attention (pour la batterie Li-Ion BP-265)

Une mauvaise utilisation des batteries Li-Ion peut entraîner les dangers suivants : fumée, incendie ou rupture de la batterie. Une mauvaise utilisation peut également endommager la batterie ou dégrader ses performances.

**R DANGER !** Utilisez et chargez uniquement les batteries Icom spécifiées avec les radios Icom ou les chargeurs Icom. Seules les batteries Icom sont testées et approuvées pour une utilisation avec les radios Icom ou chargées avec des chargeurs Icom. L'utilisation de batteries ou de chargeurs tiers ou contrefaits peut provoquer de la fumée, un incendie ou faire exploser la batterie.

D Avertissement concernant la batterie

**R DANGER ! NE PAS** marteler ni heurter la batterie. N'utilisez pas la batterie si elle a été fortement impactée ou si elle est tombée, ou si la batterie a été soumise à une forte pression. Les dommages causés à la batterie peuvent ne pas être visibles à l'extérieur du boîtier. Même si la surface de la batterie ne présente pas de fissures ou tout autre dommage, les cellules à l'intérieur de la batterie peuvent se rompre ou prendre feu.

**R DANGER ! NE JAMAIS** utiliser ou laisser la batterie dans des zones où la température est supérieure à +60°C (+140°F). Une accumulation de température élevée dans la batterie, comme cela pourrait se produire à proximité d'un feu ou d'un poêle, à l'intérieur d'une voiture chauffée par le soleil ou à la lumière directe du soleil, peut provoquer la rupture ou l'incendie de la batterie. Des températures excessives peuvent également dégrader les performances de la batterie ou raccourcir sa durée de vie.

**R DANGER !** N'exposez PAS la batterie à la pluie, à la neige, à l'eau de mer ou à tout autre liquide. Ne chargez pas et n'utilisez pas une batterie humide. Si la batterie est mouillée, assurez-vous de l'essuyer avant de l'utiliser.

**R DANGER !** N'incinerez JAMAIS une batterie usagée car le gaz interne de la batterie peut provoquer sa rupture ou provoquer une explosion.

**R DANGER ! NE JAMAIS** souder les bornes de la batterie ou ne JAMAIS modifier le bloc-batterie. Cela peut provoquer une génération de chaleur et la batterie peut exploser, émettre de la fumée ou prendre feu.

**R DANGER !** Utilisez la batterie uniquement avec l'émetteur-récepteur pour lequel elle est spécifiée. N'utilisez jamais une batterie avec un autre équipement ou à des fins non spécifiées dans ce manuel d'instructions.

**R DANGER !** Si du liquide provenant de l'intérieur de la batterie entre en contact avec vos yeux, vous risquez de devenir aveugle. Rincez-vous les yeux à l'eau claire, sans les frotter, et consultez immédiatement un médecin.

**R AVERTISSEMENT !** Arrêtez immédiatement d'utiliser la batterie si elle dégage une odeur anormale, chauffe, se décolore ou se déforme. Si l'une de ces conditions se produit, contactez votre revendeur ou distributeur Icom.

**R AVERTISSEMENT !** Lavez immédiatement, avec de l'eau propre, toute partie du corps qui entre en contact avec du liquide provenant de l'intérieur de la batterie.



**R AVERTISSEMENT !** Ne placez JAMAIS la batterie dans un four à micro-ondes, un récipient à haute pression ou dans une cuisinière à induction. Cela pourrait provoquer un incendie, une surchauffe ou la rupture de la batterie.

**ATTENTION :** Utilisez toujours la batterie dans la plage de température spécifiée, de  $-20^{\circ}\text{C}$  à  $+60^{\circ}\text{C}$  ( $-4^{\circ}\text{F}$  à  $+140^{\circ}\text{F}$ ). L'utilisation de la batterie en dehors de sa plage de température spécifiée réduira les performances et la durée de vie de la batterie.

**ATTENTION :** La durée de vie de la batterie peut être plus courte si la batterie est laissée complètement chargée, complètement déchargée ou dans un environnement à température excessive (supérieure à  $+50^{\circ}\text{C}$  ;  $+122^{\circ}\text{F}$ ) pendant une période prolongée. Si la batterie doit rester inutilisée pendant une longue période, elle doit être détachée de la radio après l'avoir déchargée. Vous pouvez utiliser la batterie jusqu'à ce que l'indicateur de batterie indique la moitié de sa capacité, puis la conserver en toute sécurité dans un endroit frais et sec dans la plage de température suivante :

$-20^{\circ}\text{C}$  à  $+50^{\circ}\text{C}$  ( $-4^{\circ}\text{F}$  à  $+122^{\circ}\text{F}$ ) (jusqu'à un mois)

$-20^{\circ}\text{C}$  à  $+35^{\circ}\text{C}$  ( $-4^{\circ}\text{F}$  à  $+95^{\circ}\text{F}$ ) (jusqu'à trois mois)

$-20^{\circ}\text{C}$  à  $+20^{\circ}\text{C}$  ( $-4^{\circ}\text{F}$  à  $+68^{\circ}\text{F}$ ) (jusqu'à un an)

## D Précaution de charge



**R DANGER !** Ne rechargez JAMAIS la batterie dans des endroits où la température est extrêmement élevée, comme à proximité de feux ou de poêles, à l'intérieur d'un véhicule chauffé au soleil ou à la lumière directe du soleil. Dans de tels environnements, le circuit de sécurité/protection de la batterie s'active, entraînant l'arrêt de la charge de la batterie.

**R AVERTISSEMENT ! NE PAS** charger ou laisser la batterie dans le chargeur de batterie au-delà du temps de charge spécifié. Si la batterie n'est pas complètement chargée dans le délai spécifié, arrêtez la charge et retirez la batterie du chargeur de batterie.

Continuer à charger la batterie au-delà de la limite de temps spécifiée peut provoquer un incendie, une surchauffe ou la rupture de la batterie.

**R AVERTISSEMENT !** N'insérez JAMAIS l'émetteur-récepteur (batterie attachée à l'émetteur-récepteur) dans le chargeur s'il est mouillé ou souillé. Cela pourrait corroder les bornes du chargeur de batterie ou endommager le chargeur. Le chargeur n'est pas étanche.

**ATTENTION : NE PAS** charger la batterie en dehors de la plage de température spécifiée : BC-193 ( $+10^{\circ}\text{C}$  à  $+40^{\circ}\text{C}$  ;  $+50^{\circ}\text{F}$  à  $+104^{\circ}\text{F}$ ). Icom recommande de charger la batterie à  $+20^{\circ}\text{C}$  ( $+68^{\circ}\text{F}$ ). La batterie peut chauffer ou éclater si elle est chargée en dehors de la plage de température spécifiée. De plus, les performances ou la durée de vie de la batterie peuvent être réduites.

-  La batterie, le chargeur et l'adaptateur secteur fournis diffèrent ou ne sont pas fournis selon la version.
-  Avant d'utiliser l'émetteur-récepteur pour la première fois, la batterie doit être complètement chargée pour une durée de vie et un fonctionnement optimaux.

### 3 CHARGEMENT DE LA BATTERIE

## ■ Chargeurs de batterie

#### D Utilisation du BC-191 pour charger rapidement le BP-264

Le BC-191 permet une charge rapide uniquement de la batterie BP-264 Ni-MH . Ne l'utilisez jamais pour charger une autre batterie.  
Temps de charge : env. 2 heures

L'élément suivant est également requis :

- Un adaptateur secteur (non fourni avec certaines versions) ou le câble d'alimentation CC OPC-515L ou CP-23L.

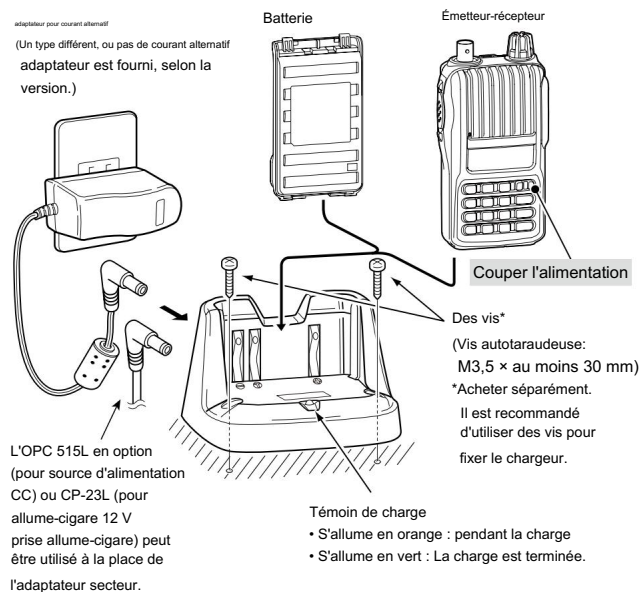

#### D Utilisation du BC-192 pour charger régulièrement le BP-264

Le BC-192 permet de recharger régulièrement uniquement la batterie Ni-MH BP-264. Ne l'utilisez jamais pour charger une autre batterie.

Temps de charge (avec le 147S) : env. 16 heures

L'élément suivant est également requis :

- Un adaptateur secteur (non fourni avec certaines versions) ou le câble d'alimentation CC OPC-515L.

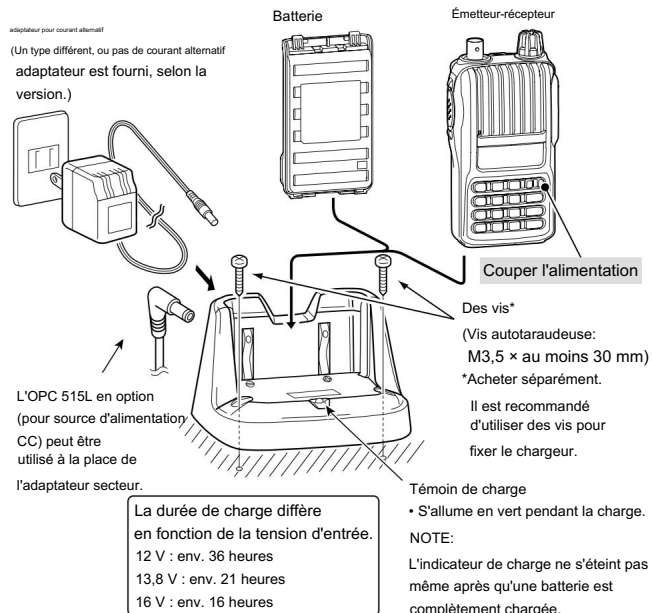

## CHARGE DE LA BATTERIE 3

## D Utilisation du BC-193 pour charger rapidement le BP-265

Le BC-193 permet une charge rapide uniquement de la batterie BP-265 Li Ion.  
Ne l'utilisez jamais pour charger une autre batterie.

Temps de charge : env. 2,5 heures

L'élément suivant est également requis :

- Un adaptateur secteur (non fourni avec certaines versions) ou le câble d'alimentation CC OPC-515L ou CP-23L.

adaptateur pour courant alternatif

(Un type différent, ou pas de courant alternatif adaptateur est fourni, selon la version.)

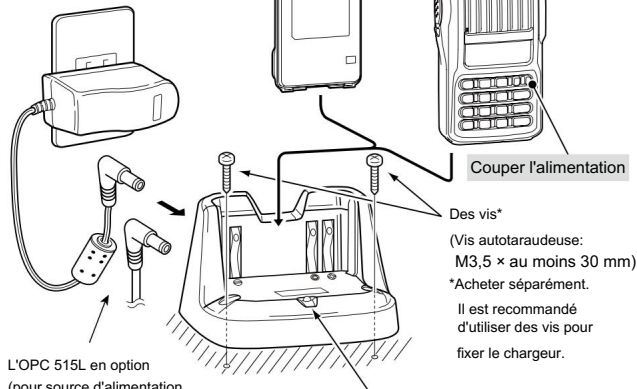

L'OPC 515L en option (pour source d'alimentation CC) ou CP-23L (pour allume-cigare 12 V prise allume-cigare) peut être utilisé à la place de l'adaptateur secteur.

Témoin de charge

- S'allume en orange : pendant la charge
- S'allume en vert : La charge est terminée.

**IMPORTANT :** Avertissement concernant la charge de la batterie  
Assurez-vous que les languettes de la batterie sont correctement alignées avec les rails de guidage à l'intérieur du chargeur.

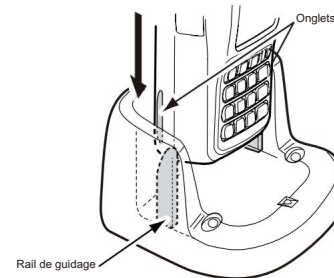

**ATTENTION :** Lors de l'utilisation du câble d'alimentation CC OPC-515L Ne connectez JAMAIS l'OPC-515L à une source d'alimentation en utilisant une polarité inversée. Cela ruinerait le chargeur de batterie.

Ligne blanche :  Ligne noire : 

### 3 CHARGEMENT DE LA BATTERIE

#### ■ Boîtier de batterie (BP-263)

Lorsque vous utilisez le boîtier à piles (BP-263), installez 6 piles alcalines de type AA (LR6), comme décrit ci-dessous. q Retirez le

boîtier de la batterie s'il est attaché. (page 2)

w Installez 6 piles alcalines de taille AA (LR6).

- Installez uniquement des piles alcalines.
- Veillez à respecter la polarité correcte.

e Fixez le boîtier de la batterie. (page 2)

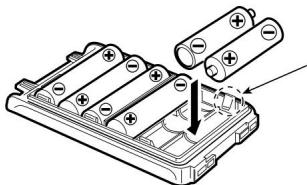

Faire attention! Les bornes négatives du boîtier des piles dépassent du corps, veillez donc à ne pas vous blesser les doigts lors de l'insertion des piles.

#### AVERTIR:

- Lors de l'installation des piles, assurez-vous qu'elles sont toutes de la même marque, du même type et de la même capacité. De plus, ne mélangez pas des piles neuves et anciennes.
- Gardez les bornes de la batterie propres. C'est une bonne idée de nettoyer les bornes de la batterie une fois par semaine.
- N'incinerez jamais les cellules de batterie usagées car le gaz de la batterie peut les faire éclater.
- N'exposez jamais un boîtier de batterie détaché à l'eau. Si le boîtier de la batterie est mouillé, assurez-vous de l'essuyer avant de l'utiliser.
- N'utilisez jamais de piles dont l'enveloppe isolante est endommagée.

REMARQUE : Lorsque le boîtier de la batterie est fixé, la fonction de protection de la batterie doit être désactivée en mode Initial Set (p. 47).

#### ■ Informations sur la batterie

##### Autonomie de la batterie

Batterie/boîtier Tension		Capacité	Autonomie de la batterie*1
BP-263		Boîtier de batterie pour AA (LR6) × 6 alcalin	—*2
BP-264	7,2 V	1400 mAh	13 h.
BP-265	7,4 V	1900 mAh (min.) 2000 mAh (typique)	19 h.

\*1 Lorsque la fonction d'économie d'énergie est réglée sur « P-S.At », et que la durée de fonctionnement est calculée dans les conditions suivantes ;

TX : RX : veille = 5 : 5 : 90

\*2 La durée de vie moyenne dépend des piles alcalines utilisées.

▨ Même lorsque l'alimentation de l'émetteur-récepteur est coupée, un petit courant circule toujours dans l'émetteur-récepteur. Retirez la batterie/le boîtier lorsqu'il ne sera pas utilisé pendant une longue période. Sinon, la batterie ou les piles dans le boîtier s'épuiseront.

#### D Indicateur de batterie

L'indicateur de batterie, le "▨▨", apparaît lorsqu'une batterie/boîtier est fixé à l'émetteur-récepteur.

Indicateur	État de la batterie
▨▨	La batterie a une capacité suffisante.
▨	La batterie est presque épuisée. Il est nécessaire de charger la batterie ou de remplacer les piles dans le boîtier.

## ■ Mise sous tension

Appuyez et maintenez [ ] pendant 1 sec. pour allumer l'appareil.

- Appuyez et maintenez [ ] pendant 1 s. pour couper l'alimentation.

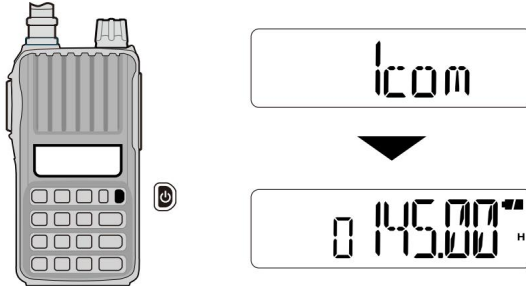

## ■ Réglage du niveau de volume

Tournez [VOL] pour régler le niveau du volume. • Si le squelch est fermé, appuyez et maintenez [MONI] tout en ajustant le niveau sonore.

- L'affichage indique le niveau du volume pendant le réglage.



## ■ Réglage du niveau de silencieux

Tout en maintenant enfoncé [MONI], appuyez plusieurs fois sur [ ] ou [ ] pour régler le niveau de squelch. • « SqL 1 » est un silencieux lâche (pour les signaux faibles) et « SqL10 » est un silencieux serré (pour les signaux forts). "SqL 0" est un silencieux ouvert.

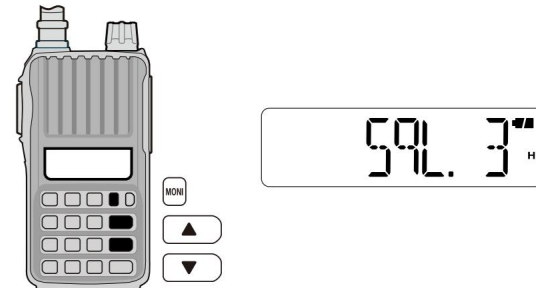

## ■ Fonction moniteur

Cette fonction permet d'écouter les signaux faibles ou d'ouvrir manuellement le squelch. Vous pouvez l'utiliser sans perturber le réglage du silencieux, même lorsque des fonctions de sourdine telles que le silencieux de tonalité sont utilisées.

Appuyez et maintenez enfoncé [MONI] pour surveiller la fréquence de fonctionnement.

- «» clignote lorsque la fonction de surveillance est activée.

## 4 FONCTIONNEMENT DE BASE

### ■ Sélection du mode

Appuyez plusieurs fois sur [VFO/MR/CALL] pour sélectionner le mode VFO, le mode mémoire, le mode canal d'appel et le mode canal météo\*, dans l'ordre.

\* Uniquement pour les émetteurs-récepteurs de la version USA.

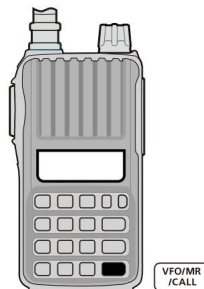

#### Mode VFO

Le mode VFO est utilisé pour régler la fréquence de fonctionnement.

• Affichage du mode VFO



---

Qu'est-ce que le VFO ?

VFO est l'abréviation d'oscillateur à fréquence variable. Les fréquences d'émission et de réception sont générées et contrôlées par le VFO.

---

#### Mode mémoire

Le mode mémoire est utilisé pour opérer sur les canaux mémoire, qui stockent les fréquences programmées.

- "MR" apparaît lorsque la mémoire mode est sélectionné.

• Affichage du mode mémoire



#### D Mode canal d'appel

Le canal d'appel est utilisé pour un rappel rapide de la fréquence la plus souvent utilisée.

- "C" apparaît à la place du numéro de canal mémoire lorsque l'appel mode canal est sélectionné.

• Affichage du mode canal d'appel



#### D Mode canal météo\*

Il y a 10 canaux météo pour surveiller les diffusions météorologiques de la NOAA (National Oceanic and Atmospheric Administration).

• Mode canal météo afficher



\*Uniquement pour les émetteurs-récepteurs version USA.

## ■ Sélection du mode de fonctionnement

Les modes de fonctionnement sont déterminés par la modulation des signaux radio. L'émetteur-récepteur a les modes FM et FM-N. La sélection de mode est stockée indépendamment pour chaque canal de mémoire.

q Appuyez sur [FUNC](M) puis sur [SET](8) pour accéder au mode Set.

w Appuyez sur [ ] ou [ ] pour sélectionner l'élément du mode de fonctionnement. (W/n)

e Tournez [VOL] pour régler le mode de fonctionnement sur FM ou FM-N.

Mode FM



Mode FM-N

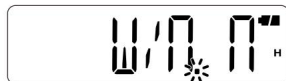

r Appuyez sur [# ENT] pour quitter le mode Set.

## ■ Réglage d'un pas de réglage

L'émetteur-récepteur dispose de 8 options d'étape de réglage :

- 5 kHz
- 10 kHz
- 12,5 kHz
- 15 kHz
- 20 kHz
- 25 kHz
- 30 kHz
- 50 kHz

Le pas de syntonisation peut être sélectionné dans le mode Set.

q Appuyez sur [FUNC](M), puis sur [SET](8) pour accéder au mode Set.

w Appuyez sur [ ] ou [ ] pour sélectionner l'élément de pas de syntonisation. (tS)

e Tournez [VOL] pour sélectionner le pas de syntonisation souhaité.

r Appuyez sur [# ENT] pour quitter la mode.

Pas d'accord de 20 kHz



## ■ Réglage d'une fréquence

D À l'aide de [ ] ou [ ]

q Appuyez plusieurs fois sur [VFO/MR/CALL] pour sélectionner le VFO mode.

w Appuyez sur [ ] ou [ ] pour sélectionner la fréquence souhaitée.

- La fréquence change selon les pas de syntonisation préréglés.
- Reportez-vous à la rubrique précédente pour définir le pas de réglage.

D Utilisation du clavier

q Appuyez plusieurs fois sur [VFO/MR/CALL] pour sélectionner le VFO mode.

w Pour entrer la fréquence désirée, entrez 6 chiffres, en commençant à partir du chiffre 100 MHz.

- En entrant deux ou trois\* à cinq chiffres, puis en appuyant sur [# ENT], définit également la fréquence. (\*Selon les versions)
- Si une fréquence en dehors de la plage de fréquences est entrée, la fréquence précédemment affichée est automatiquement rappelée.

• Exemple 1 : saisie de 145,525 MHz



• Exemple 2 : saisie de 144,800 MHz



## 4 FONCTIONNEMENT DE BASE

### ■ Réception

Assurez-vous que la batterie BP-264 ou BP-265 est complètement chargée ou que le boîtier de la batterie BP-263 contient des piles alcalines neuves (pp. 11–13).

q Appuyez et maintenez [ ] pendant 1 sec. pour mettre sous tension.

w Tournez [VOL] pour régler le niveau de volume souhaité. (page 14)

- Le niveau de volume s'affiche sur l'écran LCD pendant le réglage.

e Réglez la fréquence de réception. (page 16)

r Réglez le niveau de squelch. (page 14)

- Tout en maintenant enfoncé [MONI], appuyez sur [ ] ou [ ].
- Le niveau de squelch s'affiche sur l'écran LCD lors du réglage.
- "SqL 1" est un silencieux lâche (pour les signaux faibles) et "SqL10" est serré squelch (pour les signaux forts). "SqL 0" est un silencieux ouvert.
- Appuyez et maintenez enfoncé [MONI] pour ouvrir le squelch manuellement.

t Lorsqu'un signal est reçu :

- Le squelch est ouvert et le son est entendu.
- L'indicateur de signal indique le niveau d'intensité relative du signal.

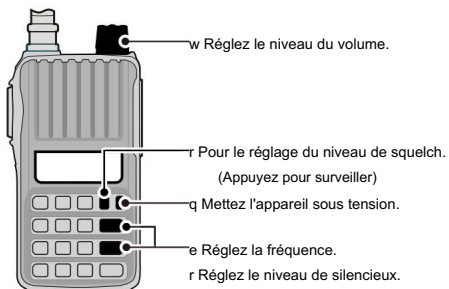

### ■ Transmission

/// ATTENTION : Transmettre sans antenne endommagera l'émetteur-récepteur.

/// REMARQUE : Pour éviter les interférences, maintenez [MONI] enfoncé pour écouter sur la fréquence avant de transmettre.

q Réglez la fréquence de fonctionnement. (page 16)

w Appuyez sur [FUNC](M), puis appuyez sur [H/M/L](9) pour sélectionner la puissance de sortie entre High (5,5 W), Mid (2,5 W) et Low (0,5 W).

- « H », « M » ou « L » apparaît selon la puissance de sortie sélectionnée.

e Appuyez et maintenez enfoncé [PTT] pour transmettre.

- **TX** apparaît pendant la transmission.

- L'indicateur de signal indique le niveau de puissance de sortie.

r Parlez dans le microphone en utilisant votre niveau de voix normal.

- NE tenez PAS l'émetteur-récepteur trop près de votre bouche et ne parlez pas trop fort. Cela peut déformer votre discours.

t Relâchez [PTT] pour revenir à la réception.

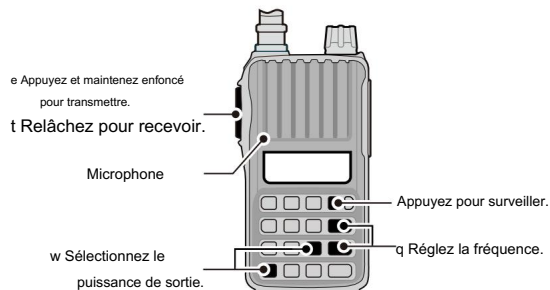



**R AVERTISSEMENT !** Lors de l'utilisation du boîtier de piles BP-263, des transmissions fréquentes ou continues peuvent entraîner une surchauffe des piles et provoquer des brûlures. Pour éviter cela, le temporisateur par défaut est réglé sur 5 minutes (p. 44). Soyez prudent lorsque la fonction de temporisation est désactivée ou réglée sur une longue période et que la transmission est effectuée pendant de longues périodes. • Nous vous recommandons d'utiliser le réglage de puissance moyen ou faible.

## ■ Fonction de verrouillage des touches

Pour éviter les changements de fréquence accidentels ou l'accès inutile aux fonctions, utilisez la fonction de verrouillage des touches. Appuyez

sur [FUNC](M), puis appuyez et maintenez [ ](# ENT) pendant 1 s. pour activer ou désactiver la fonction de verrouillage des touches.

- "FO" apparaît lorsque la fonction de verrouillage des touches est activée.
- [ ], [VOL], [MONI], [PTT] et [FUNC](M) + [ ] sont toujours utilisables lorsque la fonction de verrouillage des touches est activée.

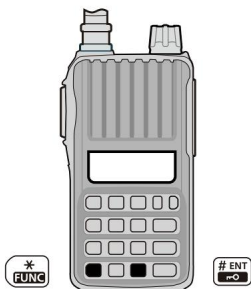

Apparaît

## ■ Affectation de la fonction [VOL]

[VOL] peut être utilisé comme commande de syntonisation au lieu de [ ] et [ ], selon vos préférences. Cependant, lorsque [VOL] fonctionne comme une commande de syntonisation, [ ] et [ ] fonctionnent comme des commandes de volume.

q Tout en maintenant enfoncés [ ] et [ ], mettez le ON pour accéder au mode Initial Set.

w Appuyez sur [ ] ou [ ] pour sélectionner l'élément d'attribution de numérotation. (haut) e Tournez [VOL] pour sélectionner une option.

r Appuyez sur [# ENT] pour quitter le mode Initial Set.

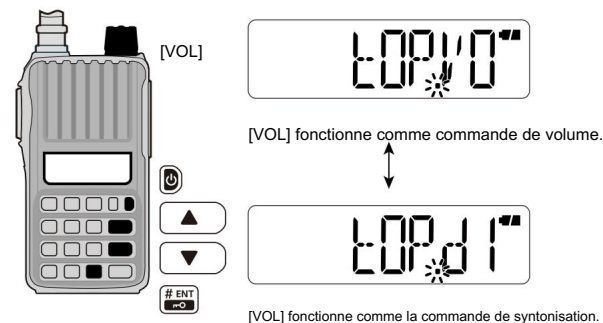

/// [VOL] et [ ]/[ ] fonctionnent comme décrit ci-dessous, selon l'option.

Option	[VOL]	[ ]/[ ]
tOP.VO	Contrôle du volume	Commandes de réglage
tOP.di	Contrôle de réglage	Commandes de volume

## 4 FONCTIONNEMENT DE BASE

### ■ Fonctionnement du canal météo

Il existe 10 canaux météo pour surveiller les émissions météo de la NOAA (National Oceanic and Atmospheric Administration).



#### D Sélection du canal météo

q Appuyez plusieurs fois sur [VFO/MR/CALL] pour sélectionner le mode canal météo.

- Mode canal météo afficher

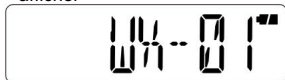

w Appuyez sur [ ] ou [ ] pour sélectionner un canal météo.

e Appuyez sur [VFO/MR/CALL] pour revenir à la fréquence précédente ou canal mémoire.

#### D Fonction d'alerte météo

Les stations de diffusion de la NOAA transmettent des tonalités d'alerte météo avant les annonces météorologiques importantes. Lorsque la fonction d'alerte météo est activée, le canal météo sélectionné est surveillé toutes les 5 secondes. pour les annonces. Lorsque le signal d'alerte est détecté, « ALT » et le numéro de canal WX sont affichés en alternance et un bip retentit jusqu'à ce que l'émetteur-récepteur soit mis en marche. Le canal météo précédemment sélectionné (utilisé) est vérifié périodiquement pendant la veille ou pendant le balayage.

Version USA uniquement

q Sélectionnez un canal météo.

wActivez la fonction d'alerte météo en mode Set.

Appuyez sur [FUNC](M), puis sur [SET](8) pour accéder au mode.

Appuyez sur [ ] ou [ ] pour sélectionner l'élément d'alerte météo. (ALT)

Tournez [VOL] pour sélectionner "ON".

Appuyez sur [# ENT] pour quitter le mode Set.

e Réglez le mode veille souhaité.

- Sélectionnez le mode VFO, mémoire ou canal d'appel.

• L'opération de balayage ou de surveillance prioritaire peut également être sélectionnée.

r Lorsqu'une alerte est détectée, un bip retentit et « ALT » et le numéro de canal météo s'affichent en alternance.

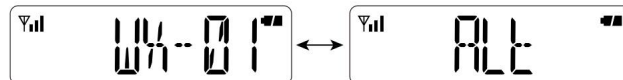

tDésactivez la fonction d'alerte météo en mode Set.

REMARQUE : Lors de la réception d'un signal sur une fréquence autre que la fréquence d'alerte météo, le signal de réception sera momentanément interrompu environ toutes les 5 secondes. lorsque la fonction d'alerte météo est activée. Ces interruptions cessent lorsque la fonction d'alerte météo est désactivée.

Appuyez sur [FUNC](M), puis sur [SCAN](5) pour lancer un balayage des canaux météo. Appuyez sur n'importe quelle touche sauf [ ]/[ ], [FUNC](M) et [MONI] pour arrêter le balayage.

# RÉPÉTEUR ET FONCTIONNEMENT DUPLEX 5

## ■ Fonctionnement en répéteur

Lors de l'utilisation d'un répéteur, la fréquence d'émission est décalée de la fréquence de réception par le décalage de fréquence (p. 21).

C'est ce qu'on appelle le fonctionnement en duplex. Il est pratique de programmer des informations de relais dans des canaux de mémoire (p. 25).

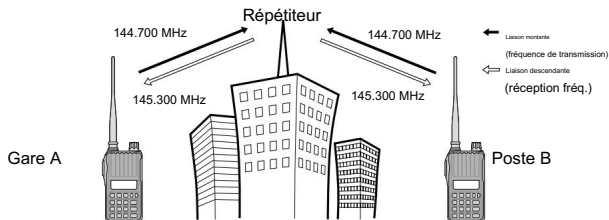

q Réglez la fréquence de réception (la fréquence de sortie du répéteur).

w Appuyez plusieurs fois sur [FUNC](M), puis sur [DUP](4)

le sens de décalage de la fréquence d'émission. (« - » ou « + » ; voir page 21 pour plus de détails.)

- Lorsque la fonction de répétition automatique est utilisée (version USA uniquement), cette sélection et l'étape e ne sont pas nécessaires. (p. 23).

e Si vous le souhaitez, appuyez plusieurs fois sur [FUNC](M) puis sur [TONE](1) pour activer l'encodeur de tonalité subaudible.

-  apparaît.
- Sélectionnez le subaudible souhaité  
fréquence de tonalité. (p. 22)

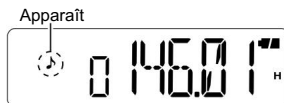

r Appuyez et maintenez enfoncé [PTT] pour transmettre.

- La fréquence affichée passe automatiquement à la fréquence d'émission fréquence (fréquence d'entrée du répéteur).
- Si "OFF" apparaît, vérifiez le décalage de fréquence et la direction du décalage (p. 21).

t Relâchez [PTT] pour recevoir.

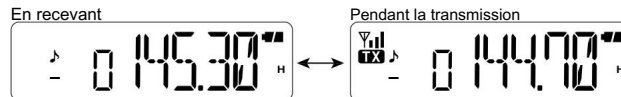

y Appuyez et maintenez [MONI] pour vérifier si l'autre station le signal de transmission peut être reçu directement ou non.

- Lorsque le signal de l'autre station peut être reçu directement, passez à une fréquence sans relais pour utiliser le simplex. (duplex désactivé)

/// Pour la version USA :

/// La fonction de répétition automatique utilise des valeurs standard de fréquence de tonalité de répétition et de décalage de fréquence.

## 5 FONCTIONNEMENT DU RÉPÉTITEUR

### ■ Fonctionnement recto-verso

#### D Réglage du décalage de fréquence

q Appuyez sur [FUNC](M), puis sur [SET](8) pour accéder au mode Set.

w Appuyez sur [ ] ou [ ] pour sélectionner l'élément de décalage.

- « ± » clignote et le décalage de fréquence actuel apparaît.

e Tournez [VOL] pour sélectionner le décalage de fréquence.

- Le décalage est sélectionné dans la même étape que l'étape de syntonisation de la fréquence.
- L'unité du décalage de fréquence est « MHz ».

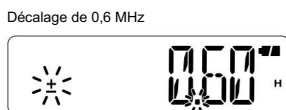

r Appuyez sur [# ENT] pour quitter le mode Set.

#### D Réglage du sens recto verso

Appuyez sur [FUNC](M), puis sur [DUP](4) pour sélectionner (tif) ou "+" (décalage positif).

- « - » ou « + » indique que la fréquence d'émission est décalée vers le haut (+) ou vers le bas (-) par rapport à la fréquence de réception.
- Un « - » ou un « + » clignotant indique que la fonction duplex inverse est activée, comme décrit à droite.

- Exemple—Lorsque la fréquence de décalage est de 0,6 MHz

Duplex	En recevant	Pendant la transmission
+ (haut)		
- (bas)		

Pour la version USA :

La fonction de répétition automatique a priorité sur le réglage recto-verso manuel. Si la fréquence de transmission change après le réglage, la fonction de répéteur automatique peut avoir changé le réglage duplex. Désactivez la fonction de répétition automatique pour éviter cela (p. 23).

#### D Fonction recto verso inverse

Lorsque la fonction duplex inverse est activée, les fréquences de réception et d'émission sont inversées. La fonction peut être réglée dans le mode Set.

q Appuyez sur [FUNC](M), puis sur [SET](8) pour accéder au mode Set.  
w Appuyez sur [ ] ou [ ] pour sélectionner l'élément de fonction duplex inverse (TOUR).

e Tournez [VOL] pour activer ou désactiver la fonction.

r Appuyez sur [# ENT] pour quitter le mode Set.

Chaque fréquence de réception et d'émission est indiquée dans le tableau ci-dessous, avec les configurations suivantes ;

Fréq. : 145.300 MHz  
Sens : - (vers le bas)  
Décalage : 0,6 MHz

Fréq. RX inversée .	Fréq.	
ARRÊT	145,300 MHz	144,700 MHz
MARCHE	144.700MHz	145.300MHz

- "- " ou "+" clignote lorsque la fonction duplex inverse est activée.

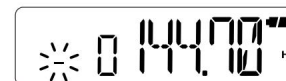

## ■ Tons subaudibles

Certains répéteurs nécessitent l'accès à des tonalités subaudibles.

Les tonalités subaudibles se superposent à votre signal normal et doivent être réglées à l'avance.

q Appuyez sur [FUNC](M) puis sur [SET](8) pour accéder au mode Set.

w Appuyez sur [ ] ou [ ] pour sélectionner l'élément de tonalité de répétition. (rt) e Tournez [VOL] pour sélectionner la tonalité subaudible souhaitée.

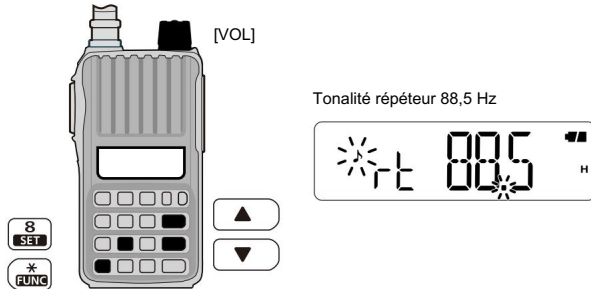

r Appuyez sur [# ENT] pour quitter le mode Set.

• Fréquences de tonalité subaudibles disponibles (unité : Hz)

67,0	79,7	94,8	110,9	131,8	156,7	171,3	186,2	203,5	229,1
69,3	82,5	97,4	114,8	136,5	159,8	173,8	189,9	206,5	233,6
71,9	85,4	100,0	118,8	141,3	162,2	177,3	192,8	210,7	241,8
74,4	88,5	103,5	123,0	146,2	165,5	179,9	196,6	218,1	250,3
77,0	91,5	107,2	127,3	151,4	167,9	183,5	199,5	225,7	254,1

### D Informations sur la tonalité

Certains répéteurs nécessitent un système de tonalité différent pour pouvoir accéder.

#### TONALITÉS DTMF

Tout en appuyant sur [PTT], appuyez sur les touches DTMF souhaitées, [0] à [9], [MONI](A), [ ](B), [ ](C), [VFO/MR/CALL](D), [M](E) et [# ENT](F), pour transmettre leurs codes DTMF attribués. • L'émetteur-récepteur dispose de 16 canaux mémoire DTMF (p. 35).

#### TONALITÉ 1750 Hz

Pour accéder à certains répéteurs européens, l'émetteur-récepteur doit transmettre une rafale de tonalité de 1750 Hz.

Pour IC-V80E uniquement

Appuyez brièvement sur [PTT], appuyez à nouveau sur [PTT] et maintenez-le enfoncé pendant 1 ou 2 secondes.

Pour les autres émetteurs-récepteurs

Tout en appuyant sur [PTT], appuyez et maintenez soit [ ] ou [ ] pendant 1 ou 2 secondes. Voir page 36 pour plus de détails.

### PRATIQUE !

#### Fonction de balayage de

tonalité : si vous ne connaissez pas la tonalité subaudible utilisée pour un répéteur, le balayage de tonalité est pratique pour détecter la fréquence de

tonalité. Appuyez sur [FUNC](M), puis sur [T.SCAN](3) pour lancer une tonalité analyse.

• Lorsque la fréquence de tonalité requise est détectée, le balayage s'interrompt et la fréquence de tonalité est temporairement définie. •

Voir page 34 pour plus de détails sur la fonction de balayage de tonalité.

## 5 FONCTIONNEMENT DU RÉPÉTITEUR

### ■ Fonction de verrouillage

La fonction de verrouillage permet d'éviter les interférences avec d'autres stations en empêchant la transmission lorsque le canal est occupé. La fonction peut être réglée dans le mode Initial Set.

q Tout en maintenant enfoncés [ ] et [ ], mettez le ON pour accéder au mode Initial Set.

wAppuyez sur [ ] ou [ ] pour sélectionner l'élément de verrouillage. (RLO)

e Tournez [VOL] pour sélectionner l'option de fonction de verrouillage entre OFF, verrouillage du répéteur et verrouillage occupé.

- « RLO.OF » : Autorise la transmission, même si des signaux sont reçus.
- « RLO.RP » : La fonction de verrouillage du répéteur empêche la transmission lorsque le canal est occupé, sauf lors de la réception d'un signal qui inclut une tonalité subaudible adaptée.
- « RLO.bU » : La fonction de verrouillage occupé empêche la transmission pendant la réception d'un signal.

rAppuyez sur [# ENT] pour quitter le mode Initial Set.

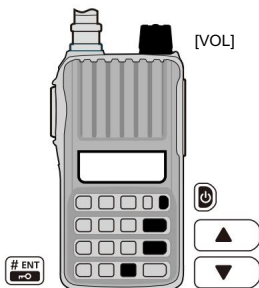

La fonction de verrouillage du répéteur est sur.



### ■ Fonction de répétition automatique

Version USA uniquement

La fonction de répéteur automatique définit les paramètres de répéteur standard (duplex activé/désactivé, sens duplex, codeur de tonalité activé/désactivé) lorsque la fréquence de fonctionnement tombe à l'intérieur ou à l'extérieur de la plage de fréquence de sortie générale du répéteur. Les fréquences de décalage et de tonalité de répéteur ne sont pas modifiées par la fonction de répéteur automatique. Réinitialisez ces fréquences, si nécessaire. La fonction peut être réglée dans le mode Initial Set.

q Tout en maintenant enfoncés [ ] et [ ], mettez le ON pour accéder au mode Initial Set.

wAppuyez sur [ ] ou [ ] pour sélectionner l'élément de répétition automatique. (RPT)

e Tournez [VOL] pour sélectionner l'option souhaitée.

- « Rpt.OF » : Désactive la fonction.
- « Rpt.R1 » : La fonction de répétition automatique est activée pour le duplex uniquement.
- « Rpt.R2 » : la fonction de répétition automatique est activée pour encodeur de tonalité.

rAppuyez sur [# ENT] pour quitter le mode Initial Set.

#### • Plage de fréquences et direction du décalage

Gamme de fréquences	Sens recto-verso
145,200 à 145,495 MHz 146,610 à 146,995 MHz	"-" apparaît.
147.000 à 147.395 MHz	"+" apparaît.

# FUNCTIONNEMENT MÉMOIRE/APPEL 6

## ■ Descriptif général

L'émetteur-récepteur dispose de 207 canaux de mémoire, dont 6 canaux de mémoire de bord de balayage (3 paires) et 1 canal d'appel, pour le stockage des fréquences souvent utilisées.

### D Contenu du canal mémoire Les

informations suivantes peuvent être programmées dans un canal mémoire :

#### Fréquence de fonctionnement

(p. 16) • Mode de

fonctionnement (p. 16) • Sens duplex (+ ou - ) avec

décalage de fréquence (p. 21) • Fonction

duplex inversé ON/OFF (p. 40) • Encodeur de tonalité subaudible (p. 20), squelch de tonalité ou DTCS

silencieux activé/désactivé (p. 33)

• Fréquence de tonalité subaudible (p. 22), fréquence de squelch de tonalité ou

Code DTCS avec polarité (p. 32, 33) • Paramètre

de saut (p. 30) • Pas de

syntonisation (p. 16) •

Puissance de sortie (p. 17) •

Autorisation TX (p. 41)

D Utilisation du clavier q Appuyez

plusieurs fois sur [VFO/MR/CALL] pour sélectionner la mode.

• « X » apparaît. w

Pour sélectionner une chaîne souhaitée, entrez les 3 chiffres de la chaîne

numéro de téléphone à l'aide du clavier.

• Les canaux vierges sont également sélectionnables.

• Saisissez un ou deux chiffres, puis appuyez sur [ # ENT]

sélectionne un canal mémoire.

• Exemple—sélection du canal mémoire « 14 »

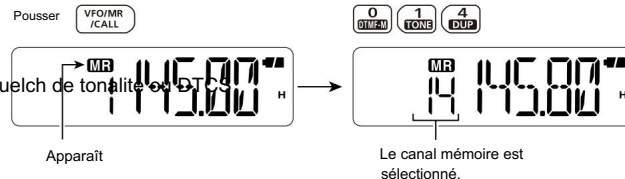

## ■ Sélection du canal d'appel

Appuyez plusieurs fois sur [VFO/MR/CALL] pour sélectionner le canaliser.

• « C » apparaît à la place du numéro de canal mémoire.

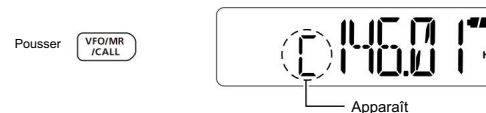

## ■ Sélection d'un canal mémoire

D À l'aide de [ ] ou [ ] q

Appuyez plusieurs fois sur [VFO/MR/CALL] pour sélectionner la mode.

• « X » apparaît.

w Appuyez sur [ ] ou [ ] pour sélectionner le canal souhaité.

• Seuls les canaux programmés sont affichés.

## 6 FONCTIONNEMENT MÉMOIRE/APPEL

### ■ Programmation des chaînes

q Appuyez plusieurs fois sur [VFO/MR/CALL] pour sélectionner le VFO mode.

w Réglez une fréquence souhaitée. (page 16)

Si vous le souhaitez, réglez d'autres données (par ex. décalage de fréquence, direction, squelch de tonalité, etc.).

e Appuyez sur [FUNC](M), puis sur [VFO/MR/CALL].

- « X » et le numéro du canal mémoire clignotent.
- Sélectionnez le mode Canal d'appel pour programmer le canal d'appel.

r Appuyez sur [ ] ou [ ] pour sélectionner le canal souhaité.

- Sélectionnez « 1A/1B » à « 3A/3B » pour programmer un canal de bord de balayage.

t Appuyez sur [FUNC](M), puis appuyez et maintenez [VFO/MR/APPEL] pendant 1 sec. pour stocker l'entrée.

- 3 bips retentissent.
- Si vous continuez à appuyer et maintenir [VFO/MR/CALL] pendant 1 sec. après la programmation, le numéro du canal mémoire augmente automatiquement.

REMARQUE : Pour annuler la programmation, appuyez sur [VFO/MR/CALL] avant de mémoriser l'entrée à l'étape t.

• Exemple—programmation de 145,440 MHz dans le canal mémoire 11 (un canal vierge).

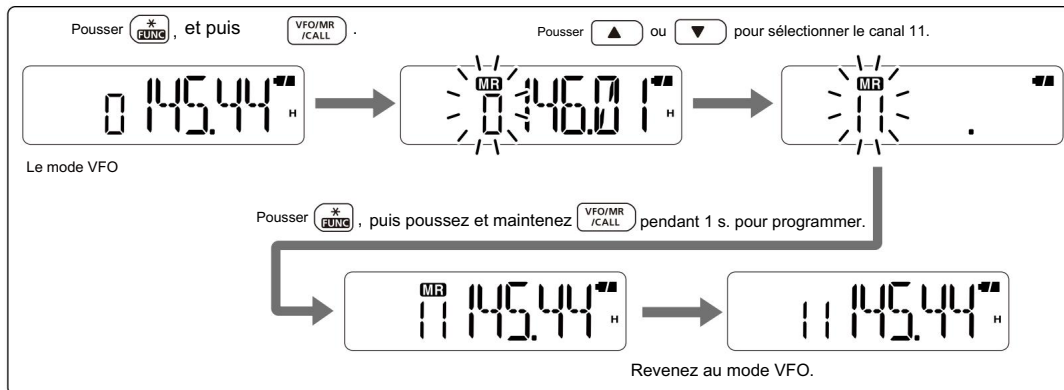
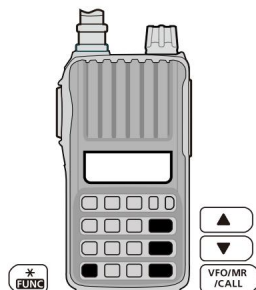



## ■ Copier le contenu de la mémoire/de l'appel

Cette fonction transfère le contenu d'un canal mémoire vers le VFO (ou un autre canal mémoire/appel). Ceci est utile lors de la recherche de signaux autour d'une fréquence de canal mémoire et pour rappeler la fréquence de décalage, la fréquence de tonalité sous-audible, etc.

### D Mémoire/Appel VFO

qSélectionnez un canal mémoire (appel) à copier.

Appuyez plusieurs fois sur [VFO/MR/CALL] pour sélectionner le mode mémoire ou canal d'appel, puis appuyez sur [ ] ou [ ] pour sélectionner le canal souhaité.

w Appuyez sur [FUNC](M), puis appuyez et maintenez [VFO/MR/

APPEL] pendant 1 sec. pour transférer le contenu de la mémoire sélectionnée vers le mode VFO.

- Le mode VFO est automatiquement sélectionné.

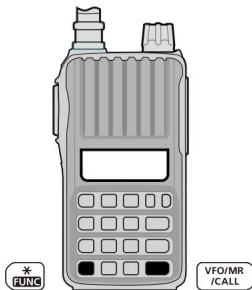

• Exemple—copie du canal mémoire 11 en mode VFO.

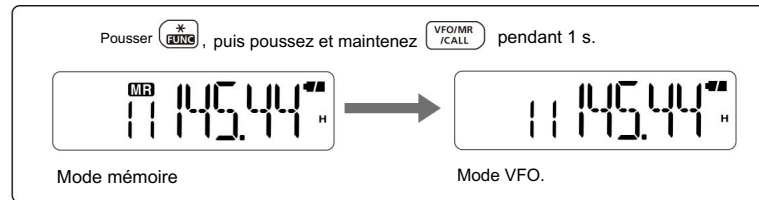

### D Mémoire/Appel mémoire/Appel

qSélectionnez une mémoire ou un canal d'appel à copier.

Appuyez plusieurs fois sur [VFO/MR/CALL] pour sélectionner le mode mémoire ou le mode canal d'appel, puis appuyez sur [ ] ou [ ] pour sélectionner le canal souhaité.

w Appuyez sur [FUNC](M), puis appuyez sur [VFO/MR/CALL].

- "X" et "--" clignotent.

- Ne maintenez pas [VFO/MR/CALL] plus de 1 sec., sinon le contenu de la mémoire sera copié en mode VFO.

e Appuyez sur [ ] ou [ ] pour sélectionner la mémoire cible ou le canal d'appel.

r Appuyez sur [FUNC](M), puis appuyez et maintenez [VFO/MR/APPEL] pendant 1 sec. copier.

## 6 FONCTIONNEMENT MÉMOIRE/APPEL

### ■ Effacer le contenu de la mémoire

Le contenu des mémoires programmées peut être effacé (effacé).

q Pour la version USA uniquement, sélectionnez un mode autre que le mode canal météo.

w Appuyez sur [FUNC](M), puis appuyez sur [VFO/MR/CALL].

e Appuyez sur [ ] ou [ ] pour sélectionner un canal à effacer.

r Effectuez l'opération suivante dans un délai de 1,5 sec., sinon l'émetteur-récepteur revient au mode mémoire sans effacer la mémoire.

- Appuyez sur [FUNC](M), puis appuyez momentanément sur [VFO/MR/APPELER].
- Appuyez sur [FUNC](M), puis appuyez et maintenez [VFO/MR/APPEL] pendant 1 sec.
- Le contenu du canal est effacé.

t Appuyez sur [VFO/MR/CALL] pour revenir au mode précédent.

**REMARQUE : Soyez prudent ! —le contenu des mémoires effacées NE PEUT PAS être rappelé.**

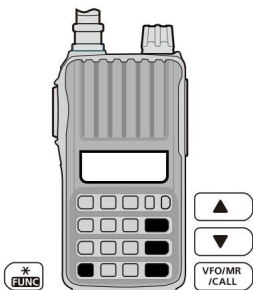

### ■ Type d'affichage

Pendant le fonctionnement en mode mémoire, l'émetteur-récepteur dispose de 3 types d'affichage pour s'adapter à votre style de fonctionnement.

Définissez le type d'affichage dans le mode Initial Set. (p. 46)

"Affichage de la fréquence"



Affiche la fréquence programmée.

"Affichage du numéro de canal"



Affiche le numéro du canal mémoire. Seuls les canaux programmés sont affichés et les modes autres que le mode mémoire ne peuvent pas être sélectionnés.

• Lorsque le type d'affichage du numéro de canal est sélectionné, seules les fonctions suivantes peuvent être exécutées.

- Fonction de numérisation (p. 30)
- Réglage de la puissance de sortie (p. 17)
- Fonction de mémoire DTMF (p. 35)
- Fonction de verrouillage des touches (p. 18)
- Le réglage de la minuterie de pause de balayage, le réglage de la minuterie des touches de fonction, le réglage du rétroéclairage LCD, les réglages liés au VOX, le réglage du gain du microphone et le réglage de la touche DTMF TX en mode Set.

"Affichage du nom du canal"



Affiche le nom du canal que vous avez attribué.  
Seules les chaînes programmées sont affichées.

- Si aucun nom de canal n'est programmé, la fréquence programmée sera affichée.
- Appuyez sur [MONI] pour afficher la fréquence de fonctionnement.

## ■ Programmation d'un nom de canal

Chaque canal mémoire peut être programmé avec un nom alphanumérique pour une reconnaissance facile et peut être affiché indépendamment par canal. Jusqu'à 5 caractères peuvent être utilisés pour un nom de chaîne.

q Tout en maintenant enfoncées [ ] et [ ], mettez l'appareil sous tension pour accéder au mode Initial Set. w Appuyez sur [ ]/[ ] pour sélectionner l'élément d'affichage du nom de canal. (dSP) e Tournez [VOL] pour sélectionner le type d'affichage du nom de canal, « dSP.nm ». r Appuyez sur [# ENT] pour quitter le mode Initial Set. t

Appuyez plusieurs fois sur [VFO/MR/CALL] pour sélectionner le mode mémoire. • Sélectionnez le canal d'appel pour programmer un nom de canal d'appel.

y Appuyez sur [ ] ou [ ] pour sélectionner le canal souhaité.

u Appuyez sur [FUNC](M), puis sur [SET](8) pour accéder au mode de programmation du nom de canal. • Un curseur clignote pour le premier caractère.

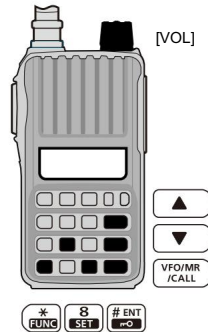

i Tournez [VOL] pour sélectionner le caractère souhaité.

- Le caractère sélectionné clignote.
- Appuyez sur [ ] pour déplacer le curseur vers la droite, appuyez sur [ ] pour déplacer ou à gauche.



o Répétez l'étape i jusqu'à ce que le nom du canal souhaité soit programmé.

!o Appuyez sur [# ENT] pour quitter le mode de programmation.



### D Caractères utilisables

A	b	C	d	E	F	G	H	I	J	k	L	m
(UN)	(b)	(C)	(d)	(E)	(F)	(G)	(H)	(I)	(J)	(k)	(L)	(m)
n	O	P	q	R	S	t	U	V	W	X	Y	Z
(n)	(O)	(P)	(q)	(R)	(S)	(t)	(U)	(V)	(W)	(X)	(y)	(Z)
1	2	3	4	5	6	7	8	9	0			
(1)	(2)	(3)	(4)	(5)	(6)	(7)	(8)	(9)	(0)			
+	-	=	( )	/	[ ]		:					
(+)	(-)	(=)	( )	(/)	([ )	( )	(:)	(Espace)				

# 7 OPÉRATION DE BALAYAGE

## ■ Types d'analyse

Un balayage recherche automatiquement les signaux et facilite la localisation de nouvelles stations à des fins de contact ou d'écoute.

BALAYAGE PROGRAMMÉ (Voir le sujet suivant)

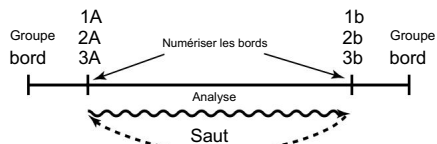

Le balayage programmé P1 balaye entre 1A et 1b, P2 balaye entre 2A et 2b, et P3 balaye entre les fréquences 3A et 3b.

BALAYAGE DE MÉMOIRE (SAUT) (p. 30)

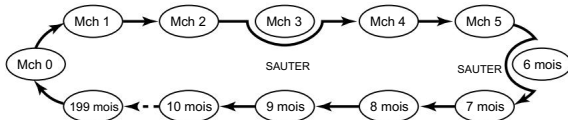

VEILLE PRIORITAIRE (p. 31)

• Surveillance des canaux de mémoire/d'appel • Surveillance du balayage de la mémoire

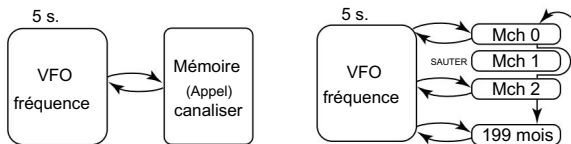

## ■ Balayage programmé

Un balayage programmé balaye à plusieurs reprises entre deux fréquences programmées par l'utilisateur (canaux mémoire « 1A–3A » et « 1b–3b »), ou balaye entre les bords supérieur et inférieur de la bande.

Ce balayage est utile pour vérifier les signaux dans une plage de fréquences spécifique, comme les fréquences de sortie du répéteur, etc.

q Appuyez plusieurs fois sur [VFO/MR/CALL] pour sélectionner le VFO mode.

w Appuyez sur [FUNC](M), puis sur [SCAN] (5) pour lancer un balayage.

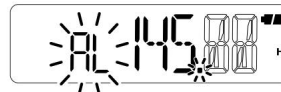

e Appuyez plusieurs fois sur [FUNC](M), puis sur [SET](8) pour sélectionner le type de balayage souhaité entre « P1 », « P2 », « P3 » ou « AL ».



• « AL » pour un balayage complet, « P1 », « P2 » et « P3 » pour un balayage programmé entre les canaux de bord de balayage programmés « 1A »– « 1b », « 2A »– « 2b » et « 3A »– « 3b ».

• Pour changer la direction du balayage, appuyez sur [ ] ou [ ].

r Pour annuler le balayage, appuyez sur n'importe quelle touche , [ ]/[ ], sauf [ [MONI] ou [FUNC](M).

**REMARQUE :** Les canaux de bord de balayage, 1A–3A/1b–3b, doivent être programmés à l'avance. Programmez-les de la même manière que les canaux de mémoire ordinaires. (p. 25)

Si des fréquences identiques sont programmées dans les canaux de bord de balayage, le balayage programmé ne fonctionnera pas.

## ■ Balayage de la mémoire

Un balayage de mémoire balaye à plusieurs reprises les canaux de mémoire, à l'exception de ceux définis comme canaux de saut.

q Appuyez plusieurs fois sur [VFO/MR/CALL] pour sélectionner la mode ory.

- « X » apparaît.

w Appuyez sur [ FUNC ] (M), puis sur [SCAN] (5) pour lancer le balayage.

- Pour changer la direction de balayage, appuyez sur [ ] ou [ ].

e Pour annuler le balayage, appuyez sur n'importe quelle touche sauf [ [MONI] ou [FUNC](M).

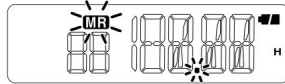

## ■ Réglage des canaux sautés

Afin d'accélérer la vitesse de balayage, vous pouvez définir les canaux de mémoire que vous ne souhaitez pas balayer comme canaux de saut.

qSélectionnez un canal mémoire à sauter.

Appuyez plusieurs fois sur [VFO/MR/CALL] pour sélectionner le mode mémoire, puis appuyez sur [ ] ou [ ] pour sélectionner le canal souhaité.

w Appuyez sur [FUNC](M), puis sur [SKIP] (6) pour activer ou désactiver le réglage de saut.

- « SKIP » apparaît lorsque la chaîne est réglée comme chaîne sautée.



## ■ Paramètre de reprise de numérisation

Lorsqu'un signal est reçu pendant un balayage, le paramètre de reprise du balayage détermine l'action entreprise par l'émetteur-récepteur. L'émetteur-récepteur a 2 paramètres de reprise de balayage, comme décrit ci-dessous. Utilisez le mode Set pour sélectionner celui qui correspond le mieux à vos besoins.

qAppuyez sur [FUNC](M), puis sur [SET](8) pour accéder au mode Set.

w Appuyez sur [ ] ou [ ] pour sélectionner l'élément de minuterie de pause de balayage (SCt, ou SCP).

e Tournez [VOL] pour sélectionner l'option de pause de numérisation souhaitée.

- Interrompt l'analyse

Le balayage s'interrompt jusqu'à ce que le signal reçu disparaisse, puis reprend après 2 secondes.

- Scan temporisé

Le scan s'interrompt pendant 5 sec., 10 sec. ou 15 sec., puis reprend.

rAppuyez sur [# ENT] pour quitter le mode Set.

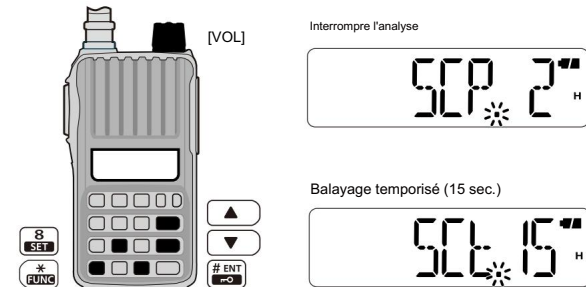

## 7 OPÉRATION DE BALAYAGE

### ■ Veille prioritaire

Une veille prioritaire vérifie les signaux sur les "canaux prioritaires" tout en fonctionnant sur une fréquence VFO.

#### D Mémorisation ou canal d'appel

Tout en fonctionnant sur une fréquence VFO, la mémoire ou la montre de canal d'appel vérifie les signaux sur le canal sélectionné toutes les 5 secondes.

qSélectionnez le canal mémoire souhaité ou le canal d'appel.

w Appuyez sur [FUNC](M), puis sur [PRIO](7) pour démarrer la montre.

- Le point décimal ".", sur l'affichage de la fréquence clignote.
- Lorsqu'un signal est détecté sur le canal, la montre reprend selon le réglage de reprise du balayage. (p. 30)

Fréquence VFO



5 s.

Canal mémoire



e Pour annuler la montre, appuyez sur n'importe quelle touche sauf [ ], [ ]/[ ], [ ]/[ ], [ ]/[ ] ou [PTT].

D Montre de balayage de mémoire

Tout en fonctionnant sur une fréquence VFO, une montre de balayage de mémoire vérifie les signaux sur chaque canal mémoire en séquence, toutes les 5 secondes.

q Appuyez plusieurs fois sur [VFO/MR/CALL] pour sélectionner la mémoire mode.

w Appuyez sur [FUNC](M), puis sur [SCAN](5) pour démarrer une analyse.

e Appuyez sur [FUNC](M), puis sur [PRIO](7) pour démarrer la montre.

- Le mode VFO est sélectionné et le point décimal ".", sur l'affichage de la fréquence clignote.
- Lorsqu'un signal est détecté sur une chaîne, la montre reprend selon le réglage de reprise du balayage. (p. 30)

Fréquence VFO



5 s.

Balayage de la mémoire

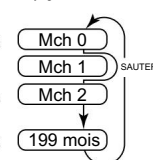

r Pour annuler la montre, appuyez sur n'importe quelle touche sauf [ ], [ ]/[ ], [ ]/[ ], [ ]/[ ] ou [PTT].

# STONE SQUELCH ET BIP DE POCHE 8

## ■ Silencieux de tonalité/DTCS et bip de poche D Silencieux de tonalité et squelch DTCS

Le silencieux de tonalité (CTCSS) ou le squelch

DTCS s'ouvre uniquement lors de la réception d'un signal qui comprend une tonalité CTCSS ou un code DTCS correspondant, respectivement. Vous pouvez attendre silencieusement les appels en utilisant la même tonalité ou le même code. Des fréquences de tonalité distinctes peuvent être définies pour le fonctionnement du répéteur et du silencieux/bip de poche.

D Bip de poche La

fonction de bip de poche utilise des tonalités subaudibles ou des codes DTCS pour les appels et peut être utilisée comme un « téléavertisseur commun » pour vous informer que quelqu'un a appelé pendant que vous étiez éloigné de l'émetteur-récepteur.

### • Tonalités CTCSS recommandées

(unité : Hz)

67,0	79,7	94,8	110,9	131,8	156,7	186,2	225,7
69,3	82,5	97,4	114,8	136,5	162,2	192,8	233,6
71,9	85,4	100,0	118,8	141,3	167,9	203,5	241,8
74,4	88,5	103,5	123,0	146,2	173,8	210,7	250,3
77,0	91,5	107,2	127,3	151,4	179,9	218,1	

### • Code DTCS recommandé

023	051	114	143	174	251	315	371	445	532	631	723
025	054	115	152	205	261	331	411	464	546	632	731
026	065	116	155	223	263	343	412	465	565	654	732
031	071	125	156	226	265	346	413	466	606	662	734
032	072	131	162	243	271	351	423	503	612	664	743
043	073	132	165	244	306	364	431	506	624	703	754
047	074	134	172	245	311	365	432	516	627	712	

D Réglage de la tonalité CTCSS ou du code DTCS q

Appuyez sur [FUNC](M), puis sur [SET](8) pour accéder au mode Set. w Appuyez sur [ ] ou [ ] pour sélectionner l'élément de tonalité CTCSS (Ct) ou l'élément de code DTCS

- (dt). " " clignote lors de la sélection de l'élément de tonalité " " clignote CTCSS et lors de la sélection de l'élément de code DTCS.

e Tournez [VOL] pour sélectionner la tonalité CTCSS ou DTCS souhaitée. code.

- La tonalité CTCSS ou le code DTCS recommandé s'affiche pour la gauche.

rAppuyez sur [# ENT] pour quitter le mode Set.

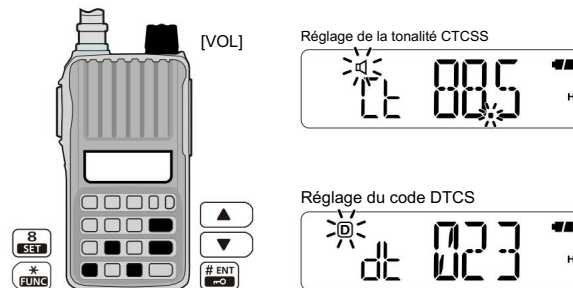

## SQUELCH 8 TONS ET BIP DE POCHE

### D Réglage de la polarité DTCS

Pour le fonctionnement DTCS, le réglage de la polarité est également configurable, ainsi que le réglage du code. Si la polarité est différente, le silencieux DTCS ne s'ouvre jamais, même lors de la réception d'un signal qui comprend un code DTCS correspondant.

q Appuyez sur [FUNC](M), puis sur [SET](8) pour accéder au mode Set.

w Appuyez sur [ ] ou [ ] pour sélectionner l'élément de polarité DTCS (dtP).

e Tournez [VOL] pour sélectionner le réglage de polarité souhaité entre « dtP.nn

» (normal), « dtP.nR » (TX : normal, RX : inversé), « dtP.Rn »

(TX : inverse, RX : normal) et « dtP.RR » (inverse).



TX/RX : polarité normale



TX : Normal, RX : Inversé



TX : Inversé, RX : Normal



TX/RX : polarité inversée

r Appuyez sur [# ENT] pour quitter le mode Set.

### D Fonctionnement

q Réglez une fréquence de fonctionnement souhaitée, puis une tonalité CTCSS ou un code DTCS.

w Appuyez sur [FUNC](M), puis sur [TONE](1).

• Répétez l'étape w plusieurs fois pour activer la fonction de tonalité souhaitée.

Pousser , et puis pour sélectionner la fonction de tonalité en séquence.

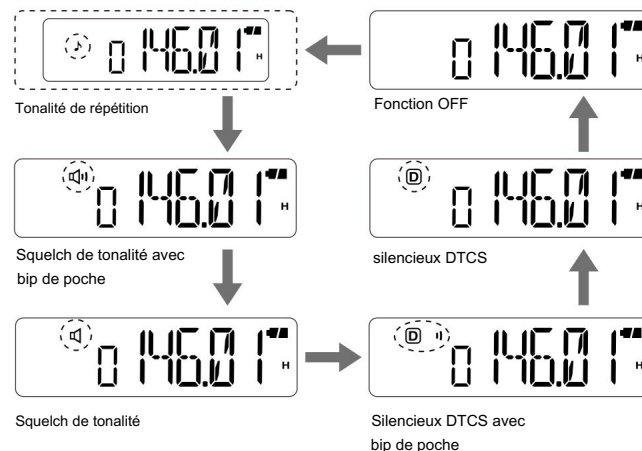

eFonctionnez l'émetteur-récepteur normalement.







# 9 MÉMOIRE DTMF

## ■ Programmation d'une séquence de code DTMF

Les codes DTMF sont utilisés pour le patch automatique, l'accès aux répéteurs, le contrôle d'autres équipements et d'autres opérations.

L'émetteur-récepteur dispose de 16 canaux de mémoire DTMF (d0–d9, dA, dB, dC, dd, dE, dF) pour le stockage de la séquence de code DTMF souvent utilisée jusqu'à 24 chiffres.

q Appuyez sur [FUNC](M), puis sur [DTMF.M](0) pour accéder au mode de mémoire DTMF.

Poussez , et puis .



w Appuyez sur [p] ou [q] pour sélectionner le canal de mémoire DTMF souhaité.

- S'il est programmé, le code DTMF précédemment programmé est affiché joué.

e Appuyez sur [FUNC](M), puis appuyez et maintenez enfoncé [DTMF.M](0) pendant

1 seconde, pour accéder au mode de programmation.

- « \_ \_ \_ \_ » apparaît.
- Les mémoires programmées seront effacées par cette opération.

Poussez , puis poussez et maintenez  pendant 1 s.



r Appuyez sur les touches pour entrer une séquence de code DTMF souhaitée de 24 chiffres maximum.

- Entrées [0]–[9] « 0 » – « 9 », entrées [MONI] « A », entrées [p] « B », entrées [q] « C », entrées [VFO/MR/CALL] « D », entrées [M] « M (E) » et entrées [# ENT] « # (F) ».
- Si un chiffre est saisi par erreur, appuyez momentanément sur [PTT], puis répétez à partir de l'étape e.

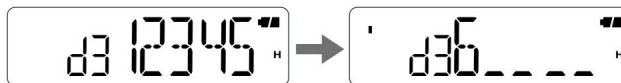

La page suivante apparaît lorsque le 6e chiffre a été saisi.

t Répétez l'étape r jusqu'à ce que le code souhaité soit entré.

y Appuyez sur [PTT] pour mémoriser la séquence de code DTMF et quitter le mode de programmation.

- Une fois le 24e chiffre entré, l'émetteur-récepteur mémorise automatiquement la séquence de code et revient à l'étape w.

u Appuyez sur [VFO/MR/CALL] pour quitter la mémoire DTMF.

- Indication du mode de programmation

Le mode de programmation se compose de 5 pages.

Première page	Chiffres du 1er au 5ème	Indication
2e	6ème au 10ème	" " apparaît.
3ème	du 11 au 15	" " apparaît.
4ème	du 16 au 20	" " apparaît.
5ème	du 21 au 24	" " clignote.

## ■ Transmission d'une séquence de code DTMF

L'émetteur-récepteur dispose de 3 méthodes de transmission d'une séquence de code DTMF. Sélectionnez une option souhaitée dans le mode Set.

q Appuyez sur [FUNC](M), puis sur [SET](8) pour accéder au mode Set.

w Appuyez sur [ ] ou [ ] pour sélectionner l'élément de touche DTMF TX (dmt).

e Tournez [VOL] pour sélectionner l'option souhaitée.

- dmt.k : Transmet le code DTMF approprié attribué à la touche enfoncée.
- dmt.m : Transmet la séquence de code DTMF programmée dans le canal mémoire DTMF attribué à la touche enfoncée.
- dmt.t : Aucun code DTMF ne peut être transmis. Cependant, tout en appuyant sur [PTT] et en maintenant enfoncé , appuyer sur [ ] ou [ ] transmet un signal de rafale de tonalité de 1750 Hz.

r Appuyez sur [# ENT] pour quitter le mode Set.

### D Transmission manuelle du code DTMF

Tout d'abord, réglez la touche DTMF TX sur "dmt.k" dans le mode Set.

Tout en maintenant enfoncé [PTT], appuyez sur les touches souhaitées pour transmettre manuellement une séquence de code DTMF.

- Appuyez sur [0]-[9] pour « 0 »- « 9 », [MONI] pour « A », [ ] pour « B », [ ] pour « C », [VFO/MR/CALL] pour « D », [M] pour « M » et [# ENT] pour « # ».

### D Utilisation d'un canal mémoire DTMF

Tout d'abord, réglez la touche DTMF TX sur "dmt.m" dans le mode Set.

Tout en maintenant enfoncé [PTT], appuyez sur l'une des touches pour transmettre la séquence de code DTMF programmée dans la mémoire DTMF.

- En appuyant sur [0] à [9], [MONI](A), [ ](B), [ ](C), [VFO/MR/CALL](D), [M](E) ou [# ENT](F) transmet un canal de code DTMF (d0-d9, dA, dB, dC, dD, dE ou dF) respectivement.

### Tonalité D 1750 Hz

Pour accéder à certains répéteurs européens, l'émetteur-récepteur doit transmettre un signal de salve de tonalité de 1750 Hz. • Cette

tonalité peut être utilisée comme 'Signal d'appel' dans les pays en dehors de l'Europe.

Tout d'abord, réglez la touche DTMF TX sur "dmt.t" dans le mode Set.

Tout en maintenant enfoncé [PTT], appuyez et maintenez soit [ ] ou [ ] pendant 1 ou 2 sec. pour transmettre un signal de salve de tonalité de 1750 Hz.

- Tout en appuyant sur la touche et en la maintenant enfoncée, la tonalité est transmise.

## 9 MÉMOIRE DTMF

### ■ Confirmation d'une mémoire DTMF

Une mémoire DTMF peut être confirmée par une tonalité DTMF.

q Appuyez sur [FUNC](M), puis sur [DTMF.M](0) pour saisir

Mode mémoire DTMF.

w Appuyez sur [p] ou [q] pour sélectionner le canal de mémoire DTMF souhaité nel.

e Appuyez sur [MONI] pour confirmer le contenu de la mémoire DTMF.

- La séquence de codes DTMF programmée retentit.
- Après avoir retenti, l'émetteur-récepteur quitte le mode de mémoire DTMF.

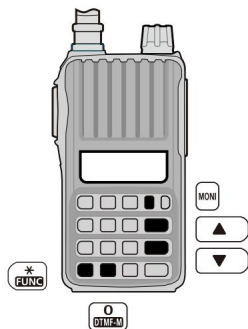

Le code DTMF programmé  
séquence de sons.



Quitte le mode mémoire DTMF.



### ■ Réglage de la vitesse de transfert DTMF

Lorsque des vitesses de transmission DTMF lentes sont requises avec la transmission de mémoire DTMF (comme pour certains répéteurs), le débit de transmission DTMF de l'émetteur-récepteur peut être ajusté en mode Initial Set.

q Tout en maintenant enfoncés [ ] et [ ], mettez le ON pour accéder au mode Initial Set.

w Appuyez sur [ ] ou [ ] pour sélectionner l'élément de vitesse DTMF. (dtd)

e Tournez [VOL] pour sélectionner la vitesse souhaitée.

- dtd. 1 : 100 ms. intervalle; taux de 5,0 cps
- dtd. 2 : 200 ms. intervalle; Taux de 2,5 cps
- dtd. 3 : 300 ms. intervalle; Taux de 1,6 cps
- dtd. 5 : 500 ms. intervalle; Taux de 1,0 cps  
(cps=caractères par seconde)

r Appuyez sur [# ENT] pour quitter le mode Initial Set.

## ■ Programmation du mode Set

Le mode Set est utilisé pour modifier les réglages des fonctions de l'émetteur-récepteur.

D Fonctionnement en mode réglage

q Appuyez sur [FUNC](M), puis sur [SET](8) pour accéder au mode Set.

w Appuyez sur [ ] ou [ ] pour sélectionner l'élément souhaité.

e Tournez [VOL] pour sélectionner l'option ou la valeur.

r Pour quitter le mode Set, appuyez sur [# ENT].

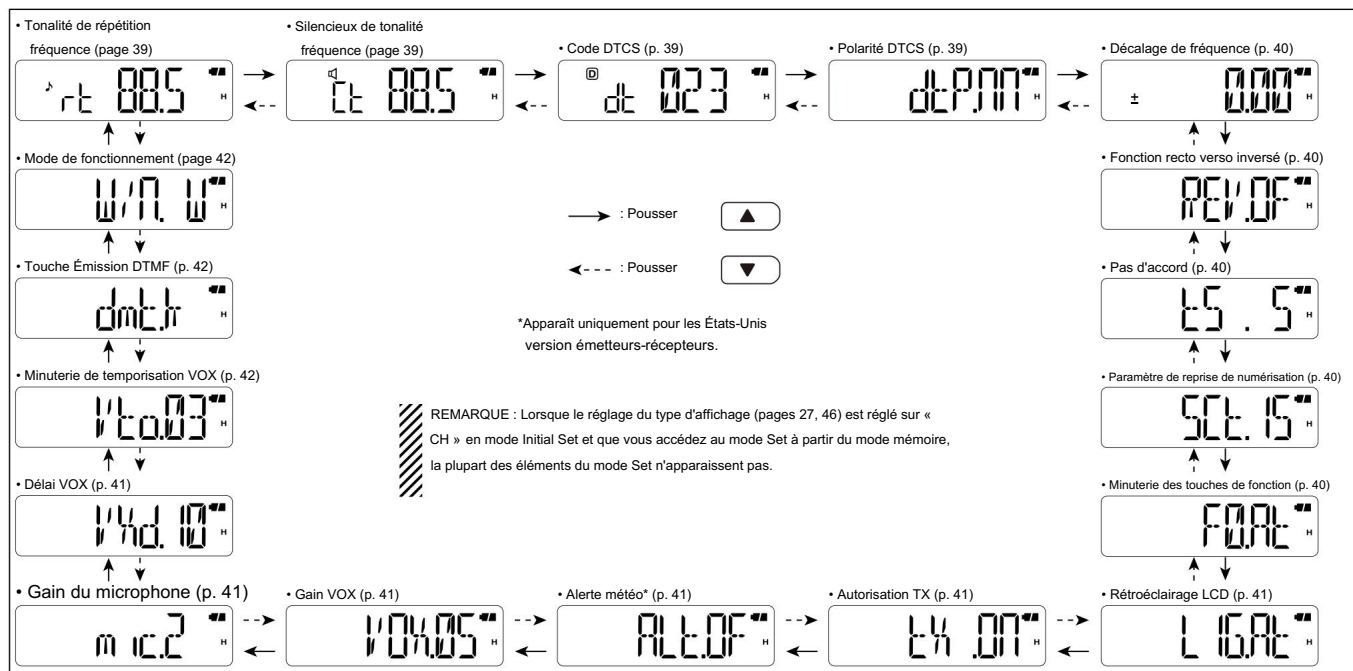

## 10 MODES DE RÉGLAGE

## ■ Éléments du mode de réglage

## D Fréquence de tonalité de répéteur

Sélectionne l'une des 50 fréquences de tonalité subaudibles utilisées pour accéder aux

répéteurs. • 67,0–254,1 Hz (par défaut : 88,5 Hz)

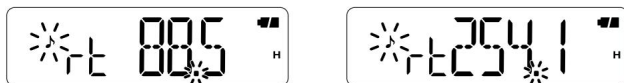

## D Fréquence de squelch de tonalité

Sélectionne l'une des fréquences de tonalité pour le fonctionnement du squelch de tonalité ou du bip

de poche. • 67,0–254,1 Hz (par défaut : 88,5 Hz)

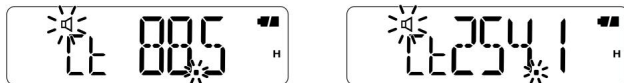

## • Fréquences tonales subaudibles utilisables (unité : Hz)

67,0	79,7	94,8	110,9	131,8	156,7	171,3	186,2	203,5	229,1
69,3	82,5	97,4	114,8	136,5	159,8	173,8	189,9	206,5	233,6
71,9	85,4	100,0	118,8	141,3	162,2	177,3	192,8	210,7	241,8
74,4	88,5	103,5	123,0	146,2	165,5	179,9	196,6	218,1	250,3
77,0	91,5	107,2	127,3	151,4	167,9	183,5	199,5	225,7	254,1

 L'émetteur-récepteur a 50 fréquences de tonalité et par conséquent leur espacement est étroit par rapport aux unités ayant 38 tonalités.  
 Par conséquent, certaines fréquences de tonalité peuvent recevoir des interférences de fréquences de tonalité adjacentes.

## D Code DTCS

Sélectionne l'un des 104 codes DTCS (codeur/décodeur) . • 023–754 (par défaut : 023)



## • Codes DTCS disponibles

023	054	125	165	245	274	356	445	506	627	732
025	065	131	172	246	306	364	446	516	631	734
026	071	132	174	251	311	365	452	523	632	743
031	072	134	205	252	315	371	454	526	654	754
032	073	143	212	255	325	411	455	532	662	
036	074	145	223	261	331	412	462	546	664	
043	114	152	225	263	332	413	464	565	703	
047	115	155	226	265	343	423	465	606	712	
051	116	156	243	266	346	431	466	612	723	
053	122	162	244	271	351	432	503	624	731	

## D Polarité DTCS

Sélectionne la polarité DTCS entre « dtP.nn » (normal), « dtP.nR » (TX : normal, RX : inverse), « dtP.Rn » (TX : inverse, RX : normal) et « dtP.RR » (inverse). (par défaut : dtP.nn)

La polarité du code DTCS pour la transmission ou la réception peut être réglée indépendamment par cet élément.



TX/RX : polarité normale

TX/RX : polarité inversée

## D Décalage de fréquence

Sélectionne le décalage de fréquence entre 0 et 20 MHz, pour un fonctionnement en répéteur.

Le décalage de fréquence signifie la différence entre les fréquences d'émission et de réception.

(par défaut : différent selon la version)

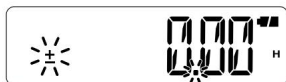

## D Fonction recto verso inverse

Active ou désactive la fonction duplex inverse. (par défaut : désactivé)

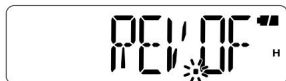

## D Pas de réglage

Sélectionne le pas de réglage parmi 5, 10, 12,5, 15, 20, 25, 30 et 50 kHz. (par défaut : différent selon la version)

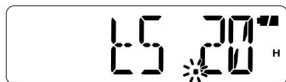

## D Paramètre de reprise de numérisation

Sélectionne le paramètre de reprise du balayage entre SCT. 5, SCT. 10, SCT. 15, et SCP. 2.

Lorsqu'un signal est reçu pendant un balayage, le balayage s'interrompt puis reprend, selon le réglage de reprise du balayage.

- SCT. 5/10/15 : Le balayage fait une pause de 5, 10 ou 15 sec., puis reprend. (par défaut : SCT. 15)
- SCP.2 : Le balayage s'interrompt jusqu'à ce que le signal reçu disparaisse, puis reprend après 2 secondes.



## D Minuterie des touches de fonction

Appuyez sur [FUNC](M) pour accéder au mode de fonction, puis appuyez sur une touche du clavier pour activer sa deuxième fonction.

- Pendant le mode Fonction,  s'affiche sur l'écran LCD. réglez le délai entre le moment où le mode Fonction est entré et la durée pendant laquelle il reste activé après avoir appuyé sur la touche du clavier pour activer sa deuxième fonction.
- F0.At : Quitte le mode Fonction immédiatement après avoir appuyé sur une touche pour activer sa deuxième fonction. (défaut)
- F1/2/3.At : Le mode Fonction reste activé pendant la période sélectionnée après avoir appuyé sur une touche pour activer sa seconde fonction.
- F .m : Le mode Fonction reste activé jusqu'à ce que [FUNC](M) est enfoncé à nouveau, même après avoir appuyé sur une touche pour activer c'est la deuxième fonction.

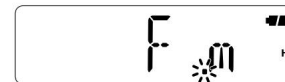

## 10 MODES DE RÉGLAGE

### Rétroéclairage LCD

Sélectionne la fonction de rétroéclairage LCD.

- LIG.OFF : Désactive la fonction de rétroéclairage.
- LIG.ON : S'allume en continu lorsque l'émetteur-récepteur est allumé.
- LIG.At : S'allume lorsqu'une opération se produit et s'éteint après 5 sec. (défaut)



### Autorisation DTX

Sélectionne s'il faut ou non autoriser la transmission. •

tX .OFF : Inhibe la transmission. (Réception uniquement)

- tX .ON : Autorise la transmission. (défaut)

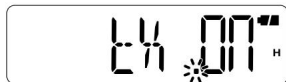

### D Alerte météo

Active ou désactive la fonction d'alerte météo. (page 19)

(par défaut : désactivé)



Version USA uniquement

### Gain D VOX

Règle le gain VOX entre 1 et 10. Des valeurs plus élevées rendent la fonction VOX plus sensible à votre voix.

Pour désactiver la fonction VOX, sélectionnez « VOX.OF ».

(par défaut : VOX.05)

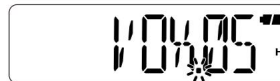

REMARQUE : Réglez le gain du microphone avant de régler le gain VOX. Voir page 52 pour plus de détails sur la fonction VOX.

### D Gain du micro

Règle le gain du microphone entre 1 et 4 selon vos préférences. Des valeurs plus élevées rendent le microphone plus sensible à votre voix. (par défaut : mic.2)



REMARQUE : Lorsque vous utilisez la fonction VOX, nous vous recommandons de régler le gain du microphone sur 3. Cependant, vous pouvez l'ajuster en fonction de votre environnement d'exploitation (y compris les performances de votre casque).



### Délai D VOX

Règle le délai VOX entre « VXd.05 » (0,5 s), « VXd.10 » (1 s), « VXd.15 » (1,5 s), « VXd.20 » (2 s), « VXd.25 » (2,5 s) et « VXd.30 » (3 s).

Le délai VOX est la durée pendant laquelle l'émetteur reste allumé après que vous avez cessé de parler. (par défaut : VXd.10)

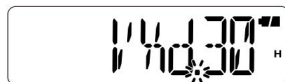
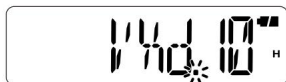

### Minuterie de temporisation D VOX

Règle la minuterie de temporisation VOX entre 1, 2, 3, 4, 5, 10 et 15 min. pour éviter une transmission prolongée accidentelle pour la fonction VOX.

Pour désactiver la fonction, sélectionnez « Vto.OF » . (par défaut : Vto.03)

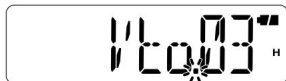

Le temporisateur de temporisation VOX doit être réglé plus court que le temps minuterie de sortie, sinon cette minuterie ne sera pas activée.

### D Touche Émission DTMF

Sélectionne la méthode de transmission d'une séquence de code DTMF. Tout en maintenant enfoncé [PTT], appuyez sur l'une des touches, [0] à [9], [MONI](A), [ ](B), [ ](C), [VFO/MR/CALL](D), [M](E) et [# ENT](F).

- dmt.k : Transmet le code DTMF approprié attribué à la clé. (défaut)
- dmt.m : Transmet la séquence de code DTMF programmée dans le canal mémoire DTMF attribué à la touche.
- dmt.t : Aucun code DTMF ne peut être transmis. Cependant, tout en maintenant enfoncé [PTT], appuyez soit sur [ ] ou [ ] pour transmettre un signal de salve de tonalité de 1750 Hz.



### Mode de fonctionnement

Réglez le mode de fonctionnement sur FM ou FM-N. Le mode de fonctionnement est déterminé par la modulation des signaux radio.

(par défaut : W/n. W)



Mode FM

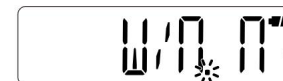

Mode FM-N

## 10 MODES DE RÉGLAGE

## ■ Programmation du mode Set initial

Le mode de réglage initial est accessible à la mise sous tension et vous permet de définir des paramètres rarement modifiés, en fonction de vos préférences et de votre style de fonctionnement.

### D Fonctionnement en mode Initial Set

q Tout en maintenant enfoncés [ ] et [ ], mettez le ON pour accéder au mode Initial Set.

w Appuyez sur [ ] ou [ ] pour sélectionner l'élément souhaité.

e Tournez [VOL] pour sélectionner l'option ou la valeur.

r Pour quitter le mode Initial Set, appuyez sur [# ENT].

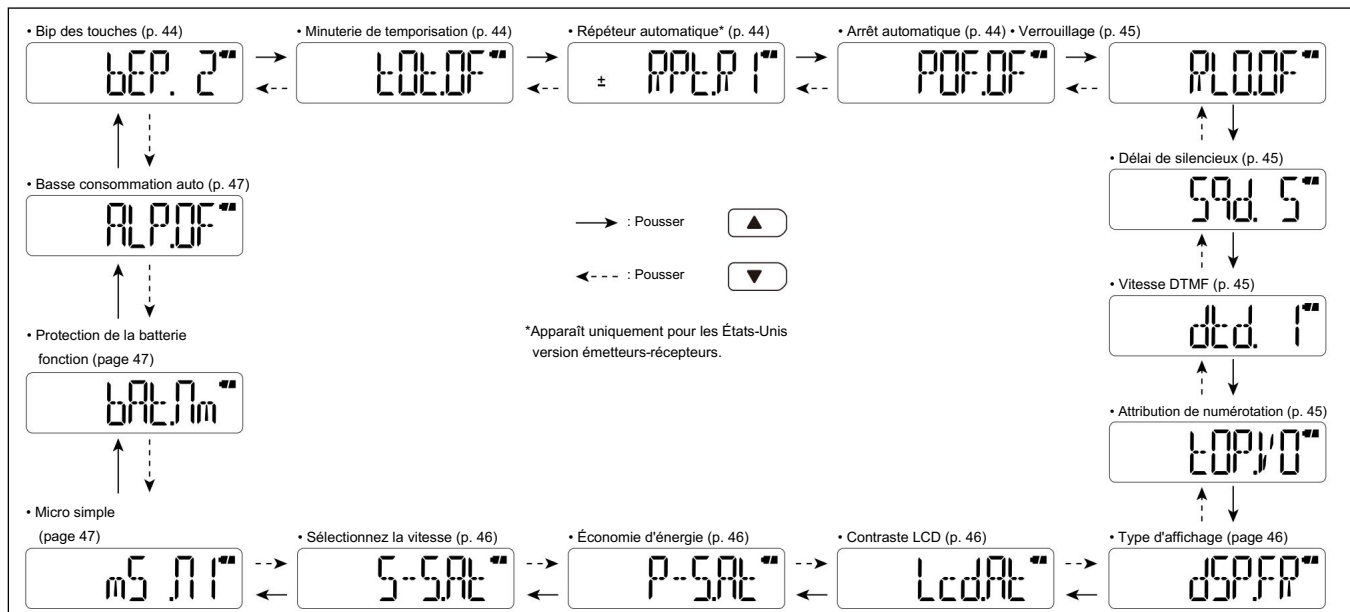

## ■ Éléments du mode Initial Set

### D Bip touche

Active le bip des touches (niveau du bip 1 à 3) ou le désactive.

- Lorsque vous modifiez le niveau du bip, les bips retentissent au niveau.

(par défaut : bEP.2)



### D Temporisation

Pour éviter une transmission prolongée accidentelle, l'émetteur-récepteur est doté d'un temporisateur. Cette fonction coupe la transmission

ARRÊT après 1–30 min. de transmission continue.

Pour désactiver la fonction, sélectionnez « tot.OF ». (par défaut : total 5)

- tot.OF • : Désactive la fonction.

tot. 1–30 : Si la transmission continue dépasse la période sélectionnée, la transmission sera coupée.



Environ. 10 s. avant l'activation de la temporisation, l'émetteur-récepteur émet un bip en guise d'avertissement.

Faire attention! Lors de l'utilisation du boîtier de piles BP-263, les piles deviennent chaudes si cette fonction de temporisation est désactivée ou réglée sur une longue période, et la transmission est effectuée pendant de longues périodes.

### D Répéteur automatique

Version USA uniquement

La fonction Auto Repeater active ou désactive automatiquement le fonctionnement duplex et l'encodeur de tonalité. Le décalage et la tonalité du répéteur ne sont pas modifiés par la fonction. Réinitialisez ces paramètres, si nécessaire.

- RPt.OF : Désactive la fonction.
- RPt.R1 : S'active uniquement pour le duplex. (défaut)
- RPt.R2 : S'active à la fois pour le duplex et la tonalité.



### D Arrêt automatique

L'émetteur-récepteur peut être réglé pour émettre un bip et s'éteindre automatiquement lorsqu'aucune touche n'est actionnée pendant une période spécifiée.

- POF.OF : Désactive la fonction. (défaut)
- POF.30/1H/2H : L'émetteur-récepteur est automatiquement éteint lorsque aucune opération ne se produit pendant la période sélectionnée.



REMARQUE : Le réglage est conservé même après la mise hors tension de l'émetteur-récepteur par la fonction de mise hors tension automatique. Pour annuler la fonction, sélectionnez « POF.OF ».

## 10 MODES DE RÉGLAGE

### D Verrouillage

Sélectionne le type de verrouillage entre répéteur, occupé et OFF.

- RLO.OF : Désactive la fonction (par défaut).
- RLO.RP : La fonction de verrouillage du répéteur empêche la transmission lorsque le canal est occupé, sauf lors de la réception d'un signal qui inclut une tonalité adaptée.
- RLO.bU : La fonction de verrouillage occupé empêche la transmission pendant la réception d'un signal.



### D Délai de silencieux

Définit le délai de squelch entre court et long. Le délai empêche le squelch de s'ouvrir et de se fermer de manière répétée tout en recevant le même signal.

- Esc. S : Règle le délai de squelch sur court (par défaut).
- Esc. L : Règle le délai de squelch sur long.



### D Vitesse DTMF

Sélectionne une vitesse de transfert DTMF souhaitée.

- ddt. 1 : 100 ms. intervalle; Taux de 5,0 cps (par défaut)
- ddt. 2 : 200 ms. intervalle; Taux de 2,5 cps
- jdt. 3 : 300 ms. intervalle; Taux de 1,6 cps
- ddt. 5 : 500 ms. intervalle; Taux de 1,0 cps

(cps=caractères par seconde)



### D Affectation de la numérotation

Sélectionne d'utiliser ou non [VOL] comme commande de syntonisation au lieu de [ ] et [ ]. Lorsque [VOL] fonctionne comme une commande de syntonisation, [ ] et [ ] fonctionnent comme des commandes de volume.

- tOP.VO : contrôle du volume audio (par défaut)
- tOP.di : Cadran d'accord



/// [VOL] et [ ]/[ ] fonctionnent comme décrit ci-dessous, selon l'option.

Option	[VOL]	[ ]/[ ]
tOP.VO	Contrôle du volume	Commandes de réglage
tOP.di	Contrôle de réglage	Commandes de volume

## D Type d'affichage

Sélectionne le type d'affichage pour le fonctionnement en mode mémoire. • dSP.FR : Affiche la fréquence programmée. (par défaut) • dSP.CH : Affiche le numéro du canal mémoire. Les fonctions utilisables, les éléments configurables en mode Set et les modes sélectionnables seront limités.

- dSP.nm : Affiche le nom du canal. Si aucun nom de mémoire n'est programmé, la fréquence programmée sera affichée.



## Contraste LCD

Sélectionne le contraste de l'écran LCD.

- Lcd.LO : Règle le contraste sur faible. • Lcd.At : Règle le contraste sur élevé. Cependant, si l'émetteur-récepteur est exposé à des températures élevées, il règle automatiquement le contraste sur faible. (défaut)



## D Économie d'énergie

La fonction d'économie d'énergie vous permet de conserver la durée de vie de la batterie en sélectionnant le cycle de service du récepteur. Sélectionnez le rapport entre le temps d'économie d'énergie et le temps de veille.

Pour désactiver la fonction, sélectionnez « P-S.OF ».

- P-S.OF : Désactive la fonction. • P-S. 2 :

Règle le rapport cyclique sur 1:2. • P-S. 8 : Règle le rapport cyclique sur 1:8. • P-S.16 : Règle le rapport cyclique sur 1:16. • P-S.At : Définit automatiquement le rapport cyclique. (défaut)

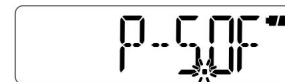
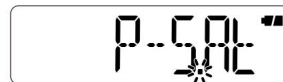

## D Sélectionnez la vitesse

L'accélération de la vitesse de syntonisation accélère automatiquement la vitesse de syntonisation lorsque vous tournez [VOL] rapidement. • S-S. m :

Désactive l'accélération de la vitesse de syntonisation. • S-S. At : Active l'accélération de la vitesse de syntonisation. (défaut)

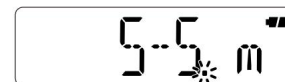
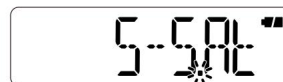

## 10 MODES DE RÉGLAGE

D Mode microphone simple Le mode microphone

simple permet d'affecter les opérations essentielles aux quatre commutateurs (S1 à S4) de la télécommande.

### • mS .Sm

S1	Sélectionne le canal d'appel.
S2	Active ou désactive la fonction de surveillance.
S3	Sélectionne le canal mémoire 0.
S4	Sélectionne le canal mémoire 1.

### • mS .n1 (par défaut)

S1	Bascule entre le mode VFO et le mode mémoire.
S2	Sélectionne le canal d'appel.
S3	Fréquence ou canal mémoire « UP ».
S4	Fréquence ou canal mémoire « DOWN ».

### • mS .n2

S1	Bascule entre le mode VFO et le mode mémoire.
S2	Active ou désactive la fonction de surveillance.
S3	Fréquence ou canal mémoire « UP ».
S4	Fréquence ou canal mémoire « DOWN ».

### • Télécommande utilisateur

Le circuit ci-dessous est pour référence seulement.

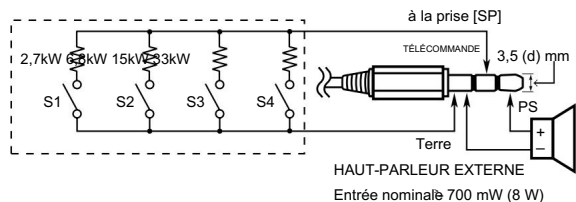

D Protection de la batterie Lorsque la

tension de la batterie diminue, la fonction de protection de la batterie éteint automatiquement l'émetteur-récepteur. Sélectionnez la fonction en fonction de votre type de batterie.

(par défaut : différent selon la version)

• bAt.OF : Désactive la fonction. Sélectionnez lorsque vous utilisez le boîtier de batterie BP-263.

• bAt.nm : Sélectionnez cette option lorsque vous utilisez la batterie Ni-MH BP-264. • bAt.LI : Sélectionnez cette option lorsque vous utilisez la batterie Li-Ion BP-265.



REMARQUE : ASSUREZ-VOUS de sélectionner une option appropriée en fonction de votre type de batterie.

D Faible consommation auto

Active ou désactive la fonction de faible consommation automatique.

Lorsque la température descend en dessous de 0°C (+32°F), la fonction règle automatiquement la puissance de sortie sur faible.

Dans ce cas, les sélections de puissance d'émission (Hi/Mid) sont également désactivées. (par défaut : ALP.OF)



## ■ Opération de clonage

Le clonage vous permet de transférer rapidement et facilement le contenu programmé d'un émetteur-récepteur à un autre.

### D Clonage d'émetteur-récepteur à émetteur-récepteur

q Mettez l'émetteur-récepteur hors tension, puis connectez un câble de clonage

OPC-474 en option aux prises [SP] de l'émetteur-récepteur maître et de l'émetteur-récepteur secondaire.

- L'émetteur-récepteur maître est utilisé pour envoyer des données à l'émetteur secondaire récepteur.

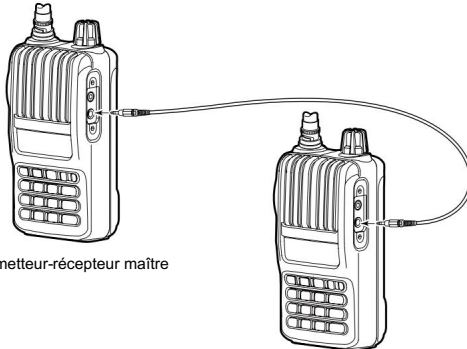

Émetteur-récepteur maître

Sous-émetteur-récepteur

w Tout en appuyant sur [FUNC](M) et [ ], allumez l'émetteur-récepteur maître pour entrer en mode de clonage.

- "CLONER" apparaît

CLONER

e Allumez l'émetteur-récepteur secondaire.

r Appuyez sur [PTT] sur l'émetteur-récepteur maître.

- « CL Out » apparaît sur l'affichage de l'émetteur-récepteur maître et l'indicateur de signal indique que les données sont en cours de transfert vers l'émetteur-récepteur secondaire.

- « CL In » apparaît sur l'affichage de l'émetteur-récepteur secondaire et l'indicateur de signal indique que les données sont reçues de l'émetteur-récepteur maître.

t Lorsque le clonage est terminé, éteignez les deux émetteurs-récepteurs.

Ensuite, rallumez-les pour quitter le mode de clonage.

REMARQUE : N'appuyez PAS sur [PTT] sur l'émetteur-récepteur secondaire pendant le clonage. Cela entraînera une erreur de clonage.

### D Clonage à l'aide d'un PC

Le logiciel de clonage CS-V80 est également utilisé pour cloner/modifier des contenus avec un PC (pour Microsoft® Windows® 2000/XP ou Windows Vista®) à l'aide de fichiers au format ICF.

Reportez-vous aux INSTRUCTIONS et au fichier d'aide fournis avec le CS-V80 pour plus de détails.

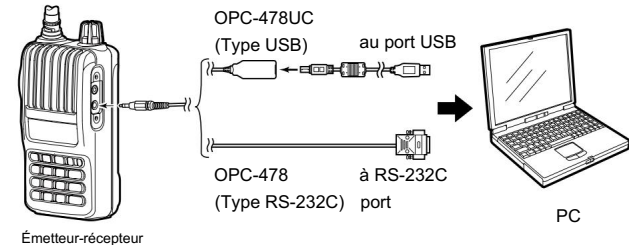

Émetteur-récepteur

PC

# 12 RÉINITIALISATION

## ■ Réinitialisation

L'écran LCD peut parfois afficher des informations erronées (par exemple lors de la première mise sous tension). Cela peut être dû à l'électricité statique ou à d'autres facteurs.

Si ce problème survient, coupez l'alimentation. Après avoir attendu quelques secondes, remettez l'appareil sous tension. Si le problème persiste, effectuez l'une des procédures ci-dessous ou les deux.

### D Réinitialisation partielle

Si vous souhaitez réinitialiser les conditions de fonctionnement (fréquence VFO, paramètres VFO et contenu des modes Set) sans effacer le contenu de la mémoire, utilisez la réinitialisation partielle.

q Appuyez et maintenez enfoncé [ ] pendant 1 seconde, pour couper l'alimentation.

w Tout en maintenant enfoncé [VFO/MR/CALL], appuyez et maintenez [ ] pendant 1 seconde, pour allumer l'appareil.

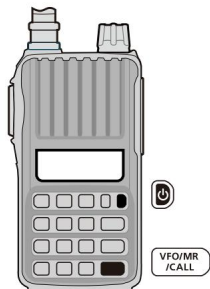

REMARQUE : Aucun message n'apparaît à l'écran une fois la réinitialisation partielle effectuée.

### D Tout réinitialiser

La réinitialisation complète efface toutes les programmations et ramène tous les paramètres à leurs valeurs par défaut.

q Appuyez et maintenez enfoncé [ ] pendant 1 seconde, pour couper l'alimentation.

w Tout en appuyant et en maintenant [MONI] et [VFO/MR/CALL], appuyez et maintenez [ ] pendant 1 sec. pour allumer l'appareil.

- « CLEAR » apparaît lors de la réinitialisation de la CPU.

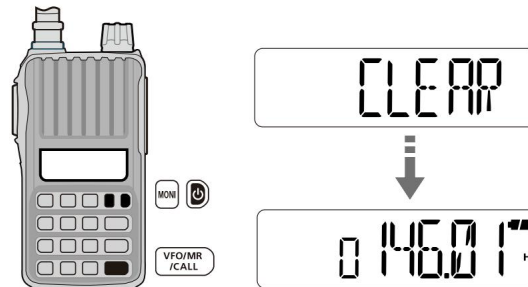

ATTENTION : La réinitialisation complète ramène tous les contenus programmés à leurs paramètres par défaut.



# DÉPANNAGE 13

Si votre émetteur-récepteur semble mal fonctionner, veuillez vérifier les points suivants avant de l'envoyer à un centre de service.

PROBLÈME	CAUSE POSSIBLE	SOLUTION	RÉF.
L'émetteur-récepteur ne s'allume pas.	<ul style="list-style-type: none"> <li>• La batterie est épuisée.</li> <li>• La polarité de la batterie est inversée.</li> <li>• Mauvaise connexion d'un bloc-batterie/boîtier.</li> </ul>	<ul style="list-style-type: none"> <li>• Chargez la batterie ou remplacez les piles.</li> <li>• Vérifiez la polarité de la batterie.</li> <li>• Nettoyez les bornes de la batterie.</li> </ul>	p. 11–13 p. 13 p. 13
Aucun son ne sort du conférencier.	<ul style="list-style-type: none"> <li>• Le volume est trop faible.</li> <li>• Un haut-parleur externe ou un câble de clonage est connecté à la prise [SP].</li> </ul>	<ul style="list-style-type: none"> <li>• Tournez [VOL] pour régler au niveau souhaité.</li> <li>• Vérifiez la connexion du haut-parleur externe ou retirez le câble de clonage.</li> </ul>	p. 14 –
La transmission est impossible.	<ul style="list-style-type: none"> <li>• La batterie est épuisée.</li> <li>• L'autorisation TX est inhibée.</li> </ul>	<ul style="list-style-type: none"> <li>• Chargez la batterie ou remplacez les piles.</li> <li>• Réglez le paramètre d'autorisation TX sur « ON » dans le mode Set.</li> </ul>	p. 11–13 p. 41
La transmission à l'aide de la fonction VOX est impossible.	<ul style="list-style-type: none"> <li>• Le gain VOX est réglé sur OFF ou trop bas.</li> <li>• Le gain du microphone est trop faible.</li> </ul>	<ul style="list-style-type: none"> <li>• Réglez le gain VOX à un niveau approprié.</li> <li>• Réglez le gain du microphone à un niveau approprié.</li> </ul>	pages 41, 53 p. 41
Le contact avec une autre station est impossible.	<ul style="list-style-type: none"> <li>• Une tonalité ou un code différent est utilisé pour tonalité/silencieux DTCS.</li> </ul>	<ul style="list-style-type: none"> <li>• Vérifiez la tonalité/DTCS en effectuant un balayage de tonalité. p. 34</li> </ul>	
La fréquence ne peut pas être réglée.	<ul style="list-style-type: none"> <li>• La fonction de verrouillage des touches est activée.</li> <li>• Le mode mémoire, le mode canal d'appel, ou le mode canal météo est sélectionné.</li> </ul>	<ul style="list-style-type: none"> <li>• Appuyez sur [FUNC](M), puis appuyez et maintenez enfoncé [  ] (#ENT) pendant 1 sec. pour annuler la fonction de verrouillage des touches.</li> <li>• Appuyez plusieurs fois sur [VFO/MR/CALL] pour sélectionner le p. 15 Mode VFO.</li> </ul>	p. 18
Un balayage programmé ne démarre pas.	<ul style="list-style-type: none"> <li>• Le mode mémoire, le mode canal d'appel ou le mode canal météo est sélectionné.</li> <li>• La même fréquence a été programmée dans les canaux de bord de balayage, « XA »– « Xb ».</li> </ul>	<ul style="list-style-type: none"> <li>• Appuyez plusieurs fois sur [VFO/MR/CALL] pour sélectionner le mode VFO.</li> <li>• Programmer différentes fréquences dans le bord de balayage canaux.</li> </ul>	p. 15 p. 25
Un balayage de la mémoire ne démarre pas.	<ul style="list-style-type: none"> <li>• Le mode VFO ou le mode Canal d'appel est choisi.</li> <li>• Un seul ou aucun canal mémoire a été programmé.</li> </ul>	<ul style="list-style-type: none"> <li>• Appuyez plusieurs fois sur [VFO/MR/CALL] pour sélectionner le mode mémoire.</li> <li>• Programmez 2 canaux mémoire ou plus.</li> </ul>	p. 15 p. 25
La fréquence affichée est erronée.	<ul style="list-style-type: none"> <li>• Le CPU a mal fonctionné.</li> <li>• Des facteurs externes ont provoqué une panne.</li> </ul>	<ul style="list-style-type: none"> <li>• Réinitialisez l'émetteur-récepteur.</li> <li>• Retirez et remettez en place la batterie/le boîtier.</li> </ul>	p. 49 p. 2

# 14 CHOIX

- Boîtier de batterie BP-263  
Boîtier piles pour LR6 (AA) × 6 piles alcalines.
  - Batterie BP-264 ni-mh  
Batterie Ni-MH 7,2 V/1400 mAh (Typ.). Autonomie de la batterie : 13 heures.  
(environ ; FM, haute puissance, Tx : Rx : Veille = 5:5:90)
  - Batterie Li-ion BP-265  
Batterie lithium-ion 7,4 V/1900 mAh (Min.)/2000 mAh (Typ.). Autonomie de la batterie : 19 heures. (environ ; FM, haute puissance, Tx : Rx : Veille = 5:5:90)
  - Chargeur de bureau BC-191 + adaptateur secteur BC-123S  
Pour une charge rapide de la batterie Ni-MH. Un adaptateur secteur peut être fourni avec le chargeur, selon la version.  
Temps de charge : env. 2 heures pour le BP-264.
  - Chargeur de bureau BC-192 + adaptateur secteur BC-147S  
Pour le chargement régulier de la batterie Ni-MH. Un adaptateur secteur peut être fourni avec le chargeur, selon la version.  
Temps de charge : env. 16 heures pour le BP-264.
  - Chargeur de bureau BC-193 + adaptateur secteur BC-123S  
Pour une charge rapide de la batterie Li-Ion. Un adaptateur secteur peut être fourni avec le chargeur, selon la version.  
Temps de charge : env. 2,5 heures pour le BP-265.
  - Câble allume-cigare CP-23L  
Permet de charger les batteries via une prise allume-cigare 12 V. (Pour BC-191/BC-193 uniquement)
  - Câble d'alimentation CC OPC-515L  
Permet de charger les blocs-piles à l'aide d'une source d'alimentation 12 V CC au lieu de l'adaptateur secteur. (Pour tous les chargeurs)
  - Clip de ceinture MB-124  
Clip de ceinture exclusif de type alligator.
  - Antenne vhf FA-B2E  
La même antenne qui est fournie avec l'émetteur-récepteur.
  - Écouteur-microphone HM-153L  
Idéal pour un fonctionnement mains libres : attachez le HM-153L (avec interrupteur PTT intégré) à votre revers ou à votre poche de poitrine.
  - Haut-parleur-microphone HM-158L/HM-159L  
Combinaison haut-parleur-micro qui offre un fonctionnement pratique tout en suspendant l'émetteur-récepteur à votre ceinture.
  - Casque HS-94/HS-95/HS-97 + câble adaptateur de prise OPC-2004  
HS-94 : Type de crochet d'oreille  
HS-95 : Type de cou et de bras  
HS-97 : Micro de gorge  
OPC-2004 : Vous permet de connecter le HS-94/HS-95/HS-97 à l'émetteur-récepteur. Après la connexion, la fonction VOX peut être utilisée.
  - Écouteur à tube SP-27  
Fournit un son clair dans les environnements bruyants.
  - Logiciel de clonage CS-V80 + câble de clonage OPC-478/OPC-478UC  
Fournit une programmation rapide et facile de paramètres tels que les canaux de mémoire et le contenu des modes de réglage.
  - Câble de clonage OPC-474  
Pour le clonage d'émetteur-récepteur à émetteur-récepteur.
- Certaines options peuvent ne pas être disponibles dans certains pays. Veuillez consulter votre revendeur pour plus de détails.

## ■ Fonction VOX

L'émetteur-récepteur a une fonction VOX, qui permet un fonctionnement mains libres.

Un casque optionnel HS-94, HS-95 ou HS-97 et le câble adaptateur de prise OPC-2004 sont également nécessaires pour le fonctionnement.

- La fonction VOX (transmission commandée par la voix) démarre la transmission lorsque vous parlez dans le microphone, sans avoir besoin d'appuyer sur [PTT] ; puis, revient automatiquement à la réception lorsque vous arrêtez de parler.

### D Raccordement de l'unité en option

q Appuyez et maintenez enfoncée [ ] pendant 1 seconde, pour couper l'alimentation.

w Retirez le cache de la prise. (page 2)

e Connectez le HS-94, HS-95 ou HS-97 en option et OPC-2004, comme illustré ci-dessous.

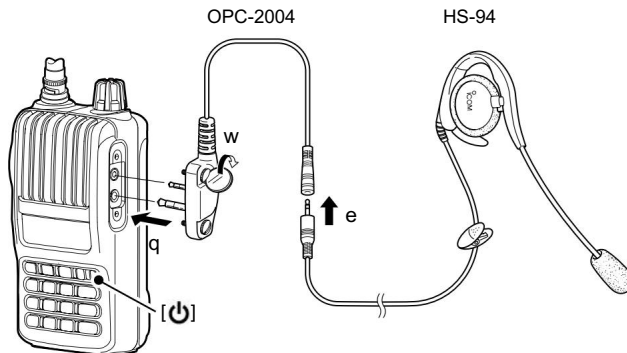

### D Activation ou désactivation de la fonction VOX

- q Connectez un casque en option et branchez le câble adaptateur à l'émetteur-récepteur, puis mettez l'appareil sous tension.
- w Appuyez sur [FUNC](M), puis sur [VOX](2) pour activer ou désactiver la fonction VOX.

- « VOX » apparaît lorsque la fonction VOX est activée.

**REMARQUE :**

- Lorsque vous utilisez la fonction VOX, réglez le gain du microphone et les paramètres liés au VOX (p. 53) en fonction de votre environnement d'exploitation (y compris les performances de votre casque).
- Réglez le gain du microphone avant de régler le gain VOX en mode Set (p. 41). Nous vous recommandons de régler le gain du microphone sur 3.
- Lorsque l'autorisation TX est réglée sur « OFF » en mode Set, vous ne pouvez pas émettre à l'aide de la fonction VOX. (p. 41)

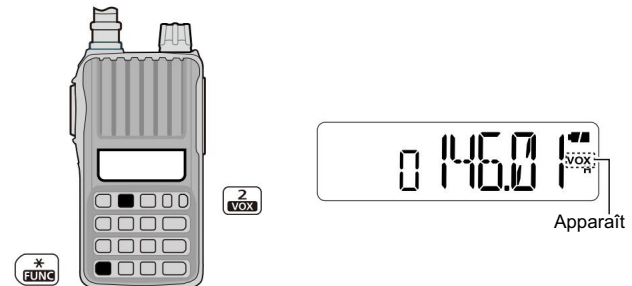

# 14 CHOIX

## Paramètres liés à D VOX

Le gain VOX, le retard VOX et la minuterie de temporisation VOX peuvent être réglés en mode Set.

q Connectez un casque en option et branchez le câble adaptateur à l'émetteur-récepteur, puis mettez l'appareil sous tension.

w Appuyez sur [FUNC](M), puis sur [VOX](2) pour activer la fonction VOX activé.

e Appuyez sur [FUNC](M), puis sur [SET](8) pour accéder au mode Set.

r Appuyez sur [ ] ou [ ] pour sélectionner l'élément de gain VOX (VOX), de retard VOX (VXd) ou de minuterie de temporisation VOX (Vto).

t Tournez [VOL] pour sélectionner l'option souhaitée.

y Appuyez sur [# ENT] pour quitter le mode Set.

La fonction VOX n'active pas la transmission pendant le mode de réglage.

### • Gain VOX

Le niveau de gain VOX peut être réglé entre 1 (minimum) et 10 (maximum), ou désactivé. Des valeurs plus élevées rendent la fonction VOX plus sensible à votre voix. (par défaut : VOX.05)



La fonction VOX est éteindre.



Le gain VOX est réglé sur 10 (maximum).

Tout en parlant dans le microphone du casque, réglez le gain VOX jusqu'à ce que « On » s'affiche en continu sur l'écran LCD.



Apparaît

Si "On" est intermittent, assurez-vous que le délai VOX est suffisamment long pour permettre des pauses normales dans la parole, mais gardez le VOX ON jusqu'à ce que vous ayez fini de parler.

### PRATIQUE !

Lors de la transmission à l'aide de la fonction VOX, vous pouvez régler le gain VOX simplement en tournant [DIAL].

### • Délai VOX

Règle le retard VOX entre 0,5 et 3,0 sec. (par pas de 0,5 sec.). Le délai VOX est la durée pendant laquelle l'émetteur reste allumé après que vous avez cessé de parler. (par défaut : VXd.10)



Le délai VOX est réglé sur 1 seconde.

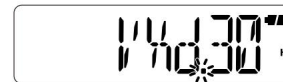

Le délai VOX est réglé sur 3 s.

### • Minuterie de temporisation VOX

Règle la minuterie de temporisation VOX entre 1, 2, 3, 4, 5, 10 et 15 min. pour éviter une transmission prolongée accidentelle pour la fonction VOX.

Pour désactiver la fonction, sélectionnez « Vto.OF ». (par défaut : Vto.03)



Le temporisateur de temporisation VOX doit être réglé plus court que le temps de minuterie de sortie, sinon cette minuterie ne sera pas activée.

# SPÉCIFICATIONS 15

## Général D

- Couverture de fréquence : (unité : MHz)

Version	TX	RX
Etats-Unis AUS	144–148	136–174*
RCS EXP	136–174*	136–174*
EUR	144–146	144–146
COR		

\* Garanti : plage de 144 à 148 MHz uniquement

- Mode : FM, FM-N
- Nombre de canaux mémoire : 207  
(y compris 6 bords de balayage et 1 canal d'appel)
- Plage de température utilisable • : –20°C à +60°C ; –4°F à +140°F
- Étapes de réglage : 5, 10, 12,5, 15, 20, 25, 30 et 50 kHz
- Stabilité de fréquence : ±2,5 ppm  
(–20 °C à +60 °C ; –4 °F à +140 °F)
- Alimentation : bloc-batterie/boîtier spécifié par Icom • Consommation de courant (à 7,2 V CC : typique)
  - Transmission à 5,5 W (élevé) à : 1,4 A
  - 2,5 W (moyen) à : 0,9 A
  - 0,5 W (faible) : 0,6 A
  - Recevoir une économie d'énergie en : 65 mA
  - veille max. l'audio : 20mA
  - 310 mA (haut-parleur interne)
  - 180mA (haut-parleur externe)
- Connecteur d'antenne : BNC (50 W)

- Dimensions : 58(L)×112(H)×30(P) mm;  
(projections non incluses) • 29/ 32(L)×413/ 32(H)×13/ 16(P) po

- Poids (environ)  
(sans batterie/étui et fourni) : 140 g ; 4,9 onces

## D Transmetteur

- Système de modulation : Réactance variable fréq. modulation
- Puissance de sortie (à 7,2 V DC) : High 5,5 W, Mid. 2,5 W, Faible 0,5 W. • Max. écart de fréquence : FM (large) ±5,0 kHz  
FM (étroit) ±2,5 kHz
- Emissions parasites : Moins de –60 dBc
- Micro externe. connecteur : 3 conducteurs 2,5 (d) mm (1/ 10")/2,2 kΩ

## Récepteur D

- Système de réception : superhétérodyne à double conversion
- Fréquences intermédiaires : 1ère : 21,7 MHz, 2ème : 450 kHz • Sensibilité (à 12 dB SINAD) : –0,14 µ V typ.
- Sensibilité du squeelch (seuil) : –0,1 µ V typ.
- Sélectivité : FM (large) 70 dB typ. FM (étroit) 50 dB typ.
- Rejet parasite et image : 75 dB typ.
- Intermodulation : FM (large) 70 dB typ. FM (étroit) 65 dB typ.
- Puissance de sortie audio (à 10 % de distorsion)
  - Haut-parleur interne : 0,75 W typ. avec une charge de 16 Ω
  - Haut-parleur externe : 0,45 W typ. avec une charge de 8 Ω
- Connecteur haut-parleur externe : 3 conducteurs 3,5(d) mm ; (1/ 8")/8 Ω

Toutes les spécifications indiquées sont sujettes à modification sans préavis ni obligation.

# 16 EC

## IMPORTANT

- Lors de la transmission avec une radio portable, tenez la radio en position verticale avec son microphone à 2,5 à 5 centimètres de votre tête et de votre corps.
- Si vous portez une radio bidirectionnelle portable sur votre corps, assurez-vous que l'antenne est à au moins 2,5 centimètres de votre corps lors de la transmission.



Les versions CE de l'IC-V80E qui affichent le symbole « CE » sur l'étiquette du numéro de série sont conformes aux exigences essentielles de la directive européenne 1999/5/CE sur les terminaux de radio et de télécommunication.



Ce symbole d'avertissement indique que cet équipement fonctionne dans des bandes de fréquences non harmonisées et/ou peut être soumis à des conditions de licence dans le pays d'utilisation. Assurez-vous de vérifier que vous disposez de la bonne version de cette radio ou de la bonne programmation de cette radio, afin de vous conformer aux exigences de licence nationales.

- Liste des codes pays (ISO 3166-1)

	Pays	Codes		Pays	Codes
1	L'Autriche	À	18	Liechtenstein	LI
2	Belgique	ÉTRE	19	Lituanie	LT
3	Bulgarie	BG	20	Luxembourg LU	
4	Croatie	HEURE	21	Malte	MT
5	République tchèque CZ		22	Pays-Bas	T.N.L.
6	Chypre	CY	23	Norvège	NON
7	Danemark	NSP	24	Pologne	PL
8	Estonie	EE	25	Portugal	PT
9	Finlande	FI	26	Roumanie	RO
10	France	EN	27	Slovaquie	Sask.
11	Allemagne	DE	28	Slovénie	SI
12	Grèce	GR	29	Espagne	PE
13	Hongrie	HU	30	Suède	SE
14	Islande	EST	31	Suisse	CH
15	Irlande	---	32	Turquie	TR
16	Italie	IL	33	Royaume-Uni Go	
17	Lettonie	BT			



We Icom Inc. Japon  
1-1-32, Kamiminami, Hirano-  
ku Osaka 547-0003, Japon

Déclarons sous notre seule responsabilité que cet équipement est conforme aux exigences essentielles de la directive sur les équipements terminaux de radio et de télécommunications, 1999/5/CE, et que toutes les mesures applicables de la suite de tests essentiels ont été effectuées.

Type d'équipement : ÉMETTEUR-RÉCEPTEUR VHF

Désignation de type : iV80E

Version (le cas échéant) :

Cette conformité est basée sur la conformité aux normes harmonisées, spécifications ou documents suivants : i)

EN 301 489-1 v1.8.1 (avril 2008) ii) EN

301 489-15 v1.2.1 (août 2002) iii) EN

301 783-2 v1.1.1 (sept. 2000) iv) EN

60950-1 (20 01) : A11 : 2004

## DÉCLARATION DE CONFORMITE



Düsseldorf 16 octobre 2009

Lieu et date de délivrance

Icom (Europe) GmbH

Rue Himmelgeister 100  
D-40225 Dusseldorf

Nom du représentant autorisé

Y. Furukawa

Directeur général



Signature

Icom Inc.

# Count on us!

- #02 Europe
- #12 Europe-21
- #22 Europe-22
- #32 Europe-23

<Pays d'utilisation prévu> ■

AT ■ BE ■ CY ■ CZ ■ DK ■ EE ■

FI ■ FR ■ DE ■ GR ■ HU ■ IE ■

IT  LT ■ LU ■ MT ■ NL ■ PL

■ PT ■ SK ■ SI ■ ES ■ SE ■ GB

IS ■ LI ■ NO ■ CH ■ BG ■ RO

TR ■ HR ■

- #13 Royaume-Uni-01
- #23 Royaume-Uni-02
- #33 Royaume-Uni-03

<Pays d'utilisation prévu>

AT  BE  CY  CZ  DK  EE

FI  FR  DE  GR  HU  IE

IT  LI  LT  LU  MT  NL  PL

PT  SK  SI  ES  SE  GB

IS  LI  NO  CH  BG  RO

TR  HR