



MANUEL D'INSTRUCTIONS

ÉMETTEUR-RÉCEPTEUR MARIN VHF

iM423 iM423G iM424 iM424G

Cet appareil est conforme à la partie 15 des règles de la FCC. Le fonctionnement est soumis à la condition que cet appareil ne cause pas d'interférences nuisibles.



IC-M423G

Icom Inc.

AVANT-PROPOS

Merci d'avoir choisi ce produit Icom. L'émetteur-récepteur marin vhf IC-M423/IC M423G/IC-M424/IC-M424G est conçu et construit avec la technologie et le savoir-faire de pointe d'Icom. Avec un entretien approprié, ce produit devrait vous fournir des années de fonctionnement sans problème.

J'espère que vous êtes d'accord avec la philosophie d'Icom de "la technologie d'abord". De nombreuses heures de recherche et de développement ont été consacrées à la conception de votre radio.

D CARACTÉRISTIQUES

Utilisation simple avec de grandes touches

Haut-parleur facile à entendre

Le DSC intégré répond aux exigences de classe D de l'ITU

Construction étanche et robuste

COMMANDMIC™ en option (HM-195)

Il est facile de passer des appels DSC individuels à l'aide du transpondeur AIS de classe B MA-500TR en option
GPS intégré *

*Pour IC-M423G et IC-M424G uniquement.

NETTOYEZ SOIGNEUSEMENT L'ÉMETTEUR-RÉCEPTEUR ET LE MICROPHONE AVEC DE L'EAU DOUCE après une exposition à de l'eau, y compris du sel, sinon les touches et l'interrupteur pourraient devenir inopérants en raison de la cristallisation du sel.

IMPORTANT

LISEZ TOUTES LES INSTRUCTIONS attentivement et complètement avant d'utiliser l'émetteur-récepteur.

CONSERVEZ CE MANUEL D'INSTRUCTIONS — Ce manuel d'instructions contient des instructions de fonctionnement importantes pour l'émetteur-récepteur.

DÉFINITIONS EXPLICITES

MOT	DÉFINITION
RATTENTION !	Des blessures, un incendie ou un choc électrique peuvent survenir.
ATTENTION	Des dommages matériels peuvent survenir.
NOTE	Si ignoré, inconvéniént seulement. Aucun risque de blessure, d'incendie ou d'électrocution.

LISTE DES CODES DE PAYS

• ISO 3166-1

	Pays	Codes		Pays	Codes
1	Autriche	AT 18	Liechtenstein		LI
2	Belgique	BE 19	Lituanie		LT
3	Bulgarie	BG 20	Luxembourg		LU
4	Croatie	HR 21	Malte		MT
5	République tchèque	CZ 22	Pays-Bas		T.-N.-L.
6	Chypre	CY 23	Norvège		NON
7	Danemark	DK 24	Pologne		PL
8	Estonie	EE 25	Portugal		PT
9	Finlande	FI 26	Roumanie		RO
10	France	RF 27	Slovaquie		Sask.
11	Allemagne	DE 28	Slovénie		SI
12	Grèce	GR29	Espagne		ES
13	Hongrie	HU 30	Suède		SE
14	Islande	EST	31 Suisse		CH
15	Irlande	IE 32	Turquie		TR
16	Italie	IT 33	Royaume-Uni		Go
17	Lettonie	BT			

Icom, Icom Inc. et le logo Icom sont des marques déposées d'Icom Incorporated (Japon) au Japon, aux États-Unis, au Royaume-Uni, en Allemagne, en France, en Espagne, en Russie et/ou dans d'autres pays.

COMMANDMIC est une marque déposée d'Icom Incorporated (Japon) au Japon et aux États-Unis.

EN CAS D'URGENCE

Si votre navire a besoin d'aide, contactez d'autres navires et la Garde côtière en envoyant un appel de détresse sur le canal 16.

UTILISATION DU CANAL 16

PROCÉDURE D'APPEL DE DÉTRESSE

1. "MAYDAY MAYDAY MAYDAY."
2. « C'EST » (nom du navire).
3. Dites votre indicatif d'appel ou une autre description du navire (ET ID DSC à 9 chiffres si vous en avez un).
4. « SITUÉ À » (votre position).
5. Indiquez la nature de la détresse et de l'assistance requise.
6. Donner toute autre information susceptible de faciliter la résolution signal.

Vous passez votre appel de détresse en utilisant l'appel sélectif numérique sur le canal 70.

UTILISATION DE L'APPEL SÉLECTIF NUMÉRIQUE (Ch 70)

PROCÉDURE D'APPEL DE DÉTRESSE

1. Tout en soulevant le protège-clavier, appuyez sur [DISTRESS] pendant 3 secondes jusqu'à ce que vous entendiez 3 bips courts puis un long bip.
2. Attendez un accusé de réception sur le canal 70 depuis une côte gare.
 - Après réception de l'accusé de réception, le canal 16 est automatiquement sélectionné.
3. Maintenez [PTT] enfoncé, puis transmettez les informations appropriées comme indiqué ci-dessus.

AVERTISSEMENT OPÉRATEUR RADIO



Icom exige que l'opérateur radio réponde aux exigences de la FCC pour l'exposition aux fréquences radio. Une antenne omnidirectionnelle avec un gain ne dépassant pas 9 dBi doit être montée à un minimum de 5 mètres (mesuré à partir du point le plus bas de l'antenne) verticalement au-dessus du pont principal et de tout le personnel possible. Il s'agit de la distance de séparation de sécurité minimale estimée pour répondre à toutes les exigences de conformité en matière d'exposition aux RF. Cette distance de 5 mètres est basée sur la distance d'exposition maximale autorisée (MPE) de la FCC de 3 mètres ajoutée à la taille d'un adulte (2 mètres) et convient à tous les navires.

Pour les embarcations sans structures appropriées, l'antenne doit être montée de manière à maintenir un minimum de 1 mètre verticalement entre l'antenne (mesurée à partir du point le plus bas de l'antenne) et la tête de toutes les personnes ET toutes les personnes doivent rester à l'extérieur du rayon MPE de 3 mètres.

N'émettez pas avec la radio et l'antenne lorsque des personnes se trouvent dans le rayon MPE de l'antenne, à moins que ces personnes (telles que le conducteur ou l'opérateur radio) ne soient protégées du champ d'antenne par une barrière métallique mise à la terre. Le rayon MPE est la distance minimale par rapport à l'axe de l'antenne que la personne doit maintenir afin d'éviter une exposition RF supérieure au niveau MPE autorisé défini par la FCC.

LE NON-RESPECT DE CES LIMITES PEUT PERMETTRE AUX PERSONNES DANS LE RAYON MPE DE SUBIR UNE ABSORPTION DE RAYONNEMENT RF QUI DÉPASSE LA LIMITE D'EXPOSITION MAXIMALE AUTORISÉE (MPE) FCC.

IL EST DE LA RESPONSABILITÉ DE L'OPÉRATEUR RADIO DE S'ASSURER QUE LES LIMITES D'EXPOSITION MAXIMALES AUTORISÉES SONT RESPECTÉES À TOUT MOMENT PENDANT LA TRANSMISSION RADIO. L'OPÉRATEUR RADIO DOIT S'ASSURER QU'AUCUN PASSANT NE SE TROUVE DANS LE RAYON DES LIMITES D'EXPOSITION MAXIMALES AUTORISÉES.

Détermination du rayon MPE

LE RAYON D'EXPOSITION MAXIMUM ADMISSIBLE (MPE) A ÉTÉ ESTIMÉ À UN RAYON D'ENVIRON 3 M PAR OET BULLETIN 65 DE LA FCC.

CETTE ESTIMATION EST EFFECTUÉE EN SUPPOSANT QUE LA PUISSANCE MAXIMALE DE LA RADIO ET DES ANTENNES AVEC UN GAIN MAXI DE 9 dBi SONT UTILISÉES POUR UN SYSTÈME MONTÉ SUR UN NAVIRE.

AVERTISSEMENT POUR LES OPÉRATEURS RADIO



AVERTISSEMENT

Icom exige que l'opérateur radio se conforme aux exigences de la FCC en matière d'exposition aux radiofréquences. Une antenne omnidirectionnelle dont le gain ne dépasse pas 9dBi doit être fixée à une distance minimale de 5 mètres (mesurée depuis le point le plus bas de l'antenne) verticalement au-dessus du pont principal et de tout le personnel qui peut s'y trouver. Il s'agit de la distance de sécurité minimale prévue pour satisfaire aux exigences de conformité en matière d'exposition aux RF. Cette distance de 5 mètres est établie en fonction de l'exposition maximale admissible sécuritaire de 3 mètres établie par la FCC, à laquelle on ajoute la hauteur d'un adulte (2 mètres); cette distance convient pour tous les navires.

Dans le cas des embarquements sans structure convenable, l'antenne doit être fixée de façon à maintenir une distance minimale de 1 mètre verticalement entre cette antenne (mesurée depuis son point le plus bas) et la tête de toute personne présente ; toutes les personnes présentes doivent se tenir à l'extérieur d'un rayon d'exposition maximale admissible de 3 mètres.

Ne pas émettre à l'aide de la radio et de l'antenne lorsque des personnes se trouvent à l'intérieur du rayon d'exposition maximale admissible de cette antenne, à moins que ces personnes (comme le conducteur ou l'opérateur radio) ne soient protégées du champ de l'antenne par un écran métallique relié à la masse. La rayon d'exposition maximale admissible équivaut à la distance minimale que cette personne doit maintenir entre elle et l'axe de l'antenne pour éviter une exposition aux RF supérieure au niveau d'exposition maximale admissible fixé par la FCC.

LE NON-RESPECT DE CES LIMITES PEUT CAUSER, POUR LES PERSONNES SITUÉES DANS LE RAYON D'EXPOSITION MAXIMALE ADMISSIBLE, UNE ABSORPTION DE RAYONNEMENT DE RF SUPÉRIEURE À L'EXPOSITION MAXIMALE ADMISSIBLE FIXÉE PAR LA FCC.

L'OPÉRATEUR RADIO EST RESPONSABLE D'ASSURER QUE LES LIMITES D'EXPOSITION MAXIMALE ADMISSIBLES SOIENT RESPECTÉES EN TOUT TEMPS PENDANT LA TRANSMISSION RADIO. L'OPÉRATEUR RADIO DOIT S'ASSURER QU'AUCUNE PERSONNE PRÉSENTE NE SE SITUE À L'INTÉRIEUR DU RAYON D'EXPOSITION MAXIMALE ADMISSIBLE.

Établir le rayon d'exposition maximal admissible SUR ESTIME QUE LE RAYON D'EXPOSITION MAXIMALE ADMISSIBLE EST D'ENVIRON 3 M, TEL QUE STIPULÉ DANS LE BULLETTIN OET 65 DE LA FCC. CETTE DISTANCE ESTIMÉE TIENNT COMPTE D'UN SYSTÈME INSTALLÉ SUR UN NAVIRE UTILISANT LA PUISSANCE MAXIMALE DE LA RADIO ET DES ANTENNES DONT LE GAIN MAXIMAL EST DE 9dBi.

INFORMATIONS FCC

• POUR LES RADIATEURS NON INTENTIONNELS DE CLASSE A :

Cet équipement a été testé et déclaré conforme aux limites d'un appareil numérique de classe A, conformément à la partie 15 des règles de la FCC. Ces limites sont conçues pour fournir une protection raisonnable contre les interférences nuisibles lorsque l'équipement est utilisé dans un environnement commercial. Cet équipement génère, utilise et peut émettre de l'énergie de fréquence radio et, s'il n'est pas installé et utilisé conformément au manuel d'instructions, peut causer des interférences nuisibles aux communications radio.

L'utilisation de cet équipement dans une zone résidentielle est susceptible de provoquer des interférences nuisibles, auquel cas l'utilisateur sera tenu de corriger l'ingérence à ses propres frais.

• POUR LES RAYONNEMENTS NON INTENTIONNELS DE CLASSE A :

Cet équipement a été testé et reconnu conforme aux limites fixées pour un appareil numérique de classe A, conformément au point 15 de la réglementation FCC. Ces limites sont définies de façon à fournir une protection raisonnable contre le brouillage préjudiciable lorsque cet appareil est utilisé dans un environnement commercial. Cet équipement génère, utilise et peut émettre un rayonnement de fréquence radio. S'il n'a pas été installé conformément aux instructions, il peut par ailleurs créer des interférences perturbant les communications radio.

L'utilisation de cet appareil dans une zone résidentielle peut provoquer un brouillage préjudiciable, auquel cas l'utilisateur sera tenu de corriger la situation à ses frais.

NOTE

Un AUTOCOLLANT D'AVERTISSEMENT est fourni avec l'émetteur-récepteur version USA.

Pour se conformer aux règlements de la FCC, cet autocollant doit être apposé à un endroit tel qu'il soit facilement visible depuis les commandes de fonctionnement de la radio, comme dans le schéma ci-dessous. Assurez-vous que l'endroit choisi est propre et sec avant d'appliquer l'autocollant.

EXEMPLE



PRÉCAUTIONS

RATTENTION ! Ne connectez JAMAIS l'émetteur-récepteur à une prise secteur. Cela peut présenter un risque d'incendie ou entraîner un choc électrique.

RATTENTION ! NE JAMAIS connecter l'émetteur-récepteur à une source d'alimentation er source de plus de 16 V DC comme un 24 V DC. Ce pourrait provoquer un incendie ou endommager l'émetteur-récepteur.

RATTENTION ! N'inversez JAMAIS la polarité du câble d'alimentation CC lors de la connexion à une source d'alimentation. Cela pourrait endommager l'émetteur-récepteur.

RATTENTION ! NE JAMAIS couper le câble d'alimentation CC entre la fiche CC à l'arrière de l'émetteur-récepteur et le porte-fusible. Si une connexion incorrecte est effectuée après la découpe, l'émetteur-récepteur peut être endommagé.

ATTENTION : NE placez JAMAIS l'émetteur-récepteur là où le fonctionnement normal du navire pourrait être entravé ou là où il pourrait causer des blessures corporelles.

GARDEZ l'émetteur-récepteur et le microphone à au moins 1 m du compas magnétique de navigation du navire.

NE PAS utiliser ou placer l'émetteur-récepteur dans des zones où les températures sont inférieures à -20°C (-4°F) ou supérieures à $+60^{\circ}\text{C}$ ($+140^{\circ}\text{F}$) ou dans des zones exposées à la lumière directe du soleil, telles que le tableau de bord.

N'UTILISEZ PAS de solvants agressifs tels que de la benzine ou de l'alcool pour nettoyer l'émetteur-récepteur, car ils endommageraient les surfaces de l'émetteur-récepteur. Si l'émetteur-récepteur devient poussiéreux ou sale, essuyez-le avec un chiffon doux et sec.

NE PAS démonter ni modifier l'émetteur-récepteur pour quelque raison que ce soit. fils.

FAIRE ATTENTION! Le panneau arrière de l'émetteur-récepteur devient chaud lors d'un fonctionnement continu pendant de longues périodes.

Placez l'émetteur-récepteur dans un endroit sûr pour éviter toute utilisation par inadvertance par des enfants.

FAIRE ATTENTION! L'émetteur-récepteur et le HM-195 commandmicIV™ en option répondent aux exigences IPX7 en matière d'étanchéité. Cependant, une fois que l'émetteur-récepteur est tombé, l'étanchéité ne peut plus être garantie en raison d'éventuels dommages au boîtier de l'émetteur-récepteur ou au joint d'étanchéité.

* Sauf pour le connecteur d'alimentation CC, les fils d'entrée/sortie NMEA et AF Les pistes.

Pour les États-Unis uniquement

ATTENTION : Les changements ou modifications apportés à cet appareil, non expressément approuvés par Icom Inc., peuvent annuler votre droit d'utiliser cet appareil en vertu des règlements de la FCC.

PRÉCAUTIONS

RAVERTISSEMENT ! NE JAMAIS connecter l'émetteur récepteur à une alimentation CA au risque de provoquer un incendie ou un choc électrique.

RAVERTISSEMENT ! NE JAMAIS brancher l'émetteur récepteur à une source d'alimentation de plus de 16 V CC, comme une source de 24 V CC. Cela pourrait causer un incendie ou endommager l'émetteur-récepteur.

RAVERTISSEMENT ! NE JAMAIS inverser la polarité du câble d'alimentation CC en le branchant à la source d'alimentation. Cela pourrait endommager l'émetteur-récepteur.

RAVERTISSEMENT ! NE JAMAIS sectionner le câble d'alimentation CC entre la prise CC de la face arrière de l'émetteur-récepteur et le porte-fusible. L'émetteur-récepteur peut être endommagé par la suite en cas de connexion inapropriée.

MISE EN GARDE : NE JAMAIS installer l'émetteur récepteur à un emplacement où il pourrait gêner le fonctionnement normal du navire ou provoquer des blessures corporelles.

MAINTENIR l'émetteur-récepteur et le microphone à au moins 1 mètre du compas de route magnétique du navire.

NE PAS utiliser ou placer l'émetteur-récepteur dans des zones où la température est inférieure à -20° (-4°F) ou supérieure à $+60^{\circ}$ ($+140^{\circ}\text{F}$) ou dans des zones soumises au rayonnement solaire direct, telles que le tableau de bord.

NE PAS nettoyer l'appareil avec des solvants agressifs tels que benzène ou alcool, susceptibles d'endommager les faces exposées du boîtier. En cas de dépôt de poussière ou de salissures sur l'émetteur-récepteur, il faut l'essuyer avec chiffon doux et sec.

NE PAS démonter ou modifier l'émetteur-récepteur pour quelque raison que ce soit.

ATTENTION! La face arrière de l'émetteur-récepteur chauffe en cas d'utilisation continue sur une longue durée.

Placer l'émetteur-récepteur hors portée des enfants pour éviter toute utilisation inopinée.

ATTENTION! L'émetteur-récepteur et l'accessoire optionnel commandmicIVMC répondent aux exigences de l'indice d'étanchéité IPX7*. Cependant, cette étanchéité n'est plus garantie après une chute de l'appareil en raison des fissures du boîtier ou des dommages au joint d'étanchéité et autres dommages éventuels consécutifs à un tel incident.

* À l'exception du connecteur d'alimentation CC, des fils d'entrée ou de sortie NMEA et des fils de sortie de fréquences audio.

TABLE DES MATIÈRES

AVANT-PROPOS	i	4 FONCTIONNEMENT DE BASE.....	11 ■
IMPORTANT.....	i	Sélection d'un canal.....	11 ■ Réception et transmission.....
EXPLICITES.....	i	Réglage des niveaux de volume et de silencieux	14 ■ Saisie des données d'un canal d'appel.....
DE PAYS.....	ii	Saisie d'un nom de canal.....	16 ■ Fonction de verrouillage du microphone.....
D'URGENCE.....	ii	Réglage du niveau de rétroéclairage.....	17 ■ Utilisation de la fonction de vidange d'eau AquaQuake.....
POUR LES OPÉRATEURS RADIO.....	iii	5 OPÉRATION DE BALAYAGE.....	19 ■ Types de balayage.....
AVERTISSEMENT POUR LES OPÉRATEURS RADIO.....	iv	Réglage des chaînes favorites.....	19 ■ Démarrage d'un balayage.....
INFORMATION FCC.....	i	6 DOUBLE-VEILLE/TRI-VEILLE.....	21
MATIÈRES.....	viii	Description	21 ■
(suite).....	ix	Fonctionnement	21
		7 FONCTIONNEMENT DSC	22 ■ ID d'adresse DSC
1 RÈGLES DE FONCTIONNEMENT.....	1	Saisie de la position et de l'heure	25 ■ Passer un appel de détresse
2 DESCRIPTION DU PANNEAU.....	2	Passer des appels DSC	30 ■ Réception d'appels DSC
■ Panneau avant.....	2 ■	Journal des appels transmis	60 ■ Journal des appels reçus
Affichage des fonctions	5 ■		
Fonction de touche logicielle.....	7 ■		
Microphone à haut-parleur.....	8		
3 PRÉPARATION.....	9		
■ Saisie du code MMSI.....	9 ■		
■ Saisie du code ATIS	9		
(Pour les émetteurs-récepteurs néerlandais et allemands)	10		

1

2

3

4

5

6

7

8

9

dix

11

12

13

14

TABLE DES MATIÈRES (suite)

■ Paramètres DSC	63 ■	12 LISTE DES CHAÎNES.....	91
Passer un appel individuel à l'aide d'un transpondeur AIS ..	67	13 DÉPANNAGE.....	92
8 AUTRES FONCTIONS.....	69 ■	14 MODÈLE.....	93
Utilisation de l'intercom.....	69 ■	INDEX.....	95
Utilisation du haut-parleur RX.....	70 ■		
Utilisation du PA (Public Address).....	70 ■		
Utilisation du klaxon.....	71		
9 FONCTIONNEMENT DE L'ÉCRAN DE MENU	72		
■ Utilisation de l'écran Menu	72 ■		
Éléments de l'écran Menu	73		
■ Éléments des paramètres radio	74 ■		
Éléments de configuration	76		
10 RACCORDEMENTS ET ENTRETIEN.....	82		
■ Connexions	82		
■ Antenne.....	84		
■ Remplacement des fusibles	84 ■		
Nettoyage	84 ■		
Accessoires fournis	84 ■		
Montage de l'émetteur-récepteur	85 ■		
Installation du MB-132	86		
■ Installation du microphone	87		
11 SPÉCIFICATIONS ET OPTIONS	89 ■		
Spécifications.....	89 ■		
Options.....	90		

D Priorités

- Lire toutes les règles et réglementations relatives aux priorités d'appel, et gardez une copie à jour à portée de main. Les appels de sécurité et de détresse sont prioritaires sur tous les autres.
- Vous devez surveiller le canal 16 lorsque vous n'utilisez pas sur un autre canal.
- Les appels de détresse faux ou frauduleux sont interdits par la loi.

Confidentialité

- Les informations entendues par hasard, mais qui ne vous sont pas destinées, ne peuvent pas être légalement pleinement être utilisé de quelque manière que ce soit.
- Le langage indécent ou profane est interdit.

D Licences radio

(1) LICENCE DE STATION DE NAVIRE

Vous pouvez avoir besoin d'une licence de station de radio en cours avant d'utiliser l'émetteur-récepteur. Il est illégal d'exploiter une station de navire qui n'est pas autorisée, mais qui doit l'être.

Si nécessaire, contactez votre revendeur ou l'organisme gouvernemental approprié pour une demande de licence Navire-Radiotéléphone.

Cette licence délivrée par le gouvernement indique l'indicatif d'appel qui est l'identification de votre embarcation à des fins radio.

(2) LICENCE D'OPÉRATEUR

Un permis restreint de radiotéléphoniste est la licence la plus souvent détenue par les opérateurs radio de petits navires lorsqu'une radio n'est pas requise pour des raisons de sécurité.

Si nécessaire, le permis restreint de radiotéléphoniste doit être affiché ou conservé avec le téléphoniste. Si nécessaire, seul un opérateur radio agréé peut faire fonctionner un émetteur-récepteur.

Cependant, les personnes non titulaires d'une licence peuvent parler via un émetteur-récepteur si un opérateur titulaire d'une licence démarre, supervise, met fin à l'appel et effectue les entrées de journal nécessaires.

Une copie à jour des règles et réglementations gouvernementales applicables ne doit être disponible que pour les navires dans lesquels un radiotéléphone est obligatoire. Cependant, même si vous n'êtes pas obligé de les avoir sous la main, il est de votre responsabilité de bien connaître toutes les règles et réglementations pertinentes.

2 DESCRIPTION DU PANNEAU

■ Panneau avant

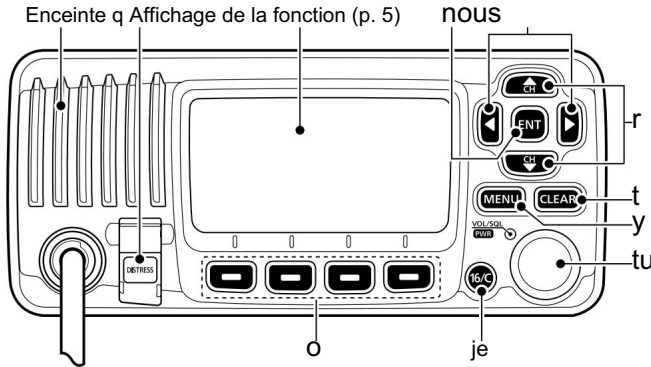

q TOUCHE DISTRESS [DISTRESS] (pages 26, 27)

Maintenez enfoncé pendant 3 secondes pour passer un appel de détresse.

w TOUCHE ENTER [ENT] (pages 9, 12, 72)

Appuyez pour définir les données saisies, l'élément sélectionné, etc.

e TOUCHES GAUCHE ET DROITE [Ω]/[\neq]

Appuyez sur pour passer à la fonction de touche précédente ou suivante attribuée aux touches programmables. (page 7)

Appuyez sur pour sélectionner le caractère ou le chiffre souhaité dans tableau tout en étant dans le nom du canal, la position, le mode de saisie du code MMSI, etc. (pp. 9, 16, 25)

r TOUCHES HAUT ET BAS/SÉLECTION DE CANAL [\uparrow •CH]/[\downarrow •CH]

Appuyez pour sélectionner les canaux de fonctionnement, les éléments de menu, Paramètres du menu, etc. (p. 14, 72)

Pendant le balayage, appuyez pour vérifier les chaînes favorites, changer la direction du balayage ou reprendre manuellement un balayage. (p. 20)

t CLEAR KEY [CLEAR] (pages 9, 16, 72)

Appuyez pour annuler les données saisies ou pour revenir à l'écran précédent écran utilisé.

y TOUCHE MENU [MENU] (p. 72)

Appuyez pour entrer ou sortir de l'écran Menu.

u COMMUTATEUR DE VOLUME ET DE SQUELCH/COMMUTATEUR D'ALIMENTATION [VOL/SQ/L•PWR]

Lorsque l'alimentation est éteinte, maintenez enfoncé pendant 1 seconde pour allumer Mise sous tension. (page 14)

Maintenez enfoncé pendant 1 seconde pour couper l'alimentation.

Lorsque l'appareil est sous tension, appuyez pour accéder au mode de réglage du niveau de volume.* (p. 15)

- * Chaque pression sur ce commutateur bascule le mode entre le réglage du niveau de volume, le réglage du niveau de seuil de squelch, la sélection du canal de fonctionnement et le réglage de la luminosité du rétroéclairage de l'écran LCD et des touches, s'il est attribué.

Tournez pour régler le niveau de volume.* (p. 15)

*La fonction souhaitée peut être attribuée dans l'écran Menu.

i CANAL 16/TOUCHE CANAL D'APPEL [16/C]

Appuyez pour sélectionner le canal 16. (p. 11)

Maintenez la touche enfoncée pendant 1 seconde pour sélectionner le canal d'appel. (p. 11)

• "CALL" s'affiche lorsque le canal d'appel est sélectionné.

Lorsque le canal d'appel est sélectionné, maintenez enfoncé pendant 3 secondes pour accéder au mode d'entrée du canal d'appel. (page 16)

o TOUCHES PROGRAMMABLES

Les fonctions souhaitées décrites ci-dessous peuvent être attribuées dans l'écran Menu.

Balayage **SCAN** (page 20)

[Appuyez pour démarrer ou arrêter un balayage normal ou prioritaire.

Dualwatch/Tri-watch [Appuyez **DW**] (page 21)

pour démarrer Dualwatch ou Tri-watch.

Appuyez pour arrêter Dualwatch ou Tri-watch lorsque l'un ou l'autre est activé.

Haut/Bas [] (p. **HI/LO**)

Appuyez pour régler la puissance sur élevée ou faible.

• Certains canaux sont réglés uniquement sur faible puissance.

Canal/Canal météo []* (pp. 11, 13) **CHWX**

Appuyez pour sélectionner et basculer entre le canal normal et le canal météo.

*Pour les émetteurs-récepteurs américains et australiens uniquement.

Chaîne []* (pa **CHAN**)

Appuyez pour sélectionner un canal normal.

* Uniquement pour IC-M423 et IC-M423G sauf pour la version australienne émetteurs-récepteurs.

Sonorisation publique [] **PA**

Appuyez pour accéder au mode PA (Public Address).

Haut-parleur RX [] **RX SPE**

Appuyez pour activer ou désactiver le mode RX Speaker.

Klaxon [] **HORN**

Appuyez pour entrer dans le mode klaxon.

Intercom **INCM** (page 69)

[Appuyez pour entrer en mode Intercom.

LO/DX []* (**LO/DX**)

Appuyez pour activer ou désactiver la fonction atténuateur.

• « LOCAL » s'affiche lorsque la fonction atténuateur est activée.

*Pour les émetteurs-récepteurs américains et australiens uniquement.

AquaQuake [] (p. 1) **AQUA**

Maintenez enfoncé pour activer l'AquaQuake pour évacuer l'eau de la grille du haut-parleur.

2 DESCRIPTION DU PANNEAU

■ Panneau avant (suite)

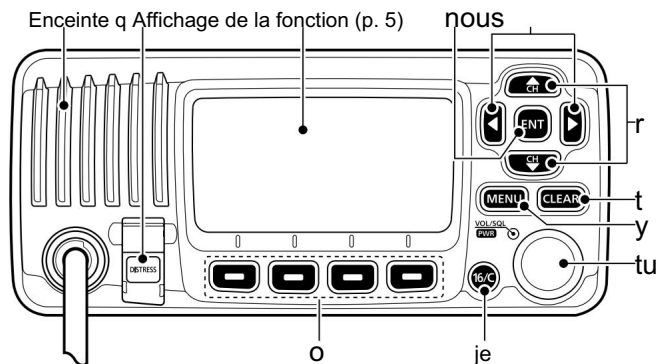

Chaîne préférée [] (p. 20)

Appuyez sur  pour définir ou effacer la chaîne affichée en tant que chaîne favorite (Tag).

Maintenez la touche enfoncée pendant 3 secondes pour effacer ou définir toutes les chaînes favorites dans le groupe de chaînes sélectionné.

Nom [] (page

Appuyez pour accéder au mode de saisie du nom du canal.

Rétroéclairage (page 18)

[Appuyez pour accéder au mode de réglage de la luminosité du rétroéclairage de l'écran LCD et des touches.

- En mode de réglage, appuyez sur []/[]/[]/[]/[] ou tournez la molette pour régler la luminosité de l'écran LCD et le rétroéclairage des touches.

Journal

Appuyez pour accéder à « RCVD CALL LOG » dans le menu DSC CALLS.

■ Affichage des fonctions

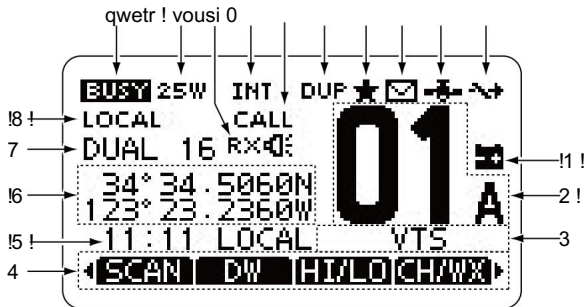

q ICÔNE OCCUPÉ/TRANSMISSION (p. 14)

BUSY s'affiche lors de la réception d'un signal ou lorsque le silencieux est ouvert.

TX s'affiche pendant la transmission.

w ICÔNE D'ALIMENTATION (p. 14)

« 25W » s'affiche lorsque la puissance élevée est sélectionnée.

« 1W » s'affiche lorsque la faible puissance est sélectionnée.

e ICÔNE HAUT-PARLEUR RX (p. 20)

Affiché en mode RX Speaker.

r ICÔNE DE GROUPE DE CANAUX (p.

12) Indique quel groupe de canaux est sélectionné, INT, USA, CAN, ATIS ou DSC, selon la version. "WX" s'affiche lorsque le canal météo est sélectionné éd.*

*Pour les émetteurs-récepteurs américains et australiens uniquement. t ICÔNE CANAL D'APPEL (p. 11)

S'affiche lorsque le canal d'appel est sélectionné. y

ICÔNE DUPLEX (p. 12)

S'affiche lorsqu'un canal duplex est sélectionné.

u ICÔNE CANAL PRÉFÉRÉ (p. 20)

S'affiche lorsqu'une chaîne favorite (Tag) est sélectionnée.

i ICÔNE MESSAGE (p. 61)

Clignote lorsqu'il y a un message DSC non lu. o

ICÔNE GPS

Reste allumé lorsque le récepteur GPS intégré* ou un récepteur GPS externe reçoit des données de position valides.

*Pour IC-M423G et IC-M424G uniquement.

Clignote lors de la recherche de données de position valides.

10 ICÔNE DE COMMUTATION (p. 64)

S'affiche lorsque « CH 16 SWITCH » dans les paramètres DSC est réglé sur OFF.

2 DESCRIPTION DU PANNEAU

■ Affichage des fonctions (suite)

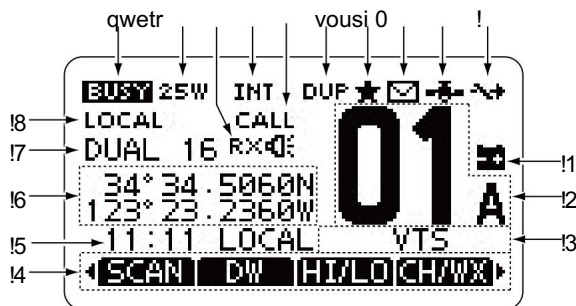

11 ICÔNE DE PILE FAIBLE

Clignote lorsque la tension de la batterie chute à environ 10 V CC ou moins.

12 AFFICHAGE DU NUMERO DE CANAL

Affiche le numéro de canal de fonctionnement sélectionné.
 • Lorsqu'un canal simplex est sélectionné, « A » s'affiche.

13 CHAMP NOM DU CANAL

Le nom du canal s'affiche, s'il a été saisi. (page 16)

14 ICÔNE CLÉ (p. 7)

Affiche la fonction prédéfinie des touches programmables sur le panneau avant.

15 INDICATEUR DE FUSEAU HORAIRE

Affiche l'heure actuelle lorsque les données GPS sont reçues, ou l'heure est entrée manuellement.

- Lorsque l'heure actuelle du GPS n'est pas valide, "??" clignotera chaque 2 secondes au lieu de l'heure actuelle. Au bout de 23,5 heures, « NO TIME » s'affiche.
- "??" clignotera toutes les 2 secondes au lieu de l'heure actuelle, 4 heures après la saisie manuelle de l'heure. L'heure saisie manuellement n'est conservée que pendant 23,5 heures, après quoi « NO TIME » s'affiche.

« LOCAL » s'affiche lorsque l'heure de décalage est réglée.

« MNL » s'affiche lorsque l'heure est saisie manuellement.

« UTC » s'affiche lorsque le format de phrase GPS GGA, GLL ou GNS est inclus dans le signal GPS.

Les informations de date sont affichées lorsque le format de phrase RMC GPS est inclus dans le signal GPS.

"NO TIME" s'affiche lorsqu'aucun récepteur GPS n'est connecté et qu'aucune heure n'est saisie manuellement.

REMARQUE pour les IC-M423 et IC-M424 :

Ces modèles ne sont pas livrés avec un récepteur GPS intégré.

Par conséquent, un récepteur GPS externe doit être connecté ou l'heure doit être saisie manuellement pour que l'indicateur de fuseau horaire s'affiche.

!6 INDICATEUR DE POSITION

Affiche la position actuelle lorsque les données de position sont reçues ou que la position est entrée manuellement.

- Lorsque la position GPS est invalide, "???" peut clignoter toutes les 2 secondes au lieu de la position. La dernière position est maintenue pendant seulement 23,5 heures, et après cela, "NO POSITION" s'affiche.
- "???" clignotera toutes les 2 secondes au lieu de la position, après 4 heures s'est écoulé depuis le moment où la position est saisie manuellement. La position entrée manuellement est maintenue pendant seulement 23,5 heures, et après cela, "NO POSITION" s'affiche.

"NO POSITION" s'affiche lorsqu'aucun récepteur GPS n'est connecté et qu'aucune position n'est saisie manuellement.

!7 INDICATEUR DE BALAYAGE

« SCAN 16 » s'affiche pendant un balayage prioritaire ; « SCAN » s'affiche pendant un balayage normal. (p. 20)

« DUAL 16 » s'affiche pendant Dualwatch ; « TRI 16 » s'affiche pendant la triple veille. (p. 20)

!8 ICONE LOCALE* (p. 14)

S'affiche lorsque la fonction atténuateur est activée.

*Pour les émetteurs-récepteurs américains et australiens uniquement.

■ Fonction de touche programmable

Différentes fonctions peuvent être affectées aux touches logicielles. Lorsqu'une fonction de touche est attribuée, l'icône de la touche s'affiche au-dessus de la touche programmable, comme illustré ci-dessous.

D Sélection de la fonction des touches logicielles

Lorsque « Ω » ou « ≈ » s'affiche à côté de l'icône de touche, appuyer séquentiellement sur [Ω]/[≈] affiche la fonction de touche précédente ou suivante qui est attribuée à la touche programmable.

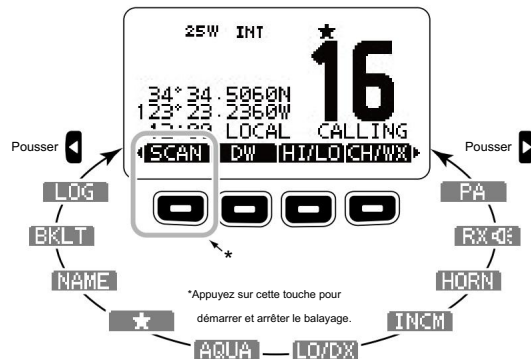

/// L'ordre des icônes des touches peut différer selon le préréglage.

2 DESCRIPTION DU PANNEAU

■ Haut-parleur Microphone

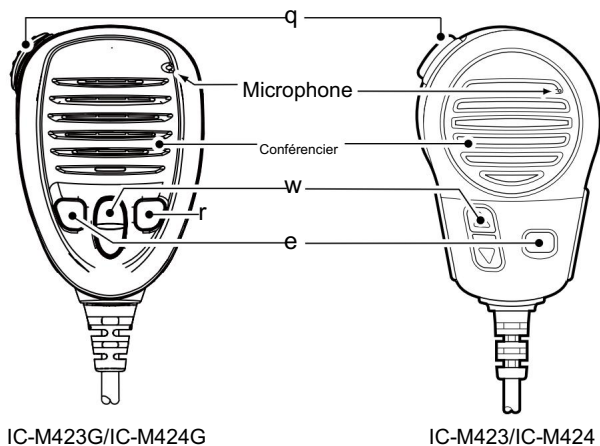

q PTT [PTT]

Maintenez enfoncé pour transmettre, relâchez pour recevoir. (page 14)

w TOUCHES CANAL HAUT/BAS [Y]/[Z]

Appuyez sur l'une ou l'autre des touches pour vérifier les chaînes favorites, changer la direction du balayage ou reprendre manuellement un balayage. (p. 14, 20)

e TOUCHE DE PUISSANCE DE TRANSMISSION [H/L]*

Appuyez pour basculer la puissance vers le haut ou vers le bas. (p. 14) • Certains canaux sont réglés uniquement sur faible puissance.

Tout en maintenant [H/L] enfoncé, mettez l'appareil sous tension pour activer ou désactiver la fonction de verrouillage du microphone. (page 17)

*[H/L/O] est imprimé pour l'IC-M423/IC-M424.

r CHANNEL 16/CALL CHANNEL KEY [16/C] Appuyez pour sélectionner le canal 16. (p. 11) Maintenez la touche enfoncée pendant 1 seconde pour sélectionner le canal d'appel. (p. 11)

- L'icône "CALL" s'affiche lorsque le canal d'appel est sélectionné.

*Pour IC-M423G et IC-M424G uniquement.

■ Saisie du code MMSI

Le code MMSI (Maritime Mobile Service Identity : DSC self ID) à 9 chiffres peut être entré à la mise sous tension.

- ▨ Ce paramétrage initial du code ne peut être effectué qu'une seule fois.
- ▨ Une fois réglé, il ne peut être modifié que par votre revendeur ou distributeur.
- ▨ Si votre code MMSI a déjà été saisi, les étapes suivantes ne sont pas nécessaires.

q Maintenez enfoncé [PWR] (cadran) pour allumer l'appareil.

- Trois bips courts retentissent et « NO DSC MMSI » s'affiche.

w Appuyez sur [ENT] pour démarrer la saisie du code MMSI.

- Appuyez deux fois sur [CLEAR] pour annuler la saisie et passez à la écran de fonctionnement. Dans ce cas, l'émetteur-récepteur ne peut pas effectuer d'appel DSC. Pour saisir le code MMSI, éteignez l'appareil, puis rallumez-le.

e Saisissez votre code MMSI de la manière suivante :

- Sélectionnez le numéro souhaité à l'aide de la molette ou de [j]/[v]/[Q]/[=].
- Appuyez sur [ENT] ou composez pour le régler.
- Pour déplacer le curseur, sélectionnez une flèche, « ← » ou « → », puis appuyez sur [ENT] ou Composez.

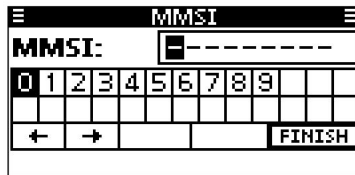

r Répétez l'étape e pour entrer les 9 chiffres.

t Après avoir saisi le code à 9 chiffres, « TERMINER » est automatiquement sélectionné, puis appuyez sur [ENT] ou Composez pour le régler.

y L'écran « CONFIRMATION MMSI » s'affiche.

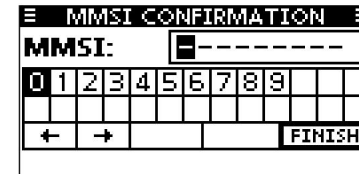

u Saisissez à nouveau votre code MMSI pour confirmation.

- Entrez de la même manière qu'aux étapes e à t.

i Lorsque la saisie de votre code MMSI est terminée avec succès, l'écran illustré ci-dessous s'affiche brièvement.

- Après cela, l'écran de fonctionnement normal s'affiche.



Le code MMSI entré peut être vérifié dans l'écran MENU. (p. 72)

▨ REMARQUE : Selon la version de l'émetteur-récepteur, la saisie du code ATIS peut être requise après la saisie du code MMSI.

▨ Voir la page suivante pour plus de détails.

3 PRÉPARATION

■ Saisie du code ATIS (pour les émetteurs-récepteurs néerlandais et allemands)

Le code ATIS (Automatic Transmitter Identification System) à 10 chiffres peut être entré à la mise sous tension.

- /// Ce paramétrage initial du code ne peut être effectué qu'une seule fois.
- /// Une fois réglé, il ne peut être modifié que par votre revendeur ou distributeur.
- /// Si votre code ATIS a déjà été saisi, les étapes suivantes ne sont pas nécessaires.

q Après avoir saisi le code MMSI, "Appuyez sur [ENT] pour enregistrer votre ATIS" s'affiche.

w Appuyez sur [ENT] pour commencer à entrer le code ATIS.

- Appuyez deux fois sur [CLEAR] pour annuler la saisie et passez à la mode de fonctionnement. Dans ce cas, la fonction ATIS est désactivée. Pour saisir le code ATIS, éteignez l'appareil, puis rallumez-le.

e Saisissez votre code ATIS de la manière suivante :

- Sélectionnez le numéro souhaité à l'aide de la molette ou de [↑/↓]([O]/[≠]).
- Appuyez sur [ENT] ou composez pour le régler.
- Pour déplacer le curseur, sélectionnez l'une des flèches, « ← » ou « → », puis appuyez sur [ENT] ou sur la molette.

r Répétez l'étape e pour entrer les 10 chiffres.

t Après avoir saisi le code à 10 chiffres, « TERMINER » est automatiquement sélectionné, puis appuyez sur [ENT] ou Composez pour le régler.

y L'écran « ATIS CONFIRMATION » s'affiche.

u Entrez à nouveau votre code ATIS pour confirmation.

- Entrez de la même manière qu'aux étapes e à t.

i Lorsque votre code ATIS est saisi avec succès, l'écran illustré ci-dessous s'affiche brièvement.

- Après cela, l'écran de fonctionnement normal s'affiche.

Le code ATIS entré peut être vérifié dans l'écran MENU.

(p. 72)

■ Sélection d'un canal

D Canal 16

Le canal 16 est le canal de détresse et de sécurité. Il est utilisé pour établir le contact initial avec une station et pour les communications d'urgence. Le canal 16 est surveillé pendant la double veille et la triple veille. En veille, vous devez écouter le canal 16.

Appuyez sur [16/C] pour sélectionner le canal 16.

Appuyez sur [CH/WX]* pour revenir à l'écran affiché avant de sélectionner le canal 16, ou appuyez sur [Y]/[Z] pour sélectionner un canal de fonctionnement.

* [CHAN] s'affiche à la place de [CH/WX] pour l'IC-M423/IC M423G sauf pour la version australienne.

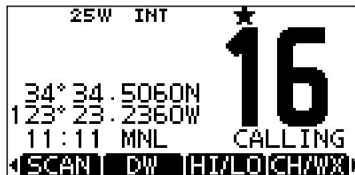

D Canal d'appel

Chaque groupe de canaux réguliers dispose d'un canal d'appel séparé pour les loisirs. Le canal d'appel est surveillé pendant la triple veille. Les données du canal d'appel peuvent être saisies. Les canaux utilisés pour stocker votre canal le plus souvent utilisé dans chaque groupe de canaux, pour un rappel rapide. (page 16)

Maintenez [16/C] enfoncé pendant 1 seconde pour sélectionner le canal d'appel du groupe de canaux sélectionné.

- « CALL » et le numéro du canal d'appel s'affichent.
- Chaque groupe de canaux dispose d'un canal d'appel indépendant après l'entrée. (page 16)

Appuyez sur [CH/WX]* pour revenir à l'écran affiché avant de sélectionner les canaux d'appel, ou appuyez sur [Y]/[Z] pour sélectionner un canal de fonctionnement.

* [CHAN] s'affiche à la place de [CH/WX] pour l'IC-M423/IC M423G sauf pour la version australienne.



4 FONCTIONNEMENT DE BASE

■ Sélection d'un canal (suite)

D Sélection du groupe de canaux

Il existe des canaux internationaux prédéfinis dans l'IC-M423/IC M423G/IC-M424/IC-M424G. À l'exception des versions européennes, vous pouvez sélectionner un groupe de canaux adapté à votre zone d'exploitation, comme décrit ci-dessous.

q Appuyez sur [MENU].

w Tournez le cadran ou appuyez sur [↑]/[↖] pour sélectionner « Radio Settings », puis appuyez sur [ENT].

e Tournez le cadran ou appuyez sur [↓]/[↘] pour sélectionner « CHAN Group », puis appuyez sur [ENT].



r Tournez le cadran ou appuyez sur [↑]/[↖] pour sélectionner le groupe de canaux souhaité, puis appuyez sur [ENT].

- États-Unis, (États-Unis) International (INT), CAN (Canada), ATIS ou DSC des groupes de canaux peuvent être sélectionnés, selon la version de l'émetteur-récepteur.
- Appuyez sur [BACK] pour revenir à l'écran précédent.



t Appuyez sur [EXIT] pour quitter l'écran Menu.

y Appuyez sur [↓]/[↘] pour sélectionner un canal.

- Appuyez sur [Y]/[Z] sur le microphone pour sélectionner uniquement le canal favoris.
- « DUP » s'affiche lorsqu'un canal duplex est sélectionné.
- « A » s'affiche lorsqu'un canal simplex est sélectionné.

L'icône du groupe de canaux s'affiche



Lorsque le groupe de canaux USA est sélectionné.

D Sélection d'un canal météo (uniquement pour les émetteurs-récepteurs américains et australiens)

L'émetteur-récepteur dispose de 10 canaux météo. Ceux-ci sont utilisés pour surveiller les émissions de la NOAA. (Administration nationale océanographique et atmosphérique)

L'émetteur-récepteur peut détecter automatiquement une tonalité d'alerte météo sur le canal météo sélectionné pendant le balayage. (page 19)

q Appuyez une ou deux fois sur [CH/WX] pour sélectionner un canal météo.

- "WX" s'affiche lorsqu'un canal météo est sélectionné. • « WX » s'affiche lorsque la fonction d'alerte météo est activée. (p. 75)

w Appuyez sur [J]/[V] pour sélectionner un canal. •

Appuyer sur [Y]/[Z] sur le microphone sélectionne également un canal.

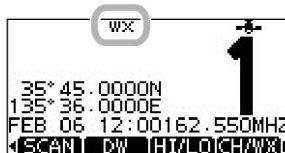

Lorsque l'alerte météo est désactivée.



Lorsque l'alerte météo est activée.

4 FONCTIONNEMENT DE BASE

■ Réception et transmission

 ATTENTION : Transmettre sans antenne endommagera l'émetteur-récepteur.

q Maintenez enfoncé [PWR] (cadran) pour allumer l'appareil.

w Réglez les niveaux audio et silencieux. (page 15)

Tout d'abord, ouvrez le squelch. Réglez ensuite le niveau de sortie audio.

Après cela, ajustez le niveau de squelch jusqu'à ce que le bruit disparaisse.

e Modifiez le groupe de canaux. (page 12)

r Appuyez sur [J]/[V] pour sélectionner un canal. (pp. 11, 12)

- Appuyez sur [Y]/[Z] sur le microphone pour sélectionner uniquement le canal favori.
- Lors de la réception d'un signal, "BUSY" s'affiche et le son est entendu.
- Un réglage supplémentaire du niveau de volume peut être nécessaire.

t Appuyez sur [LO/DX] pour activer la fonction atténuateur de réception ou OFF, si nécessaire.

- Uniquement pour les émetteurs-récepteurs américains et australiens.
- "LOCAL" s'affiche lorsque la fonction atténuateur de réception est SUR.

y Appuyez sur [HI/LO] pour sélectionner la puissance de sortie, si nécessaire.

- Appuyez sur [H/L] ou [HI/LO] sur le microphone pour sélectionner également la sortie mettre le pouvoir.
- "25W" s'affiche lorsque la puissance élevée est sélectionnée et "1W" est s'affiche lorsque la faible puissance est sélectionnée.
- Choisissez une faible puissance pour les communications à courte portée, choisissez une puissance pour les communications à plus longue distance.
- Certains canaux sont uniquement à faible puissance.

u Maintenez [PTT] enfoncé pour émettre, puis parlez à votre niveau de voix.

"TX" est affiché.

- Le canal 70 ne peut pas être utilisé pour une transmission autre que DSC.

i Relâchez [PTT] pour recevoir.

Informations

La fonction Noise Cancel réduit les composants de bruit aléatoires dans le signal de transmission et/ou de réception. Voir page 78 pour plus de détails.

 Les canaux simplex 3, 21, 23, 61, 64, 81, 82 et 83 NE PEUVENT PAS être utilisés légalement par le grand public dans les eaux américaines.

 IMPORTANT : Pour maximiser la lisibilité de votre signal transmis, faites une pause de quelques secondes après avoir appuyé sur [PTT], tenez le microphone à 5 à 10 cm (2 à 4 pouces) de votre bouche et parlez à un niveau de voix normal.

REMARQUE pour la fonction TOT (Time-out Timer)

La fonction TOT inhibe la transmission continue au-delà d'une période de temps prédéfinie après le début de la transmission.

10 secondes avant la coupure de la transmission, un bip retentit pour indiquer que la transmission sera coupée et « TOT » s'affiche dans le champ du nom du canal.

La transmission n'est pas possible pendant 10 secondes après cet arrêt.

■ Réglage des niveaux de volume et de squelch

Les niveaux de volume et de squelch peuvent être réglés avec [VOL/SQL] (cadran).

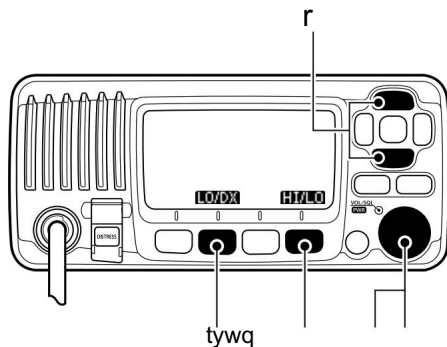

Microphone de l'interface utilisateur

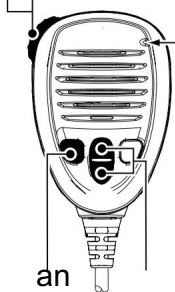

IC-M423G/IC-M424G

Microphone

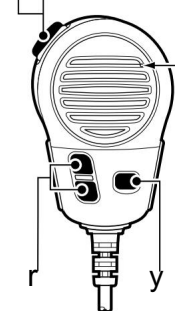

IC-M423/IC-M424

- q Appuyez une ou plusieurs fois sur [VOL/SQL](Dial) pour afficher l'écran de réglage du volume ou du silencieux. w Tournez [VOL/SQL](cadran) ou appuyez sur [↑]/[↓]/[Ω]/[≠] pour régler le volume ou le niveau de silencieux. • L'émetteur-récepteur a 20 niveaux de volume et OFF.
• L'émetteur-récepteur a 11 niveaux de squelch. OPEN est complètement ouvert, 10 est un silencieux serré, 1 est un silencieux lâche. • Si aucune touche n'est enfoncée pendant environ 5 secondes, l'émetteur-récepteur règle le niveau de volume sélectionné et revient au mode normal.

- e Appuyez sur [ENT] pour régler le niveau et quittez le réglage du volume mode de ment. •

Appuyez sur [CLEAR] pour annuler.

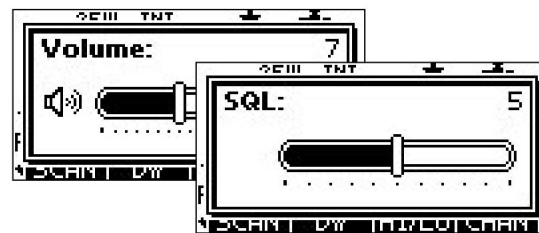

La fonction souhaitée peut être attribuée à Composer. Voir page 77 pour plus de détails.

4 FONCTIONNEMENT DE BASE

■ Saisie des données d'un canal d'appel

Vous pouvez entrer des données dans Canal d'appel dans chaque groupe de canaux pour rappel rapide.

q Sélectionnez le groupe de canaux souhaité (INT, USA, CAN, ATIS, ou DSC) à saisir. (page 12)

w Maintenez [16/C] enfoncé pendant 1 seconde pour sélectionner le canal d'appel du groupe de canaux sélectionné.

- « CALL » et le numéro du canal d'appel s'affichent.

e Appuyez à nouveau sur [16/C] pendant 3 secondes (jusqu'à ce qu'un bip long se transforme en 2 bips courts) pour accéder au mode d'entrée du canal d'appel.

r Tournez le cadran ou appuyez sur [j]/[v] pour sélectionner un canal.

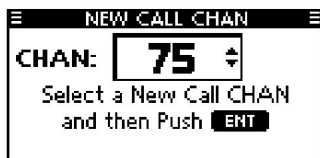

t Appuyez sur [ENT] pour enregistrer le canal affiché comme canal d'appel canalisé.

- Appuyez sur [CLEAR] pour annuler.

■ Saisie d'un nom de chaîne

Entrez un nom de 10 caractères maximum.

lettres majuscules, de 0 à 9, certains symboles, (!"/ # \$ % & ' () * Des + , - . [\] ^ : ; < = > ?) et un espace peuvent être saisis.

q Appuyez sur [j]/[v]/(CH) pour sélectionner un canal.

- Tout d'abord, annulez la fonction Dualwatch, Tri-watch ou Scan, si elle est activée. vété.

w Appuyez sur [NAME] pour ouvrir l'écran de saisie du nom du canal.

- Un curseur s'affiche sur le premier caractère.

e Saisissez le nom du canal souhaité de la manière suivante :

- Sélectionnez un caractère souhaité à l'aide de la molette ou [j]/[v]/[Q]/[=].
- Appuyez sur [ENT] ou composez pour le régler.
- Pour déplacer le curseur, sélectionnez une flèche, « ← » ou « → », puis appuyez sur [ENT] ou Composez.
- Appuyez sur [123], [!\$?] ou [ABC] pour sélectionner un groupe de caractères.
- Sélectionnez « SPACE », puis appuyez sur [ENT] pour entrer un espace.
- Sélectionnez « DELETE », puis appuyez sur [ENT] pour supprimer un caractère.
- Appuyez sur [CLEAR] pour annuler et revenir à l'écran précédent.



r Répétez l'étape e pour saisir tous les caractères.



t Appuyez sur [Ω]/[≡]/[I]/[V] pour sélectionner « FINISH », puis appuyez sur [ENT] pour définir le nom et revenir à l'écran précédent.

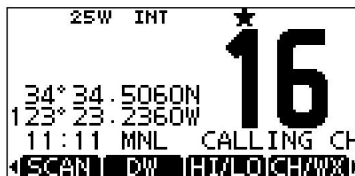

■ Fonction de verrouillage du microphone

La fonction de verrouillage du microphone verrouille électriquement les touches [I], [V], [16/C],*1 et [H/L]*2 du microphone fourni.

Cela empêche les changements de canal accidentels et la fonction access.

*1Pour IC-M423G et IC-M424G uniquement.

*2[HI/LO] est imprimé pour l'IC-M423 et l'IC-M424.

Tout en maintenant enfoncé [H/L] ou [HI/LO] sur le microphone, maintenez enfoncé [PWR](Dial) pour allumer l'émetteur-récepteur et activer ou désactiver la fonction de verrouillage du microphone.

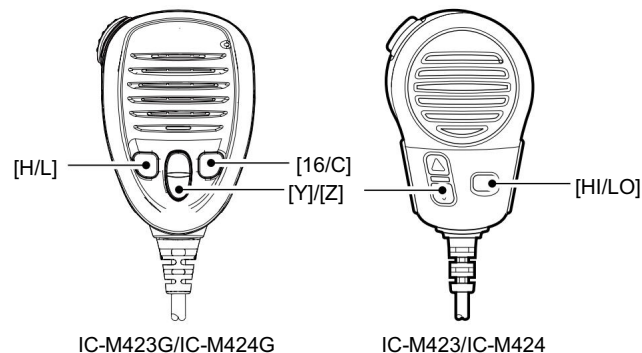

4 FONCTIONNEMENT DE BASE

■ Réglage du niveau de rétroéclairage

L'affichage des fonctions et les touches peuvent être rétroéclairés pour une meilleure visibilité dans des conditions de faible luminosité.

Le rétroéclairage est réglable sur 7 niveaux et OFF.

La méthode de réglage décrite ci-dessous diffère selon le préréglage.

Appuyez sur [BKLT] pour afficher l'écran de réglage du rétroéclairage.

Tournez le cadran ou appuyez sur [↑]/[√]/[Ω]/[≠] pour régler la luminosité de l'écran LCD et du rétroéclairage des touches, puis appuyez sur [ENT].

- Si aucune opération de touche n'est effectuée pendant environ 5 secondes, l'émetteur-récepteur définit le niveau de rétroéclairage sélectionné et revient au mode normal.

Lorsque la fonction de rétroéclairage est attribuée à [VOL/SQL](Composer) :

q Appuyez une ou plusieurs fois sur [VOL/SQL](Dial) pour afficher l'écran de réglage du rétroéclairage.

w Tournez [VOL/SQL](cadran) pour régler la luminosité de l'écran LCD et du rétroéclairage des touches, puis appuyez sur [ENT].



La fonction souhaitée peut être attribuée à Composer. Voir page 77 pour plus de détails.

■ Utilisation de la fonction de vidange d'eau AquaQuake

La fonction de drainage de l'eau AquaQuake évacue l'eau de la grille du haut-parleur. Sans cette fonction, l'eau peut étouffer le son provenant du haut-parleur. Un bourdonnement se fait entendre lorsque cette fonction est activée.

Tout en maintenant [AQUA] enfoncé, la fonction AquaQuake est activée pour évacuer l'eau de la grille du haut-parleur.

- Tout en maintenant [AQUA] enfoncé, un faible bourdonnement retentit pour évacuer l'eau, quel que soit le réglage du niveau de volume.
- Les touches de l'émetteur-récepteur, à l'exception de [DISTRESS], sont désactivées pendant la fonction AquaQuake est activée.



Lorsque la fonction AquaQuake est activée.

■ Types d'analyse

Le balayage est un moyen efficace de localiser rapidement des signaux sur une large gamme de fréquences. L'émetteur-récepteur a un balayage prioritaire et un balayage normal.

Lorsque la fonction d'alerte météo* est activée, le canal météo est également vérifié pendant le balayage. (p. 75)

*Pour les émetteurs-récepteurs américains et australiens uniquement.

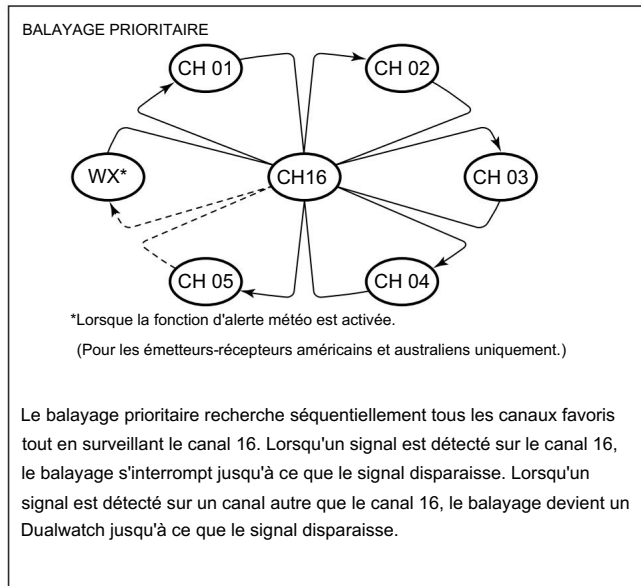

Définissez les chaînes favorites (chaîne balayée) avant de balayer. Effacez les chaînes favorites qui arrêtent de manière inopportune le balayage, telles que celles destinées à la communication numérique. (Reportez-vous à la page suivante pour plus de détails.)

/// Choisissez Priorité ou Balayage normal dans l'écran Menu. (p. 74)

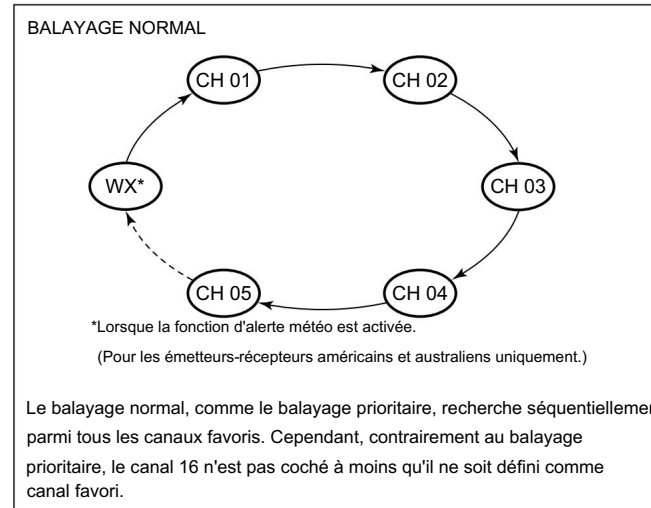

5 OPÉRATION DE BALAYAGE

■ Réglage des chaînes favorites

Pour un balayage plus efficace, ajoutez les canaux souhaités en tant que canaux favoris ou effacez le favori sur les canaux indésirables.

Les chaînes qui ne sont pas étiquetées seront ignorées lors du balayage.

Les canaux favoris peuvent être affectés indépendamment à chaque groupe de canaux (INT, USA, CAN, ATIS ou DSC).

q Sélectionnez le groupe de canaux souhaité. (page 12)

w Sélectionnez la chaîne que vous souhaitez définir comme chaîne favorite.

e Appuyez sur [] pour définir la chaîne affichée comme chaîne favorite.

• " " s'affiche sur l'écran.

r Pour annuler le réglage du canal favori, répétez l'étape e.

• " " disparaît.

Effacement (ou réglage) de toutes les chaînes favorites

Maintenez [] enfoncé pendant 3 secondes (jusqu'à ce qu'un bip long se transforme en 2 bips courts) pour effacer tous les réglages de canaux favoris dans le groupe de canaux sélectionné.

• Répétez la procédure ci-dessus pour définir toutes les chaînes comme chaînes favorites.

■ Démarrage d'une analyse

Tout d'abord, définissez le type de numérisation (numérisation prioritaire ou normale) et la minuterie de reprise de la numérisation dans l'écran Menu. (p. 74)

q Sélectionnez le groupe de canaux souhaité. (page 12)

w Réglez les chaînes favorites, comme décrit à gauche.

e Assurez-vous que le squelch est fermé pour lancer un balayage.

r Appuyez sur [SCAN] pour lancer un balayage prioritaire ou normal.

- « SCAN 16 » s'affiche pendant un balayage prioritaire ; « SCAN » s'affiche pendant un balayage normal.
- Lorsqu'un signal est détecté, le balayage s'interrompt jusqu'à ce que le signal disparaisse ou reprend après une pause de 5 secondes, selon le réglage. (Le canal 16 est toujours surveillé pendant un balayage prioritaire.)
- Appuyez sur [Y]/[Z] sur l'émetteur-récepteur ou le microphone pour vérifier le balayage des canaux favoris, changer la direction du balayage ou reprendre manuellement le balayage.
- Un bip retentit et "16" clignote lorsqu'un signal est reçu sur Canal 16 lors d'un balayage prioritaire.

t Pour arrêter le balayage, appuyez sur [CLEAR] ou répétez l'étape r.

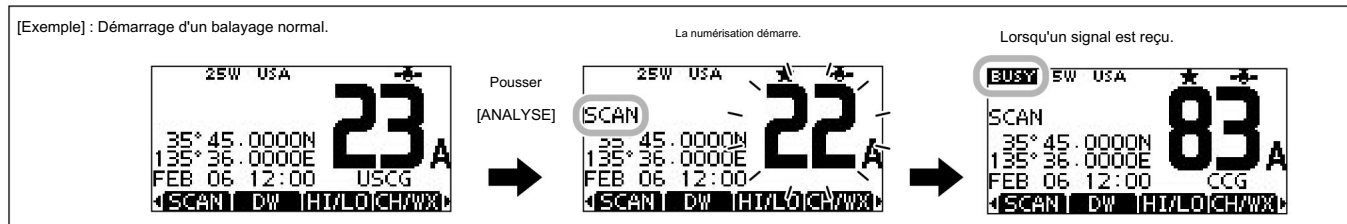

■ Descriptif

Dualwatch surveille le canal 16 pendant que vous recevez sur un autre canal ; La triple veille surveille le canal 16 et le canal d'appel tout en recevant un autre canal.

Dualwatch et Tri-watch sont pratiques pour surveiller le canal 16 lorsque vous utilisez un autre canal.

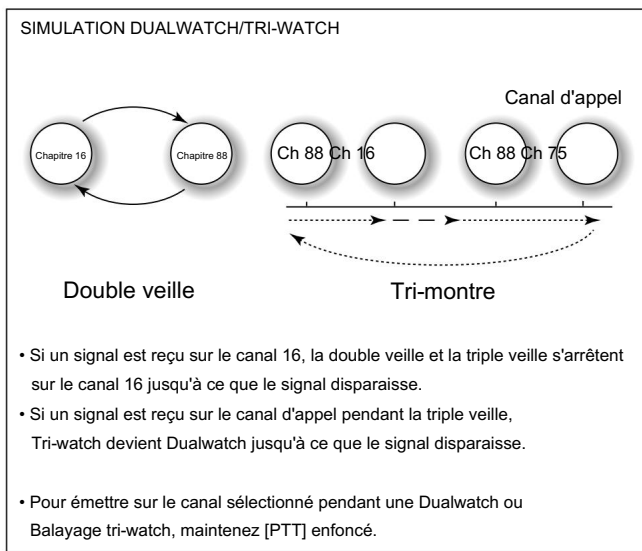

■ Fonctionnement

q Sélectionnez Dualwatch ou Tri-watch dans l'écran Menu. (p. 74)

w Appuyez sur [Y]/[Z] pour sélectionner le canal de fonctionnement souhaité.

e Appuyez sur [DW] pour démarrer un balayage Dualwatch ou Tri-watch.

- « DUAL 16 » s'affiche pendant Dualwatch ; "TRI 16" s'affiche pendant le Tri-watch.
- Un bip retentit lorsqu'un signal est reçu sur le canal 16.

r Pour annuler Dualwatch ou Tri-watch, appuyez à nouveau sur [DW].

[Exemple] : Fonctionnement de la triple veille sur le canal INT 25.

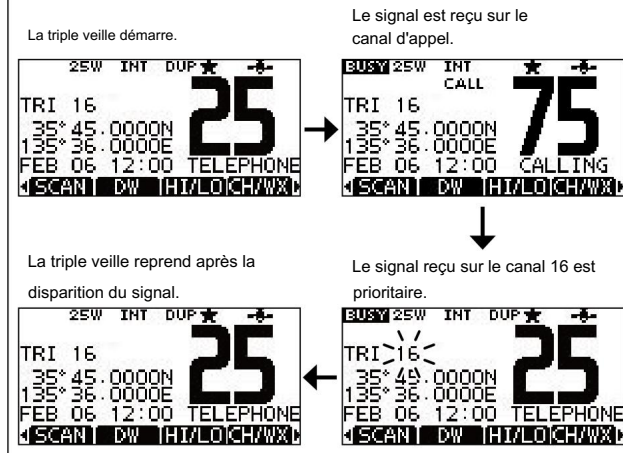

7 FONCTIONNEMENT DSC

■ ID d'adresse DSC

D Saisie d'un ID individuel

Un total de 100 ID d'adresse DSC peuvent être saisis et attribués à un nom de 10 caractères maximum.

q Entrez "INDIVIDUAL ID" dans le menu DSC SETTINGS.

MENU	Paramètres DSC	Identifiant individuel
(Appuyez sur [MENU].)	(Tournez le cadran, puis appuyez sur [ENT].)	

w Appuyez sur [AJOUTER].

- L'écran de saisie « INDIVIDUAL ID » s'affiche.

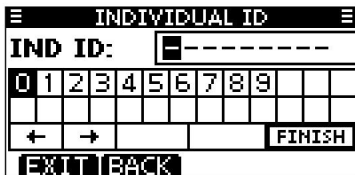

e Entrez un ID individuel souhaité de la manière suivante :

- Sélectionnez le numéro souhaité à l'aide de la molette ou de [Y]/[Z]/[Ω]/[≡].
- Appuyez sur [ENT] ou composez pour le régler.
- Pour déplacer le curseur, sélectionnez l'une des flèches, « ← » ou « → », puis appuyez sur [ENT] ou sur la molette.

- ▨ Le premier chiffre est spécifié comme '0' et le deuxième chiffre est différent de '0' pour un ID de groupe.
- ▨ Les deux premiers chiffres sont '0' pour tout identifiant de station côtière.

r Répétez l'étape e pour entrer les 9 chiffres.

t Après avoir saisi le code à 9 chiffres, appuyez sur [ENT] ou Composez pour le définir.

- L'écran de saisie du nom d'identification s'affiche.



y Entrez un nom d'identification à 10 chiffres souhaité de la manière suivante :

- Sélectionnez le caractère souhaité à l'aide de la molette ou de [Y]/[Z]/[Ω]/[≡].
- Appuyez sur [ENT] ou composez pour le régler.
- Pour déplacer le curseur, sélectionnez l'une des flèches, « ← » ou « → », puis appuyez sur [ENT] ou sur la molette.
- Appuyez sur [123], [S?] ou [ABC] pour sélectionner un groupe de caractères.

u Après avoir saisi le nom d'identification, sélectionnez « TERMINER » à l'aide du cadran

- ou [Y]/[Z]/[Ω]/[≡], puis appuyez sur [ENT] ou le cadran pour le programmer.
- L'écran de la liste « INDIVIDUAL ID » s'affiche.



i Appuyez sur [MENU] pour quitter l'écran MENU.

D Saisie d'un ID de groupe q

Entrez "GROUP ID" dans le menu DSC SETTINGS.

MENU	Paramètres DSC	ID de groupe	(Appuyez sur [MENU].)
		(Tournez le cadran, puis appuyez sur [ENT].)	

w Appuyez sur

[AJOUTER]. • L'écran de saisie "GROUP ID" s'affiche.

e Entrez un ID de groupe souhaité de la manière suivante :

• Sélectionnez le numéro souhaité à l'aide de la molette ou de [Y]/[Z]/[Ω]/[≠]. •

Appuyez sur [ENT] ou composez pour

le régler. • Pour déplacer le curseur, sélectionnez l'une des flèches, « ← » ou « → », puis appuyez sur [ENT]

ou sur la molette. • Appuyez sur [EXIT] pour revenir au mode de

fonctionnement normal. • Appuyez sur [BACK] pour revenir à l'écran précédent.

Le premier chiffre est spécifié comme '0' et le deuxième chiffre est différent de '0' pour un ID de groupe.

Les deux premiers chiffres sont '0' pour tout identifiant de station

côtière. r Répétez l'étape e pour saisir le code de groupe spécifique à 9 chiffres.

t Après avoir saisi le code à 9 chiffres, appuyez sur [ENT] ou Composez pour le définir. • L'écran de saisie du nom d'ID de groupe s'affiche.

y Saisissez le nom d'identification à 10 chiffres souhaité de la manière suivante : •

Sélectionnez le caractère souhaité à l'aide de la molette ou de [Y]/[Z]/[Ω]/[≠]. •

Appuyez sur [ENT] ou composez pour

le régler. • Pour déplacer le curseur, sélectionnez l'une des flèches, « ← » ou « → », puis appuyez sur [ENT]

ou sur la molette. • Appuyez sur [123], [!\$?] ou [ABC] pour sélectionner un

groupe de caractères. u Après avoir saisi le nom d'identification, sélectionnez « TERMINER » à

l'aide de la molette ou [Y]/[Z]/[Ω]/[≠], puis appuyez sur [ENT] ou la molette

pour l'enregistrer. • L'écran de la liste "GROUP ID" s'affiche.

i Appuyez sur [MENU] pour quitter l'écran MENU.

7 FONCTIONNEMENT DSC

■ ID d'adresse DSC (suite)

D Suppression des identifiants individuels et de groupe

q Entrez "INDIVIDUAL ID" ou "GROUP ID" dans DSC SET Menu TINGS.

MENU	Paramètres DSC	ID individuel / ID de groupe
(Appuyez sur [MENU].)	(Tournez le cadran, puis appuyez sur [ENT].)	

• Lorsqu'aucun ID d'adresse n'est saisi, « No ID » s'affiche. Dans ce cas, appuyez sur [MENU] pour quitter l'écran MENU.

w Tournez la molette ou appuyez sur [Y]/[Z] pour sélectionner le nom d'identification souhaité, puis appuyez sur [DEL].



e Appuyez sur [OK] pour supprimer l'ID et revenir à la ID" ou "GROUP ID".

• Appuyez sur [CANCEL] pour l'annuler.



r Appuyez sur [MENU] pour quitter l'écran MENU.

■ Saisie de la position et de l'heure

Un appel de détresse doit inclure la position et l'heure du navire.

Si aucun récepteur GPS n'est connecté et que le récepteur GPS intégré* ne reçoit pas de données de position valides, votre position et l'heure UTC (Universal Time Coordinated) doivent être saisies manuellement. Ils sont automatiquement inclus lorsqu'un récepteur GPS compatible avec le format NMEA 0183 (ver. 2.0 ou ultérieur) est connecté.

*Pour IC-M423G et IC-M424G uniquement.

- La saisie manuelle est désactivée lorsqu'un récepteur GPS est connecté.
- La position et le temps saisis manuellement ne seront conservés que 23,5 heures.

q Entrez « POSITION INPUT » dans le menu DSC SETTINGS.

MENU	Paramètres DSC	Entrée de position
(Appuyez sur [MENU].)	(Tournez le cadran, puis appuyez sur [ENT].)	

w Saisissez votre position de latitude et de longitude à l'aide du cadran ou de [Y]/[Z]/[Ω]/[≠].

- Sélectionnez le numéro souhaité à l'aide de la molette ou de [Y]/[Z]/[Ω]/[≠].
- Appuyez sur [ENT] ou composez pour le régler.
- Pour déplacer le curseur, sélectionnez l'une des flèches, « ← » ou « → », puis appuyez sur [ENT] ou sur la molette.
- Sélectionnez N (latitude nord) ou S (latitude sud) lorsque le curseur est sur la position 'N' ou 'S'.
- Sélectionnez W (longitude ouest) ou E (longitude est) lorsque le curseur est sur la position 'W' ou 'E'.

- Appuyez sur [EXIT] pour revenir au mode de fonctionnement normal.
- Appuyez sur [BACK] pour revenir à l'écran précédent.

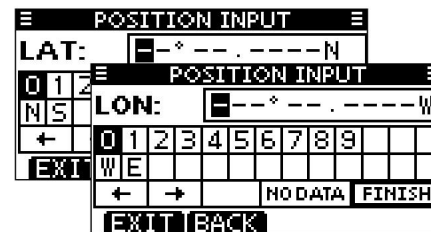

e Après avoir saisi la position, appuyez sur [ENT] pour l'enregistrer.

r L'écran de saisie de l'heure UTC s'affiche, entrez l'heure UTC de la manière suivante :

- Sélectionnez le numéro souhaité à l'aide de la molette ou de [Y]/[Z]/[Ω]/[≠].
- Appuyez sur [ENT] ou composez pour le régler.
- Pour déplacer le curseur, sélectionnez l'une des flèches, « ← » ou « → », puis appuyez sur [ENT] ou sur la molette.

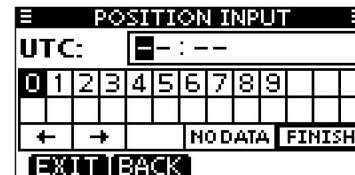

t Appuyez sur [ENT] ou Composez pour programmer votre position et l'heure.

- Revenez à l'écran « DSC SETTINGS ».

7 FONCTIONNEMENT DSC

■ Passer un appel de détresse

Un appel de détresse doit être lancé si, de l'avis du capitaine, le navire ou une personne est en détresse et nécessite une assistance immédiate.

NE JAMAIS FAIRE D'APPEL DE DETRESSE SI VOTRE NAVIRE OU UNE PERSONNE N'EST PAS EN CAS D'URGENCE. UN APPEL DE DÉTRESSE NE DOIT ÊTRE EFFECTUÉ QUE LORSQU'UNE AIDE IMMÉDIATE EST NÉCESSAIRE.

D Appel simple

q Tout en soulevant le protège-clavier, maintenez [DISTRESS] enfoncé pendant 3 secondes pour transmettre l'appel de détresse.

- Tout en maintenant [DISTRESS] enfoncé, un compte à rebours retentit et le rétroéclairage des touches et de l'écran clignote.
- Le canal DSC (canal 70) est automatiquement sélectionné et le l'appel de détresse est transmis.

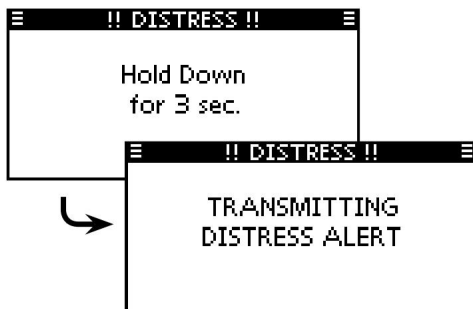

w Après avoir transmis l'appel, l'émetteur-récepteur attend un appel à la connaissance.

- L'appel de détresse est automatiquement transmis tous les 3,5 à 4,5 minutes, jusqu'à ce qu'un accusé de réception soit reçu (mode "Répétition d'appel") ou qu'un appel d'annulation DSC soit effectué. (p. 29)
- Appuyez sur [RESEND] pour transmettre manuellement l'appel répété de détresse.
- Appuyez sur [Ω]/[≡] puis appuyez sur [INFO] pour afficher les Dis transmis informations sur les appels de stress.
- Appuyez sur [Ω]/[≡] puis appuyez sur [PAUSE] pour interrompre le mode 'Call repeat', appuyez sur [RESUME] pour le reprendre.

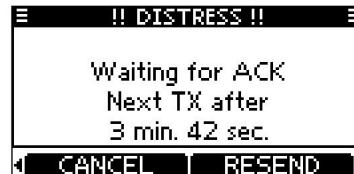

e Après avoir reçu l'accusé de réception, appuyez sur [ALARM OFF] puis répondez à l'aide du microphone.

Une alerte de détresse par défaut contient :

- Nature de la détresse : détresse non désignée
- Informations de position : La dernière position GPS ou saisie manuellement est conservée pendant 23,5 heures ou jusqu'à ce que l'alimentation soit coupée.

D Passer un appel régulier

La nature de l'appel de détresse doit être incluse dans le Dis
cri de stress.

q Entrez « DISTRESS CALL » dans le menu DSC CALLS.

MENU	Appels DSC	Appel de détresse
(Appuyez sur [MENU].)	(Tournez le cadran, puis appuyez sur [ENT].)	

w Sélectionnez la nature de la détresse à l'aide de Dial ou [Y]/[Z], puis appuyez sur la molette ou

sur [ENT]. • 'Non désigné', 'Incendie', 'Explosion', 'Inondation', 'Collision', 'Échouement', 'Chavirement', 'Naufrage', 'À la dérive', 'Abandon du navire', 'Piraterie' ou 'Homme à la mer' sont sélectionnables.

• La nature de la détresse est stockée pendant 10 minutes après avoir sélectionné
ing.

• Appuyez sur [EXIT] pour revenir au mode de fonctionnement normal. • Appuyez sur [BACK] pour revenir à l'écran précédent.

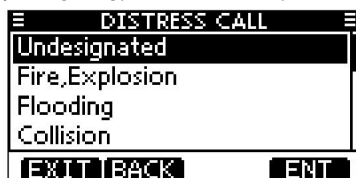

e L'écran de confirmation d'appel de détresse s'affiche. • Tournez le cadran ou appuyez sur [Y]/[Z] pour voir les lignes cachées.

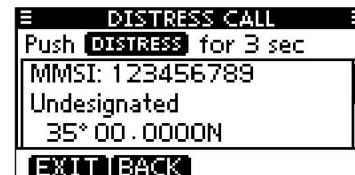

r Maintenez [DISTRESS] enfoncé pendant 3 secondes pour transmettre le Dis
cri de stress.

- Tout en maintenant [DISTRESS] enfoncé, un compte à rebours retentit et le rétroéclairage des touches et de l'affichage clignote.
- La nature sélectionnée de la détresse est mémorisée pendant 10 minutes.



7 FONCTIONNEMENT DSC

■ Passer un appel de détresse (suite)

t Après avoir transmis l'appel, l'émetteur-récepteur attend un appel à la connaissance.

- L'appel de détresse est automatiquement transmis tous les 3,5 à 4,5 minutes, jusqu'à ce qu'un accusé de réception soit reçu (mode "Répétition d'appel") ou qu'un appel d'annulation DSC soit effectué. (p. 29)
- Appuyez sur [RESEND] pour transmettre manuellement l'appel répété de détresse.
- Appuyez sur [Ω]/[≡] puis appuyez sur [INFO] pour afficher le Dis transmis informations sur les appels de stress.
- Appuyez sur [Ω]/[≡] puis appuyez sur [PAUSE] pour interrompre le mode 'Call repeat', appuyez sur [RESUME] pour le reprendre.

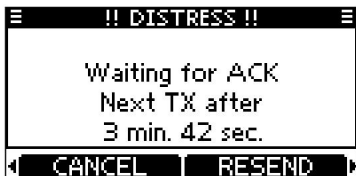

y Après avoir reçu un appel d'accusé de réception, appuyez sur [ALARM OFF] puis répondez à l'aide du microphone.



Une alerte de détresse contient :

- Nature de la détresse : • Sélectionné à l'étape w.
- Informations sur la position : le dernier GPS ou saisi manuellement position est maintenue pendant 23,5 heures ou jusqu'à ce que l'alimentation soit coupée.

Lorsqu'aucun récepteur GPS n'est connecté et que le récepteur GPS intégré* ne reçoit pas de données de position valides, et que la position et l'heure ont été saisies manuellement, l'écran illustré ci-dessous s'affiche. Modifiez votre position de latitude et de longitude et l'heure UTC comme suit :

*Pour IC-M423G et IC-M424G uniquement.



Appuyez sur [CHG], puis modifiez votre position de latitude et de longitude et l'heure UTC. • Sélectionnez

le numéro souhaité à l'aide de la molette ou de [Y]/[Z]/[Ω]/[≡].

- Appuyez sur [ENT] ou composez pour le régler.
- Pour déplacer le curseur, sélectionnez l'une des flèches, « ← » ou « → », puis appuyez sur [ENT] ou sur la molette.
- Sélectionnez N (latitude nord) ou S (latitude sud) lorsque le curseur est sur la position 'N' ou 'S'.
- Sélectionnez W (longitude ouest) ou E (longitude est) lorsque le curseur est sur la position 'W' ou 'E'.

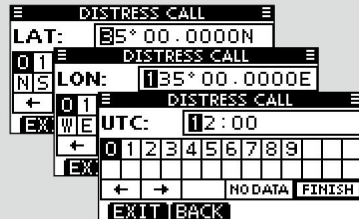

D Annulation d'un appel de détresse

q En attendant un appel d'accusé de réception, appuyez sur [CANCEL].

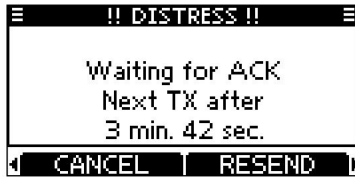

w Appuyez sur [CONTINUER].

- Appuyez sur [BACK] pour revenir à l'attente d'un appel d'accusé de réception.



e Appuyez sur

- Appuyez sur [EXIT] pour revenir à l'attente d'un appel d'accusé de réception.

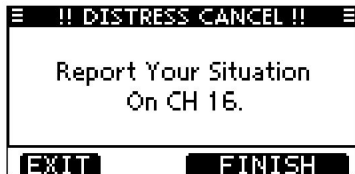

r L'appel d'annulation de détresse est transmis.



t Le canal 16 est automatiquement sélectionné.

- Signalez votre situation à l'aide du microphone.
- Après le rapport, appuyez sur [EXIT] pour revenir au fonctionnement normal mode.



7 FONCTIONNEMENT DSC

■ Passer des appels DSC

Pour garantir le bon fonctionnement de la fonction DSC, veuillez à régler correctement le CH70 SQL LEVEL. (p. 65)

D Passer un appel individuel

La fonction d'appel individuel vous permet de passer un appel DSC vers une station spécifique uniquement.

q Entrez « APPEL INDIVIDUEL » dans le menu APPELS ASN.

MENU	Appels ASN	Appel individuel
(Appuyez sur [MENU].)		(Tournez le cadran, puis appuyez sur [ENT].)

w Sélectionnez une adresse individuelle préréglée souhaitée, ou « Entrée manuelle

», à l'aide de la molette ou [Y]/[Z], puis appuyez sur la molette ou [ENT].

- Le code d'identification de l'appel individuel peut être saisi en premier. (p. 22)
- Lorsque "Entrée manuelle" est sélectionné, entrez l'ID MMSI à 9 chiffres souhaité code de la personne que vous souhaitez appeler. •

Appuyez sur [EXIT] pour revenir au mode de fonctionnement normal.

- Appuyez sur [BACK] pour revenir à l'écran précédent.

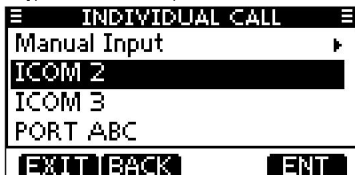

À propos de la saisie manuelle :

Entrez un ID individuel souhaité de la manière suivante :

- Sélectionnez le numéro souhaité à l'aide de la molette ou de [Ω]/[≠].
- Appuyez sur [ENT] ou composez pour le régler.
- Pour déplacer le curseur, sélectionnez l'une des flèches, « ← » ou « → », puis appuyez sur [ENT] ou sur la molette.
- Le premier chiffre est spécifié comme '0' pour un ID de groupe. Si un ID de groupe à 9 chiffres est entré, un bip d'erreur retentit lorsque vous appuyez sur [ENT] ou composez.
- Les deux premiers chiffres sont '0' pour tout ID de station côtière.

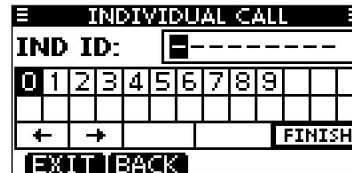

REMARQUE : Lorsqu'une station côtière est sélectionnée à l'étape w, le canal vocal est automatiquement spécifié par la station côtière. Par conséquent, ignorez l'étape e et passez directement à l'étape r.

+ Suite à la page suivante.

e Sélectionnez le canal inter-navire souhaité à l'aide de Dial ou [Y]/[Z], puis appuyez sur [ENT]. •

Les canaux entre navires sont déjà pré-réglés dans l'émetteur-récepteur dans l'ordre recommandé.



r Un écran de confirmation s'affiche.

- Confirmez le contenu de l'appel.

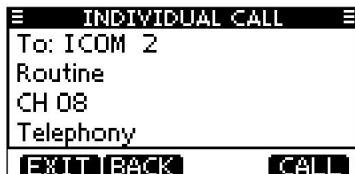

t Appuyez sur [CALL] pour passer un appel individuel.

- Si le canal 70 est occupé, l'émetteur-récepteur attend jusqu'à ce que le canal devienne libre.

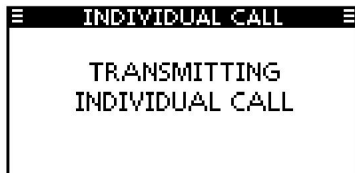

y Veillez sur le canal 70 jusqu'à ce qu'un acquittement soit perçu.

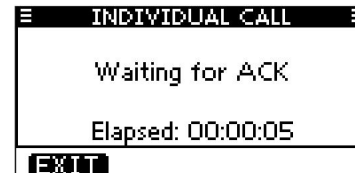

u Lorsque l'accusé de réception « Capable de se conformer » est reçu, l'alarme retentit et l'écran ci-dessous s'affiche.

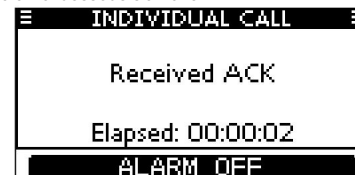

Appuyez sur [ALARM OFF] pour arrêter l'alarme, puis sélectionnez le canal inter-navire spécifié à l'étape e. • Un canal inter-navire différent sera sélectionné si la station que vous avez appelée ne peut pas utiliser le canal.

- Répondez à l'aide du microphone. Et passez à l'étape i.



7 FONCTIONNEMENT DSC

■ Passer des appels DSC

D Passer un appel individuel (suite)

Ou, lorsque l'accusé de réception « Impossible de se conformer » est reçu, l'alarme retentit et l'écran ci-dessous s'affiche.

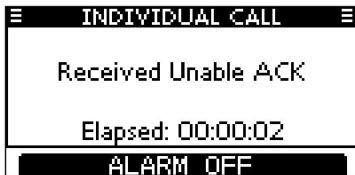

Appuyez sur [ALARM OFF] pour arrêter l'alarme. Appuyez ensuite sur [EXIT] pour revenir au canal d'exploitation (avant d'accéder à l'écran MENU).

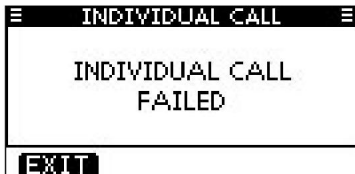

i Après avoir communiqué, appuyez sur [EXIT] pour revenir au mode de fonctionnement normal.

Astuce

Lorsque le transpondeur ais de classe b MA-500TR en option est connecté à votre émetteur-récepteur, vous pouvez effectuer des appels DSC individuels vers des cibles AIS sélectionnées sur le transpondeur sans avoir besoin de saisir le code MMSI de la cible.

Voir pages 67 et 68 pour plus de détails.

D Réalisation d'un accusé de réception individuel

Lorsque vous recevez un appel individuel, vous pouvez faire un accusé de réception ("Capable de se conformer", "Proposer un nouveau canal" ou "Impossible de se conformer") en utilisant les invites à l'écran. (Quick ACK) Vous pouvez également envoyer un accusé de réception via le système MENU. (Acquittement manuel)

ACK rapide :

q Lorsqu'un appel individuel est reçu, l'alarme retentit et l'écran ci-dessous s'affiche.

Appuyez sur [ALARM OFF] pour arrêter l'alarme.

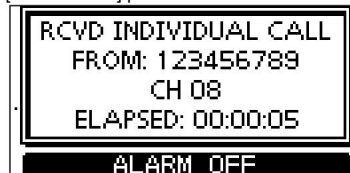

w Appuyez sur [ACK].

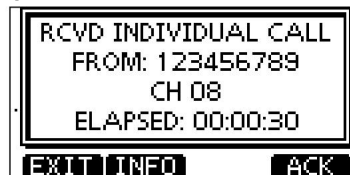

+ Suite à la page suivante.

e Sélectionnez l'une des trois options, puis appuyez sur [ENT].

- Appuyez sur [EXIT] pour revenir au mode de fonctionnement normal.
- Appuyez sur [BACK] pour revenir à l'écran précédent.



- Capable de se conformer : Effectuez un appel d'accusé de réception sans aucune modification.
- Incapable de remplir: Vous ne pouvez pas faire de communication.
L'appel d'accusé de réception ("Impossible de se conformer") peut être automatiquement transmis, s'il est défini. Voir page 63 pour plus de détails.
- Proposer un nouveau canal : vous pouvez effectuer un appel d'accusé de réception, mais vous spécifiez le canal inter-navire. Sélectionnez le canal inter-navire souhaité à l'aide de la molette ou de [Y]/[Z], puis appuyez sur [ENT].



r L'écran de confirmation ACK individuel s'affiche.

Appuyez sur [CALL] pour effectuer un appel d'accusé de réception.

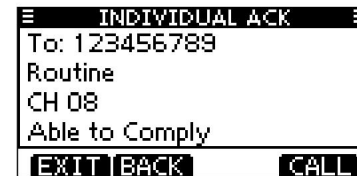

t Les écrans illustrés ci-dessous s'affichent.

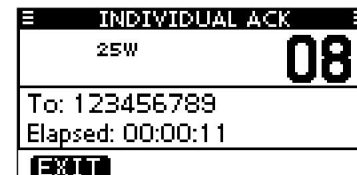
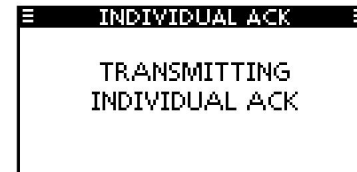

y Répondre à l'appel à l'aide du microphone. u

Appuyez sur [EXIT] pour revenir au mode de fonctionnement normal.

7 FONCTIONNEMENT DSC

■ Passer des appels DSC

D Faire un accusé de réception individuel (suite)

ACK manuel : q

Entrez « INDIVIDUAL ACK » dans le menu DSC CALLS.

MENU	Appels ASN	Acquittement individuel
(Appuyez sur [MENU].)	(Tournez le cadran, puis appuyez sur [ENT].)	

- Lorsqu'aucun appel individuel n'a été reçu, l'accusé de réception individuel l'élément ne sera pas affiché.



w Sélectionnez l'adresse individuelle ou le code ID souhaité auquel répondre à

l'aide de Dial ou [Y]/[Z], puis appuyez sur [ENT]. •

Appuyez sur [EXIT] pour revenir au mode de fonctionnement

normal. • Appuyez sur [BACK] pour revenir à l'écran précédent.



e Effectuez les étapes e à u, comme décrit dans « Quick ACK : », en commençant à la page précédente.

D Passer un appel de groupe La

fonction Appel de groupe vous permet d'émettre un signal ASN uniquement vers un groupe spécifique.

q Entrez "GROUP CALL" dans le menu DSC CALLS.

MENU	Appels DSC	Appel de groupe	(Appuyez sur [MENU].)
		(Tournez le cadran, puis appuyez sur [ENT].)	

w Sélectionnez une adresse de groupe pré-réglée ou « Entrée manuelle » à l'aide de la

molette ou [Y]/[Z], puis appuyez sur la molette ou [ENT]. • Le code d'identification de l'appel de groupe peut être saisi en premier. (p. 22) •

Lorsque « Saisie manuelle » est sélectionné, saisissez le code d'identification à 8 chiffres groupe que vous souhaitez

appeler. • Appuyez sur [EXIT] pour revenir au mode de fonctionnement

normal. • Appuyez sur [BACK] pour revenir à l'écran précédent.



+ Suite à la page suivante.

e Sélectionnez le canal inter-navire souhaité à l'aide de Dial ou [Y]/[Z], puis appuyez sur [ENT]. •

Les canaux inter-navire sont déjà pré-réglés dans l'émetteur-récepteur dans la commande recommandée.



À propos de la saisie manuelle :

Saisissez l'ID de groupe souhaité de la manière suivante : •

Sélectionnez le numéro souhaité à l'aide de la molette ou de [Q]/

[=]. • Appuyez sur [ENT] ou composez

pour le régler. • Pour déplacer le curseur, sélectionnez une flèche, « ← » ou « → », puis appuyez sur

[ENT] ou

Composez. • Le premier chiffre est spécifié comme '0' et le deuxième chiffre est différent de '0' pour un ID de

groupe. • Les deux premiers chiffres sont '0' pour tout identifiant de station côtière.



r Un écran de confirmation s'affiche.

• Confirmez le contenu de l'appel.



t Appuyez sur [CALL] pour passer un appel de

groupe. • Si le canal 70 est occupé, l'émetteur-récepteur attend jusqu'à ce que le canal devienne libre.



y Une fois l'appel de groupe transmis, les

l'écran s'affiche.



u Annoncer les informations à l'aide du microphone. i Après l'annonce, appuyez sur [EXIT] pour revenir à la

mauvais mode de fonctionnement.

7 FONCTIONNEMENT DSC

■ Passer des appels DSC (Suite)

D Passer un appel à tous les navires

Tous les navires équipés d'un émetteur-récepteur ASN utilisent le canal 70 comme « canal d'écoute ». Lorsque vous souhaitez annoncer un message à ces navires, utilisez la fonction « All Ships Call ».

q Entrez « ALL SHIPS CALL » dans le menu DSC CALLS.

MENU	Appels ASN	Appel à tous les navires
(Appuyez sur [MENU].)	(Tournez le cadran, puis appuyez sur [ENT].)	

w Sélectionnez une catégorie désirée, en utilisant Dial ou [Y]/[Z], puis appuyez sur Dial ou [ENT].

- La catégorie sélectionnable peut différer selon le pré-réglage. Demandez à votre revendeur les catégories sélectionnables.
- Appuyez sur [EXIT] pour revenir au mode de fonctionnement normal.
- Appuyez sur [BACK] pour revenir à l'écran précédent.

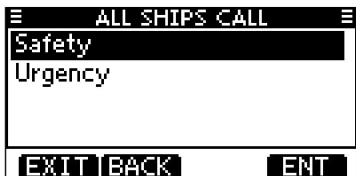

e Sélectionnez le canal de trafic souhaité à l'aide de Dial ou de [Y]/[Z], puis

- appuyez sur la molette ou sur [ENT].
- Le canal sélectionné s'affiche.



r Un écran de confirmation s'affiche.

- Confirmez le contenu de l'appel.

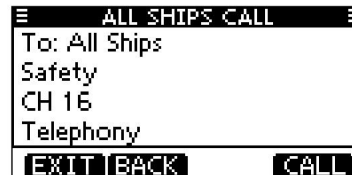

t Appuyez sur [CALL] pour passer un appel à tous les navires.

- Si le canal 70 est occupé, l'émetteur-récepteur attend jusqu'à ce que le canal devient clair.



y Après la transmission de l'appel à tous les navires, les l'écran s'affiche.

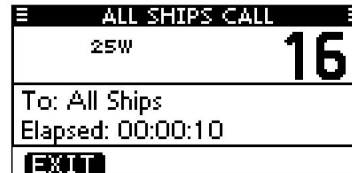

u Annoncez le message à l'aide du microphone.

i Après l'annonce, appuyez sur [EXIT] pour revenir à la mauvais mode de fonctionnement.

D Passer un appel de demande de position

(Uniquement pour les émetteurs-récepteurs américains et australiens)

Effectuez un appel de demande de position lorsque vous souhaitez connaître la position actuelle d'un navire spécifique, etc.

q Entrez « POSITION REQUEST » dans le menu DSC CALLS.

MENU	Appels DSC	Demande de position	(Appuyez sur [MENU].)
			(Tournez le cadran, puis appuyez sur [ENT].)

w Sélectionnez une adresse individuelle préréglée souhaitée, ou « Entrée manuelle », à l'aide de la molette ou [Y]/[Z], puis appuyez sur la molette ou [ENT]. • Le code d'identification pour l'appel de demande de position peut être saisi en premier. (p. 22)

- Lorsque "Entrée manuelle" est sélectionné, entrez l'ID MMSI à 9 chiffres souhaité code de la personne que vous souhaitez appeler.
- Appuyez sur [EXIT] pour revenir au mode de fonctionnement normal. • Appuyez sur [BACK] pour revenir à l'écran précédent.

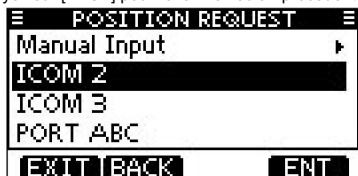

À propos de la saisie manuelle :

saisissez l'ID individuel souhaité de la manière suivante : • Sélectionnez le numéro souhaité à l'aide de la molette ou de [Y]/[Z]/[Ω]/[≠]. • Appuyez sur [ENT] ou composez pour le régler.

- Pour déplacer le curseur, sélectionnez l'une des flèches, « ← » ou « → », puis appuyez sur [ENT] ou sur la molette. • Le premier chiffre est spécifié comme '0' pour un ID de groupe. Si un ID de groupe est saisi, un bip d'erreur retentit après avoir appuyé sur [TERMINER]. • Les deux premiers chiffres sont '0' pour tout ID de station côtière.



e Un écran de confirmation s'affiche.

- Confirmez le contenu de l'appel.

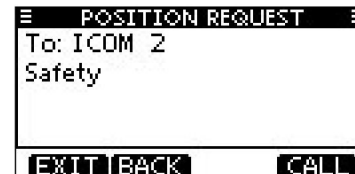

7 FONCTIONNEMENT DSC

■ Passer des appels DSC

D Effectuer un appel de demande de position (suite)

r Appuyez sur [CALL] pour effectuer un appel de demande de position.

- Si le canal 70 est occupé, l'émetteur-récepteur attend jusqu'à ce que le canal devienne clair.

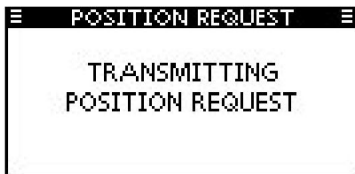

t Une fois l'appel de demande de position transmis, l'écran suivant s'affiche.

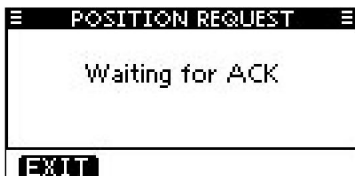

y Lorsque l'appel d'accusé de réception est reçu, l'alarme retentit et l'écran suivant s'affiche.



u Appuyez sur [ALARM OFF] pour arrêter l'alarme, puis l'écran illustré ci-dessous s'affiche.

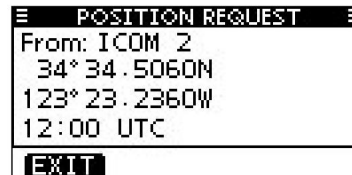

i Appuyez sur [EXIT] pour revenir au mode de fonctionnement normal.

D Faire un appel de rapport de position (uniquement pour les émetteurs-récepteurs américains et australiens)

Effectuez un appel de rapport de position lorsque vous souhaitez annoncer votre propre position à un navire spécifique et recevoir une réponse en retour.

q Entrez « POSITION REPORT » dans le menu DSC CALLS.

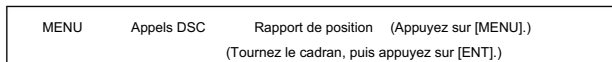

w Sélectionnez une adresse individuelle préréglée souhaitée, ou « Entrée manuelle », à l'aide de la molette ou [Y]/[Z], puis appuyez sur la molette ou [ENT]. • Le code d'identification de l'appel individuel peut être saisi en premier. (p. 22) • Lorsque « Saisie manuelle » est sélectionné, saisissez le code d'identification MMSI à 9 chiffres souhaité pour la personne que vous souhaitez appeler. • Appuyez sur [EXIT] pour revenir au mode de fonctionnement normal. • Appuyez sur [BACK] pour revenir à l'écran précédent.

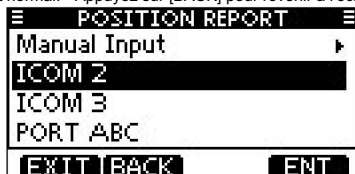

À propos de la saisie manuelle :

saisissez l'ID individuel souhaité de la manière suivante : • Sélectionnez le numéro souhaité à l'aide de la molette ou de [Y]/[Z]/[Ω]/[=]. • Appuyez sur [ENT] ou composez pour le régler.

- Pour déplacer le curseur, sélectionnez une flèche, « ← » ou « → », puis appuyez sur [ENT] ou Composez.
- Le premier chiffre est spécifié comme '0' pour un ID de groupe. Si un ID de groupe est entré, un bip d'erreur retentit après avoir appuyé sur [FINISH].
- Les deux premiers chiffres sont '0' pour tout ID de station côtière.

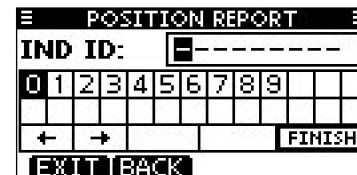

e Un écran de confirmation s'affiche.

- Confirmez le contenu de l'appel.

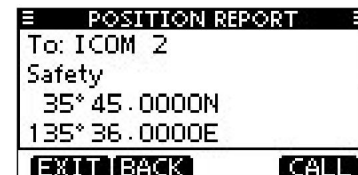

7 FONCTIONNEMENT DSC

■ Passer des appels DSC

D Passer un appel de signalement de position (suite)

r Appuyez sur [CALL] pour effectuer un appel de rapport de position.

- Si le canal 70 est occupé, l'émetteur-récepteur attend jusqu'à ce que le canal devienne clair.



t Une fois l'appel de rapport de position transmis, l'émetteur-récepteur revient automatiquement au mode de fonctionnement normal.

Lorsqu'aucun récepteur GPS n'est connecté et que le GPS intégré récepteur* ne reçoit pas de données de position valides et que la position et l'heure ont été saisies manuellement, l'écran illustré ci-dessous s'affiche. Modifiez votre position de latitude et de longitude et de l'heure UTC comme suit :

*Pour IC-M423G et IC-M424G uniquement.

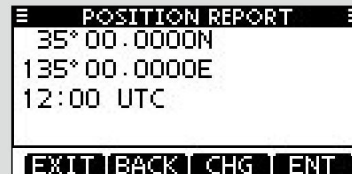

Appuyez sur [CHG], puis modifiez votre position de latitude et de longitude et l'heure UTC. •

Sélectionnez le numéro souhaité à l'aide de la molette ou de [Y]/[Z]/[Ω]/[=].

- Appuyez sur [ENT] ou composez pour le régler.
- Pour déplacer le curseur, sélectionnez l'une des flèches, « ← » ou « → », puis appuyez sur [ENT] ou sur la molette.
- Sélectionnez N (latitude nord) ou S (latitude sud) lorsque le curseur est sur la position 'N' ou 'S'.
- Sélectionnez W (longitude ouest) ou E (longitude est) lorsque le curseur est sur la position 'W' ou 'E'.

D Passer un appel de demande d'interrogation

(uniquement pour les émetteurs-récepteurs américains et australiens)

Effectuez un appel de demande d'interrogation lorsque vous souhaitez savoir qu'un navire spécifique se trouve ou non dans la zone de communication.

q Entrez « POLLING REQUEST » dans le menu DSC CALLS.

MENU	Appels DSC	Demande d'interrogation	(Appuyez sur [MENU].)
		(Tournez le cadran, puis appuyez sur [ENT].)	

w Sélectionnez une adresse individuelle préregistrée souhaitée, ou « Entrée manuelle », à

l'aide de la molette ou [Y]/[Z], puis appuyez sur la molette ou [ENT]. • Le code d'identification de l'appel individuel peut être saisi en premier. (p. 22) •

Lorsque « Saisie manuelle » est sélectionné, saisissez le code d'identification MMSI

à 9 chiffres souhaité pour la personne que vous

souhaitez appeler. • Appuyez sur [EXIT] pour revenir au mode de

fonctionnement normal. • Appuyez sur [BACK] pour revenir à l'écran précédent.

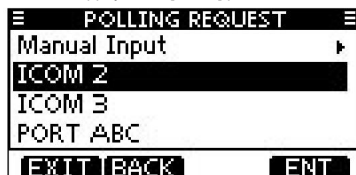

À propos de la saisie manuelle :

saisissez l'ID individuel souhaité de la manière suivante : • Sélectionnez le numéro souhaité à l'aide de la molette ou de [Y]/[Z]/[Ω]/[=]. • Appuyez sur [ENT] ou composez pour le régler.

• Pour déplacer le curseur, sélectionnez une flèche, « ← » ou « → », puis appuyez sur [ENT] ou Composez.

• Le premier chiffre est spécifié comme '0' pour un ID de groupe. Si un ID de groupe est entrée, un bip d'erreur retentit après avoir appuyé sur [FINISH].

• Les deux premiers chiffres sont '0' pour tout ID de station côtière.

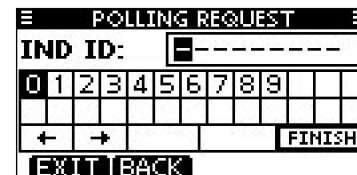

e Un écran de confirmation s'affiche.

• Confirmez le contenu de l'appel.

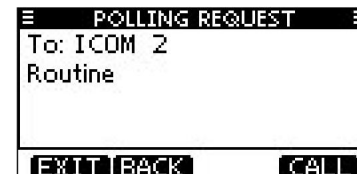

7 FONCTIONNEMENT DSC

■ Passer des appels DSC

D Passer un appel de demande d'interrogation (suite)

r Appuyez sur [CALL] pour effectuer un appel de demande d'interrogation.

- Si le canal 70 est occupé, l'émetteur-récepteur attend jusqu'à ce que le canal devienne clair.

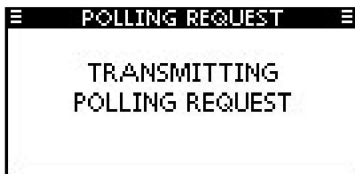

t Une fois l'appel de demande d'interrogation transmis, le l'écran suivant s'affiche.

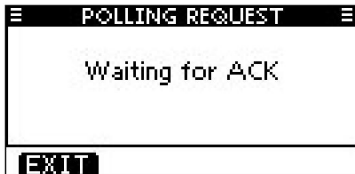

y Lorsque l'appel d'accusé de réception est reçu, l'alarme retentit et l'écran suivant s'affiche.



u Appuyez sur [ALARM OFF] pour arrêter l'alarme, puis l'écran illustré ci-dessous s'affiche.

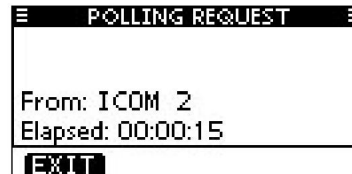

i Appuyez sur [EXIT] pour revenir au mode de fonctionnement normal.

D Passer un appel de test

Les tests sur les canaux d'appel de détresse et de sécurité ASN exclusifs doivent être évités autant que possible. Lorsque le test sur un canal de détresse ou de sécurité est inévitable, vous devez indiquer qu'il s'agit de transmissions de test.

Normalement, l'appel d'essai ne nécessite aucune autre communication entre les deux stations concernées.

q Entrez « TEST CALL » dans le menu DSC CALLS.

MENU	Appels DSC	Appel test	(Appuyez sur [MENU].)
			(Tournez le cadran, puis appuyez sur [ENT].)

w Sélectionnez une adresse individuelle préréglée souhaitée ou

mettre », puis appuyez sur Dial ou [ENT].

• Le code d'identification de l'appel individuel peut être saisi en premier. (p. 22) •

Lorsque « Saisie manuelle » est sélectionné, saisissez le code d'identification MMSI à

9 chiffres de la personne que vous souhaitez

appeler. • Appuyez sur [EXIT] pour revenir au mode de fonctionnement

normal. • Appuyez sur [BACK] pour revenir à l'écran précédent.

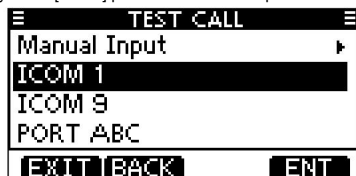

À propos de la saisie manuelle :

saisissez l'ID d'adresse souhaitée de la manière suivante : • Sélectionnez

le numéro souhaité à l'aide de la molette ou de [Ω]/[≡]. • Appuyez

sur [ENT] ou composez pour le régler. •

Pour déplacer le curseur, sélectionnez l'une des flèches, « ← » ou « → », puis appuyez sur

[ENT] ou sur la molette.

• Le premier chiffre est spécifié comme '0' pour un ID de groupe. Si un ID de groupe à 9 chiffres est saisi, un bip d'erreur retentit lorsque vous appuyez sur [ENT] ou composez.

• Les deux premiers chiffres sont '0' pour tout identifiant de station côtière.



e Un écran de confirmation s'affiche.

• Confirmez le contenu de l'appel.

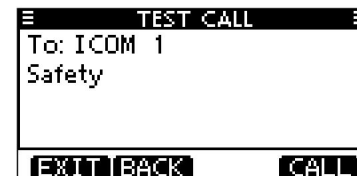

7 FONCTIONNEMENT DSC

■ Passer des appels DSC

D Passer un appel de test (suite)

r Appuyez sur [CALL] pour passer un appel test.

- Si le canal 70 est occupé, l'émetteur-récepteur attend jusqu'à ce que le canal devienne clair.



t Une fois l'appel de test transmis, l'écran s'affiche.

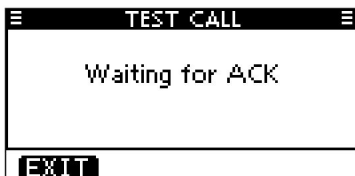

y Lorsque l'appel d'accusé de réception est reçu, l'alarme retentit et l'écran suivant s'affiche.



u Appuyez sur [ALARM OFF] pour arrêter l'alarme, puis l'écran illustré ci-dessous s'affiche.

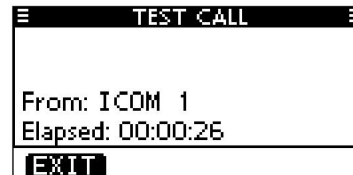

i Appuyez sur [EXIT] pour revenir au mode de fonctionnement normal.

D Faire un appel d'accusé de réception de test Lorsque « TEST ACK » dans les paramètres DSC est réglé sur « Auto TX » (p. 63), l'émetteur-récepteur transmet automatiquement un appel de réponse lorsqu'un appel de test est reçu.

Quick ACK : q

Lorsqu'un appel test est reçu, l'alarme retentit et l'écran illustré ci-dessous s'affiche.

Appuyez sur [ALARM OFF] pour arrêter l'alarme.

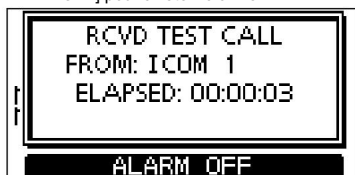

w Appuyez sur [ACK].

- Appuyez sur [EXIT] pour revenir au mode de fonctionnement normal.
- Appuyez sur [INFO] pour afficher les informations d'appel test.

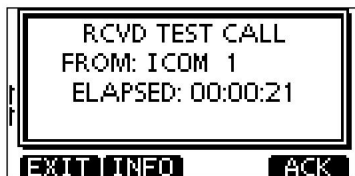

À propos des informations sur les appels reçus : •

Appuyez sur [EXIT] pour revenir au mode de fonctionnement normal.

• Appuyez sur [BACK] pour revenir à l'écran précédent. •

Appuyez sur [ACK] pour passer à l'étape suivante.

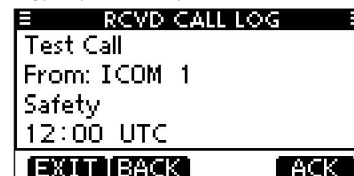

e L'écran de confirmation Test ACK s'affiche.

Appuyez sur [CALL] pour effectuer un appel d'accusé de réception.

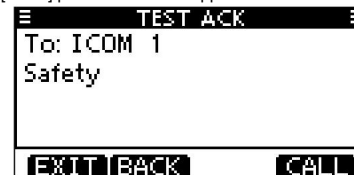

r Pendant la transmission de l'appel d'accusé de réception, l'écran ci-dessous s'affiche, puis revient au mode de fonctionnement normal.



7 FONCTIONNEMENT DSC

■ Passer des appels DSC

D Passer un appel d'accusé de réception de test (suite)

ACK manuel : q

Entrez « TEST ACK » dans le menu DSC CALLS.

MENU	Appels DSC	Test ACK (Appuyez sur [MENU].)
		(Tournez le cadran, puis appuyez sur [ENT].)

- Si aucun appel de test n'a été reçu, l'élément « TEST ACK » ne sera pas être affichée.

Appuyez sur [EXIT] pour revenir au mode de fonctionnement normal. • Appuyez sur [BACK] pour revenir à l'écran précédent.



w Sélectionnez l'appel test souhaité auquel répondre à l'aide de Dial ou [Y]/[Z], puis appuyez sur Dial ou [ENT].

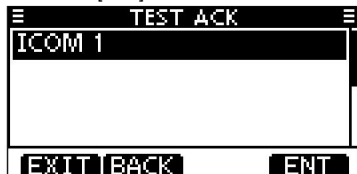

e L'écran de confirmation Test ACK s'affiche.

Appuyez sur [CALL] pour effectuer un appel d'accusé de réception.



r Pendant la transmission de l'appel d'accusé de réception, l'écran ci-dessous s'affiche, puis revient au mode de fonctionnement normal.



D Passer un appel de réponse de position

Effectuez un appel de réponse de position lorsqu'un appel de demande de position est reçu.

Lorsque « POSITION ACK » dans les paramètres DSC est réglé sur « Auto TX » (p. 63), l'émetteur-récepteur transmet automatiquement un appel de réponse lorsqu'un appel de demande de position est reçu.

Réponse rapide : q

Lorsqu'un appel de demande de position est reçu, l'alarme retentit et l'écran illustré ci-dessous s'affiche.

Appuyez sur [ALARM OFF] pour arrêter l'alarme.



w Appuyez sur [ACK].

- Appuyez sur [EXIT] pour revenir au mode de fonctionnement normal.
- Appuyez sur [INFO] pour afficher les informations d'appel test.



À propos des informations sur les appels reçus : •

- Appuyez sur [EXIT] pour revenir au mode de fonctionnement normal.
- Appuyez sur [BACK] pour revenir à l'écran précédent.
- Appuyez sur [ACK] pour passer à l'étape suivante.



e L'écran de confirmation de réponse de position s'affiche.

Appuyez sur [CALL] pour répondre à un appel.

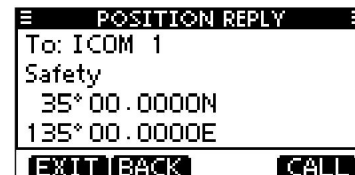

r Pendant la transmission de l'appel de réponse, l'écran illustré ci-dessous s'affiche, puis revient au mode de fonctionnement normal.



7 FONCTIONNEMENT DSC

■ Passer des appels DSC

D Passer un appel de réponse de position (suite)

Réponse manuelle :

q Entrez « POSITION REPLY » dans le menu DSC CALLS.

MENU	Appels ASN	Réponse de position
(Appuyez sur [MENU].)		(Tournez le cadran, puis appuyez sur [ENT].)

- Si aucun appel de demande de position n'est reçu, l'élément de réponse de position ne sera pas affiché.
- Appuyez sur [EXIT] pour revenir au mode de fonctionnement normal.
- Appuyez sur [BACK] pour revenir à l'écran précédent.



w Sélectionnez un appel de demande de position auquel répondre à l'aide de Composez ou [Y]/[Z], puis appuyez sur Composez ou [ENT].



e L'écran de confirmation d'appel de réponse de position s'affiche.

Appuyez sur [CALL] pour effectuer un appel d'accusé de réception.

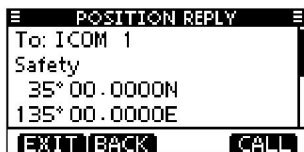

r Pendant la transmission de l'appel de réponse, l'écran illustré ci-dessous s'affiche, puis revient au mode de fonctionnement normal.



Lorsqu'aucun récepteur GPS n'est connecté et que le récepteur GPS intégré* ne reçoit pas de données de position valides, et que la position et l'heure ont été saisies manuellement, l'écran illustré ci-dessous s'affiche. Modifiez votre position de latitude et de longitude et l'heure UTC comme suit :

*Pour IC-M423G et IC-M424G uniquement.



Appuyez sur [CHG], puis modifiez votre position de latitude et de longitude et l'heure UTC. •

Sélectionnez le numéro souhaité à l'aide de la molette ou de [Y]/[Z]/[Ω]/[=].

- Appuyez sur [ENT] ou composez pour le régler.
- Pour déplacer le curseur, sélectionnez l'une des flèches, « ← » ou « → », puis appuyez sur [ENT] ou sur la molette.
- Sélectionnez N (latitude nord) ou S (latitude sud) lorsque le curseur est sur la position 'N' ou 'S'.
- Sélectionnez W (longitude ouest) ou E (longitude est) lorsque le curseur est sur la position 'W' ou 'E'.

D Passer un appel de réponse de signalement de position Effectuez un appel de réponse de signalement de position lorsqu'un appel de signalement de position est reçu.

Réponse rapide :

q Lorsqu'un appel de rapport de position est reçu, l'alarme retentit et l'écran illustré ci-dessous s'affiche.

Appuyez sur [ALARM OFF] pour arrêter l'alarme.



w Appuyez sur [ACK].

• Appuyez sur [EXIT] pour revenir au mode de fonctionnement normal. •

Appuyez sur [INFO] pour afficher les informations d'appel de demande de rapport de position.

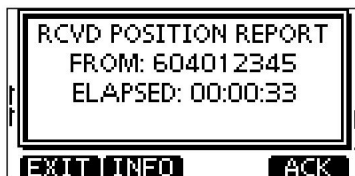

À propos des informations sur les appels reçus : •

Appuyez sur [EXIT] pour revenir au mode de fonctionnement normal.

• Appuyez sur [BACK] pour revenir à l'écran précédent. •

Appuyez sur [ACK] pour passer à l'étape suivante.

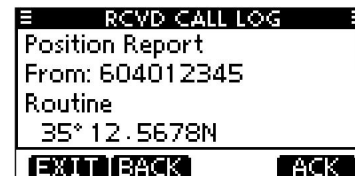

e L'écran de confirmation de la réponse au rapport de position s'affiche, joué.

Appuyez sur [CALL] pour répondre à un appel.



r Pendant la transmission de l'appel de réponse, l'écran illustré ci-dessous s'affiche, puis revient au mode de fonctionnement normal.



7 FONCTIONNEMENT DSC

■ Passer des appels DSC

D Passer un appel de réponse de signalement de position (suite)

Réponse manuelle :

q Entrez « RAPPORT DE RÉPONSE » dans le menu APPELS DSC.

MENU	Appels DSC	Réponse de rapport de position
(Appuyez sur [MENU].)		(Tournez le cadran, puis appuyez sur [ENT].)

- Si aucun appel de demande de rapport de position n'est reçu, l'élément de réponse de rapport de position ne s'affichera pas.
- Appuyez sur [EXIT] pour revenir au mode de fonctionnement normal.
- Appuyez sur [BACK] pour revenir à l'écran précédent.



w Sélectionnez l'appel de demande de rapport de position souhaité auquel répondre à l'aide de Dial ou [Y]/[Z], puis appuyez sur Dial ou [ENT].



e L'écran de confirmation d'appel de réponse de rapport de position s'affiche, joué.

Appuyez sur [CALL] pour effectuer un appel d'accusé de réception.



r Pendant la transmission de l'appel de réponse, l'écran illustré ci-dessous s'affiche, puis revient au mode de fonctionnement normal.



D Passer un appel de réponse à une demande d'interrogation Effectuez un appel de réponse à une demande d'interrogation lorsqu'un appel de demande d'interrogation est reçu.

Lorsque « POSITION ACK » dans les paramètres DSC est réglé sur « Auto TX » (p. 63), l'émetteur-récepteur transmet automatiquement un appel de réponse lors de la réception d'un appel de demande d'interrogation.

Réponse rapide : q

Lorsqu'un appel de demande d'interrogation est reçu, l'alarme retentit et l'écran illustré ci-dessous s'affiche.

Appuyez sur [ALARM OFF] pour arrêter l'alarme.

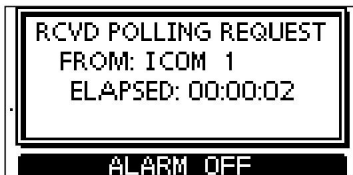

w Appuyez sur [ACK].

- Appuyez sur [EXIT] pour revenir au mode de fonctionnement normal.

- Appuyez sur [INFO] pour afficher les informations d'appel de la demande d'interrogation.

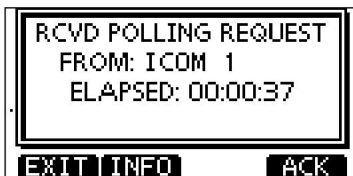

À propos des informations sur les appels reçus : •

- Appuyez sur [EXIT] pour revenir au mode de fonctionnement normal.

- Appuyez sur [BACK] pour revenir à l'écran précédent.

- Appuyez sur [ACK] pour passer à l'étape suivante.



e L'écran de confirmation de réponse à la demande d'interrogation s'affiche. joué.

Appuyez sur [CALL] pour répondre à un appel.

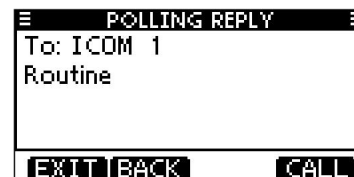

r Pendant la transmission de l'appel de réponse, l'écran illustré ci-dessous s'affiche, puis revient au mode de fonctionnement normal.

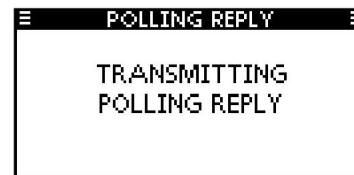

7 FONCTIONNEMENT DSC

■ Passer des appels DSC

D Passer un appel de réponse à une demande d'interrogation (suite)

Réponse manuelle :

q Entrez « POLLING REPLY » dans le menu DSC CALLS.

MENU	Appels ASN	Réponse d'interrogation
(Appuyez sur [MENU].)	(Tournez le cadran, puis appuyez sur [ENT].)	

- Si aucun appel de demande d'interrogation n'est reçu, l'élément de réponse d'interrogation ne pas être affiché.
- Appuyez sur [EXIT] pour revenir au mode de fonctionnement normal.
- Appuyez sur [BACK] pour revenir à l'écran précédent.



w Sélectionnez l'appel de demande d'interrogation auquel vous souhaitez répondre à l'aide de

Composez ou [Y]/[Z], puis appuyez sur Composez ou [ENT].

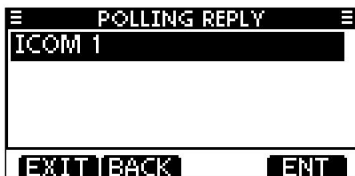

e L'écran de confirmation d'appel de réponse à la demande d'interrogation s'affiche. Appuyez sur [CALL] pour effectuer un appel d'accusé de réception.

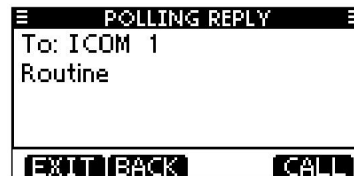

r Pendant la transmission de l'appel de réponse, l'écran illustré ci-dessous s'affiche, puis revient au mode de fonctionnement normal.

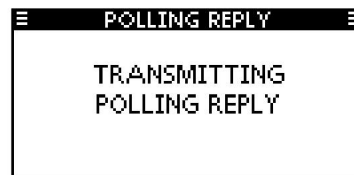

■ Réception d'appels DSC

D Réception d'un appel de détresse/accusé de réception de détresse

[Exemple] : Réception d'un appel de détresse.

Lorsqu'un appel de détresse est reçu :

L'alarme d'urgence retentit pendant 2 minutes.

« RCVD DISTRESS » s'affiche et le rétroéclairage clignote.

q Appuyez sur [ALARM OFF] pour arrêter l'alarme et le rétroéclairage clignotant.

- Même si vous ne poussez pas [ALARM OFF], l'alarme s'arrête après 2 minutes, puis l'écran de l'étape w est affiché.



w Appuyez sur une touche programmable pour sélectionner l'action souhaitée.

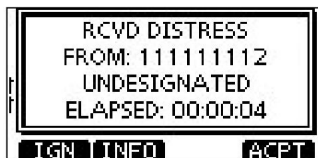

[IGN]

Appuyez sur pour revenir au mode de fonctionnement normal.

- L'émetteur-récepteur quitte le mode DSC.
- En appuyant sur [PTT], l'émetteur-récepteur quitte également le mode DSC.
- continue de clignoter et l'appel est enregistré dans le journal des appels reçus.

[INFO]

Appuyez sur pour afficher les informations sur les appels reçus.

(p. 61)

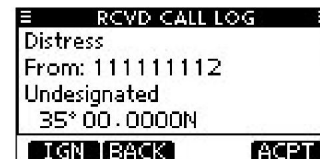

[ACPT]

Appuyez sur pour accepter l'appel.

Ensuite, appuyez sur [CH 16] pour changer le canal de fonctionnement sur le canal 16, puis surveillez-le, car une station côtière peut avoir besoin d'aide.

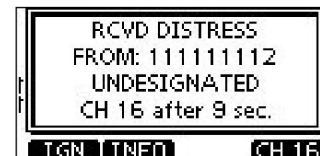

- Même si vous n'avez pas poussé [CH 16] dans les 10 secondes, le canal de fonctionnement passe automatiquement au canal 16. (p. 64)

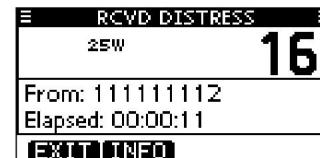

7 FONCTIONNEMENT DSC

■ Réception d'appels DSC (Suite)

D Réception d'un appel de relais de détresse/accusé de réception de relais de détresse

[Exemple] : Réception d'un appel de relais de détresse.

Lorsqu'un appel de relais de détresse est reçu :

L'alarme d'urgence retentit pendant 2 minutes.

« RCVD DISTRESS RELAY » s'affiche et le rétroéclairage clignote.

q Appuyez sur [ALARM OFF] pour arrêter l'alarme et le rétroéclairage clignotant.

- Même si vous ne poussez pas [ALARM OFF], l'alarme s'arrête après 2 minutes, puis l'écran de l'étape w est affiché.



w Appuyez sur une touche programmable pour sélectionner l'action souhaitée.



[IGN]

- Appuyez sur pour revenir au mode de fonctionnement normal.
- L'émetteur-récepteur quitte le mode DSC.
- En appuyant sur [PTT], l'émetteur-récepteur quitte également le mode DSC.
-  continue de clignoter et l'appel est enregistré dans le journal des appels reçus.

[INFO]

Appuyez sur pour afficher les informations sur les appels reçus.

(p. 61)

[ACPT]

Appuyez sur pour accepter l'appel. Ensuite, appuyez sur [CH 16] pour changer le canal de fonctionnement sur le canal 16, puis surveillez-le, car une station côtière peut avoir besoin d'aide.

- Même si vous n'avez pas poussé [CH 16] dans les 10 secondes, le canal de fonctionnement passe automatiquement au canal 16. (p. 64)

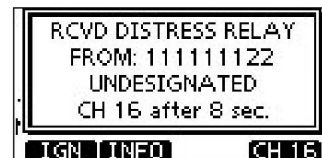

↓
Pousser

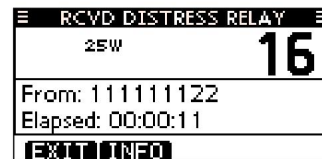

D Recevoir un appel individuel

Lorsqu'un appel individuel est reçu :

L'alarme sonne pendant 2 minutes.

"RCVD APPEL INDIVIDUEL" s'affiche. Le rétroéclairage peut clignoter pendant 2 minutes, selon la catégorie reçue.

q Appuyez sur [ALARM OFF] pour arrêter l'alarme et le rétro-éclairage.

- Même si vous n'appuyez pas sur [ALARM OFF], l'alarme s'arrête après 2 minutes, puis l'écran de l'étape w s'affiche.



w Appuyez sur une touche programmable pour sélectionner l'action souhaitée.



[IGN]

Appuyez pour ignorer l'appel et revenir au fonctionnement normal mode.

- L'émetteur-récepteur quitte le mode DSC.
- " " continue de clignoter et l'appel est enregistré dans le journal des appels reçus.

[INFO]

Appuyez sur pour afficher les informations sur les appels reçus. (p. 61)

[ACK]

Appuyez sur pour afficher l'écran « INDIVIDUAL ACK » pour répondre à l'appel. Sélectionnez l'une des trois options, en fonction de votre situation.

Voir page 32 pour plus de détails sur les procédures d'accusé de réception individuel.

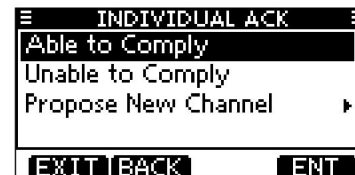

Lorsque "INDIVIDUAL ACK" est réglé sur "Auto TX (Unable)", l'émetteur-récepteur répond automatiquement à l'appel. Dans ce cas, les appels TX et RX sont stockés dans les journaux d'appels transmis et reçus.

7 FONCTIONNEMENT DSC

■ Réception d'appels DSC (Suite)

D Réception d'un appel de groupe/appel de zone géographique/appel à tous les navires

Lorsqu'un appel de groupe, un appel de zone géographique ou un appel à tous les navires est reçu :

L'alarme sonne pendant 2 minutes.

« RCVD GROUP CALL », « RCVD GEOGRAPHICAL CALL » ou « RCVD ALL SHIPS CALL » s'affiche. Le rétroéclairage peut clignoter pendant 2 minutes, selon la catégorie reçue.

q Appuyez sur [ALARM OFF] pour arrêter l'alarme et le rétro-éclairage.

- Même si vous n'appuyez pas sur [ALARM OFF], l'alarme s'arrête après 2 minutes, puis l'écran de l'étape w s'affiche.

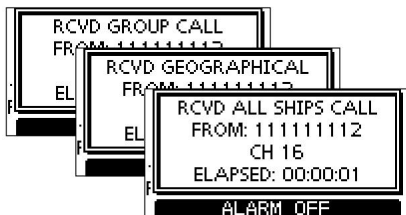

w Appuyez sur une touche programmable pour sélectionner l'action souhaitée.



[IGN]

Appuyez pour ignorer l'appel et revenir au mode de fonctionnement normal.

- L'émetteur-récepteur quitte le mode DSC.
-  continue de clignoter et l'appel est enregistré dans le journal des appels reçus.

[INFO]

Appuyez sur pour afficher les informations sur les appels reçus. (p. 61)

[ACPT]

Appuyez sur pour surveiller le canal spécifié par la station appelante pour une annonce de la station appelante.

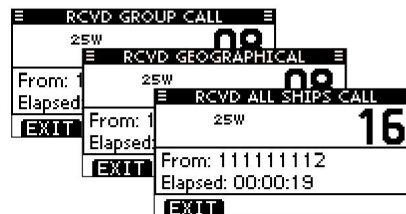

- ▨ Remarque pour l'appel de zone géographique
- ▨ Lorsqu'aucun récepteur GPS n'est connecté ou en cas de problème avec le récepteur externe, tous les appels de zone géographique sont reçus, quelle que soit votre position.

D Réception d'un appel de demande de position

Lorsqu'un appel de demande de position est reçu :

L'alarme sonne pendant 2 minutes.

"RCVD POS REQUEST" s'affiche. Le rétroéclairage clignote pendant 2 minutes.

q Appuyez sur [ALARM OFF] pour arrêter l'alarme et le rétro-éclairage.

- Même si vous n'appuyez pas sur [ALARM OFF], l'alarme s'arrête après 2 minutes, puis l'écran de l'étape w s'affiche.



w Appuyez sur une touche programmable pour sélectionner l'action souhaitée.



[IGN]

Appuyez pour ignorer l'appel et revenir au fonctionnement normal

mode de fonctionnement.

- L'émetteur-récepteur quitte le mode DSC.
- " " continue de clignoter et l'appel est enregistré dans le journal des appels reçus.

[INFO]

Appuyez sur pour afficher les informations sur les appels reçus. (p. 61)

[ACK]

Appuyez sur pour afficher l'écran « POSITION REPLY » et envoyer une réponse à l'appel. (p. 47)



Lorsque « POSITION ACK » est réglé sur « Auto TX », l'émetteur-récepteur répond automatiquement à l'appel. Dans ce cas, les appels TX et RX sont stockés dans les journaux d'appels transmis et reçus.

7 FONCTIONNEMENT DSC

■ Réception d'appels DSC (Suite)

D Réception d'un appel de signalement de position

Lorsqu'un appel de signalement de position est reçu :

L'alarme sonne pendant 2 minutes.

"RCVD POSITION REPORT" s'affiche. Le rétroéclairage clignote pendant 2 minutes.

q Appuyez sur [ALARM OFF] pour arrêter l'alarme et le

rétro-éclairage.

- Même si vous n'appuyez pas sur [ALARM OFF], l'alarme s'arrête après 2 minutes, puis l'écran de l'étape w s'affiche.



w Appuyez sur une touche programmable pour sélectionner l'action souhaitée.

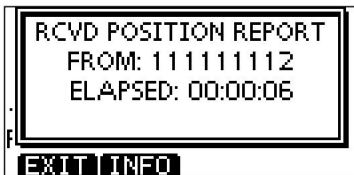

[SORTIE]

Appuyez pour ignorer l'appel et revenir au fonctionnement normal

mode de fonctionnement.

- L'émetteur-récepteur quitte le mode DSC.
- " " continue de clignoter et l'appel est enregistré dans le journal des appels reçus.

[INFO]

Appuyez sur pour afficher les informations sur les appels reçus. (p. 61)

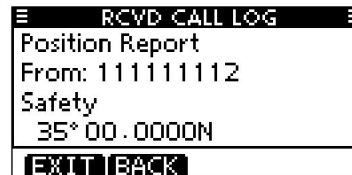

D Réception d'un appel de demande d'interrogation/d'un appel test

[Exemple] : Réception d'un appel de demande d'interrogation.

Lorsqu'un appel de demande d'interrogation est reçu :

L'alarme sonne pendant 2 minutes.

"RCVD POLLING REQUEST" s'affiche. Le rétroéclairage clignote pendant 2 minutes.

q Appuyez sur [ALARM OFF] pour arrêter l'alarme et le rétro-éclairage.

- Même si vous n'appuyez pas sur [ALARM OFF], l'alarme s'arrête après 2 minutes, puis l'écran de l'étape w s'affiche.

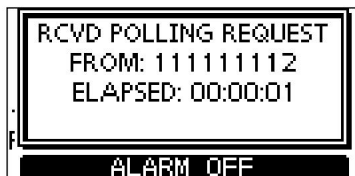

w Appuyez sur une touche programmable pour sélectionner l'action souhaitée.



[IGN]

Appuyez pour ignorer l'appel et revenir au mode de fonctionnement normal.

- L'émetteur-récepteur quitte le mode DSC.
- "✉" continue de clignoter et l'appel est enregistré dans le journal des appels reçus.

[INFO]

Appuyez sur pour afficher les informations sur les appels reçus. (p. 61)

[ACK]

Appuyez sur pour afficher l'écran "POLLING REPLY" pour répondre à l'Appel. (p. 51)

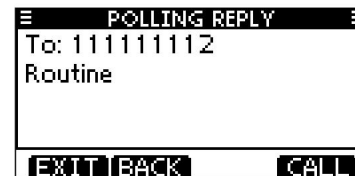

Lorsque « POSITION ACK » ou « TEST ACK » est réglé sur « Auto TX », l'émetteur-récepteur répond automatiquement à l'appel. Dans ce cas, les appels TX et RX sont stockés dans les journaux d'appels transmis et reçus.

7 FONCTIONNEMENT DSC

■ Réception d'appels DSC (Suite)

D Réception d'un appel d'accusé de réception de test

Lorsqu'un appel d'accusé de réception de test est reçu :

L'alarme sonne pendant 2 minutes.

"RCVD TEST ACK" s'affiche. Le rétroéclairage clignote pendant 2 minutes.

q Appuyez sur [ALARM OFF] pour arrêter l'alarme et le rétro-éclairage.

- Même si vous n'appuyez pas sur [ALARM OFF], l'alarme s'arrête après 2 minutes, puis l'écran de l'étape w s'affiche.



w Appuyez sur une touche programmable pour sélectionner l'action souhaitée.

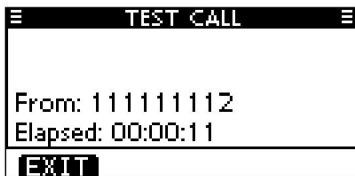

[EXIT]

Appuyez sur pour revenir au mode de fonctionnement normal.

- L'émetteur-récepteur quitte le mode DSC.
-  continue de clignoter et l'appel est enregistré dans le journal des appels reçus.

■ Journal des appels transmis

L'émetteur-récepteur stocke automatiquement jusqu'à 50 appels transmis et les journaux peuvent être utilisés en complément de votre journal de bord.

q Entrez « TX CALL LOG » dans le menu DSC CALLS.

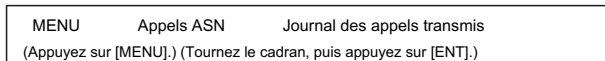

w Appuyez sur [Y]/[Z] pour sélectionner l'élément souhaité, puis appuyez sur [ENT].

- Appuyez sur [BACK] pour revenir à l'écran précédent.
- Appuyez sur [EXIT] pour revenir au mode de fonctionnement normal.

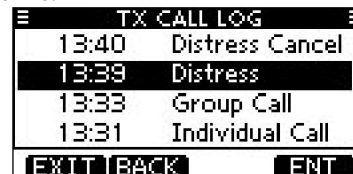

e Tournez le cadran pour faire défiler le contenu du message DSC.



r Pour supprimer le message DSC affiché, appuyez sur [DEL].

- L'écran de confirmation s'affiche, puis appuyez sur [OK] pour supprimer.

t Appuyez sur [EXIT] pour revenir au mode de fonctionnement normal.

■ Journal des appels reçus

L'émetteur-récepteur mémorise automatiquement jusqu'à 50 messages de détresse et 50 autres messages, et ils peuvent être utilisés en complément de votre journal de bord.

- En mode de fonctionnement normal, " clignote dans le coin supérieur droit de l'écran LCD lorsqu'il y a un message DSC non lu.

D Message de détresse

q Appuyez sur [LOG] pour accéder à « RCVD CALL LOG » dans le menu DSC CALLS, ou vous pouvez l'accéder via l'écran Menu.

MENU	Appels ASN	Journal des appels reçus
(Appuyez sur [MENU].) (Tournez le cadran, puis appuyez sur [ENT].)		

w Appuyez sur [Y]/[Z] pour sélectionner « Détresse », puis appuyez sur [ENT].

- Les messages de détresse sont stockés dans « Distress ».
- "☑" s'affiche lorsqu'il y a des messages DSC non lus.
- "☒" s'affiche lorsqu'il n'y a pas de messages DSC non lus.
- Aucune icône ne s'affiche lorsqu'il n'y a pas de messages DSC.
- Appuyez sur [BACK] pour revenir à l'écran précédent.
- Appuyez sur [EXIT] pour revenir au mode de fonctionnement normal.



e Appuyez sur [Y]/[Z] pour sélectionner l'élément souhaité, puis appuyez sur [ENT].

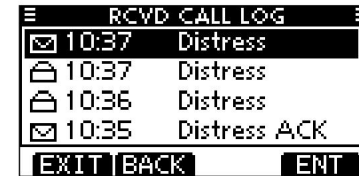

r Tournez le cadran pour faire défiler le contenu du message DSC.



t Pour supprimer le message DSC affiché, appuyez sur [DEL].

- L'écran de confirmation s'affiche, puis appuyez sur [OK] pour supprimer.

y Appuyez sur [EXIT] pour revenir au mode de fonctionnement normal.

7 FONCTIONNEMENT DSC



■ Journal des appels reçus (suite)

D Autres messages q Appuyez

sur [LOG] pour accéder à « RCVD CALL LOG » dans le menu DSC CALLS, ou vous pouvez l'accéder via l'écran Menu. MENU Appels

DSC Journal des appels reçus (Appuyez sur [MENU].) (Faites tourner le cadran, puis appuyez sur [ENT].)

w Appuyez sur [Y]/[Z] pour sélectionner « Autres », puis appuyez sur [ENT].

- Les messages autres que Distress sont stockés dans "Autres". " s'affiche
-  lorsqu'il y a des messages DSC non lus. " s'affiche lorsqu'il n'y a
-  pas de messages DSC non lus.
- Aucune icône ne s'affiche lorsqu'il n'y a pas de messages DSC. •

Appuyez sur [BACK] pour revenir à l'écran précédent. •

Appuyez sur [EXIT] pour revenir au mode de fonctionnement normal.

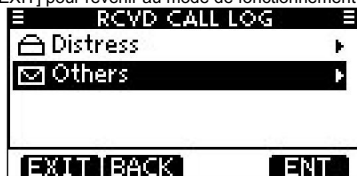

e Appuyez sur [Y]/[Z] pour sélectionner l'élément souhaité, puis appuyez sur [ENT]. •

Le message dans le fichier non ouvert n'a pas été lu.

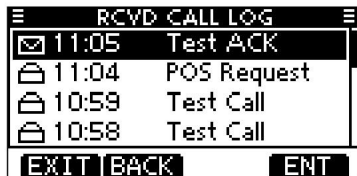

r Tournez le cadran pour faire défiler le contenu du message DSC.

- Le message enregistré contient diverses informations, selon le type d'appel DSC.



t Pour supprimer le message DSC affiché, appuyez sur [DEL].

- L'écran de confirmation s'affiche, puis appuyez sur [OK] pour supprimer. •
- Appuyez sur [EXIT] pour revenir au mode de fonctionnement normal.

■ Paramètres ASN

D Entrée de position (voir page 25)

D Ajouter ID individuel/ID de groupe (Voir pages 22, 23)

D Supprimer ID individuel/ID de groupe (voir page 24)

D Accusé de réception automatique Ces éléments règlent la fonction d'accusé de réception automatique sur « Auto TX » ou « Manual TX ».

Lorsqu'un individu, une demande de position, une demande d'interrogation ou un appel de test est reçu, l'émetteur-récepteur transmet automatiquement un accusé de réception individuel, une réponse de position, une réponse d'interrogation ou un appel d'accusé de réception de test, respectivement.

Lorsque "INDIVIDUAL ACK" est réglé sur "Auto TX", l'émetteur-récepteur transmet automatiquement l'appel d'accusé de réception, y compris "Unable to Comply" (Aucune raison donnée) après avoir reçu l'appel individuel.

q Entrez « INDIVIDUAL ACK », « POSITION ACK » ou « TEST ACK » dans le menu Paramètres DSC.

MENU	Paramètres DSC	Accquittement individuel (Appuyez sur [MENU].) (Tournez le cadran, puis appuyez sur [ENT].)
MENU	Paramètres DSC	Position ACK
MENU	Paramètres DSC	Test ACK

w Tournez la molette pour sélectionner « Auto TX » ou « Manual TX », puis appuyez sur [ENT].

• Appuyez sur [BACK] pour annuler et revenir au menu Paramètres DSC.

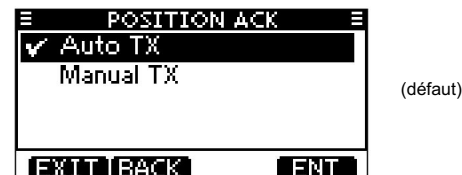
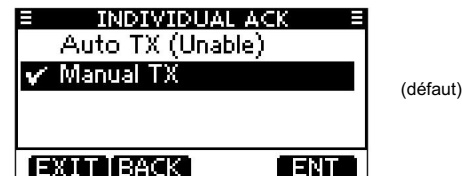

e Appuyez sur [EXIT] pour revenir au mode de fonctionnement normal.

7 FONCTIONNEMENT DSC

■ Paramètres DSC (suite)

D Canal 16 Fonction de commutation

Par règlement, après avoir reçu un appel de détresse, l'émetteur-récepteur change le canal d'exploitation sur le canal 16. Cependant, lorsque ce paramètre est réglé sur "OFF", la fonction permet à l'émetteur-récepteur de rester sur le canal d'exploitation, même après avoir reçu un appel de détresse.

q Entrez « CH 16 SWITCH » dans le menu Réglages DSC.

MENU	Paramètres DSC	Commutation CAN 16
(Appuyez sur [MENU].)	(Tournez le cadran, puis appuyez sur [ENT].)	

w Tournez le cadran ou appuyez sur [Y]/[Z] pour régler la fonction de commutation du canal 16 sur « Auto (sans délai) », « 10 secondes différées » ou « OFF », puis appuyez sur [ENT].

- Appuyez sur [BACK] pour revenir à l'écran précédent.

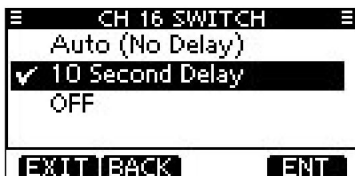

(défaut)

Auto (Aucun délai) : Après avoir reçu un appel de détresse et appuyé sur [ACPT] sur l'écran de confirmation, l'émetteur-récepteur passe immédiatement au canal 16.

Délai de 10 secondes : Après avoir reçu un appel de détresse et appuyé sur [ACPT] sur l'écran de confirmation, l'émetteur-récepteur reste sur le canal de fonctionnement actuel pendant 10 secondes. Après cela, l'émetteur-récepteur passe automatiquement au canal 16. (par défaut)

DÉSACTIVÉ :

Même après avoir reçu un appel de détresse, l'émetteur-récepteur reste sur le canal de fonctionnement.
 • " " est affiché.

e Appuyez sur [EXIT] pour revenir au mode de fonctionnement normal.

D Alarme

Activez ou désactivez la fonction d'alarme, selon la catégorie ou l'état.

q Entrez « ALARME » dans le menu Réglages DSC.

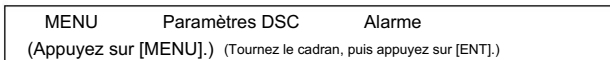

w Tournez le cadran ou appuyez sur [Y]/[Z] pour sélectionner l'état, puis appuyez sur [ENT]. •

Appuyez sur [BACK] pour revenir à l'écran précédent. •

« Sécurité », « Routine », « Avertissement », « Auto-termination » et « Discret » sont sélectionnables. (par défaut : activé)

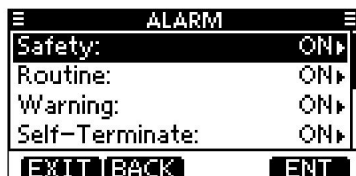

e Tournez le cadran ou appuyez sur [Y]/[Z] pour régler le réglage de l'alarme sur "ON" ou "OFF".

r Appuyez sur [EXIT] pour revenir au mode de fonctionnement normal.

D Niveau de silencieux du canal 70

Réglez le niveau de silencieux sur le canal 70.

L'émetteur-récepteur a 11 niveaux de silencieux entre 1 (silencieux lâche) et 10 (silencieux serré) et OUVERT.

OPEN est complètement ouvert.

q Entrez « CH 70 SQL LEVEL » dans le menu Paramètres DSC.

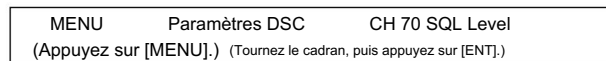

w Tournez le cadran ou appuyez sur [Y]/[Z] pour régler le niveau de silencieux jusqu'à ce que le bruit disparaisse, puis appuyez sur [ENT]. • Appuyez sur [BACK] pour annuler et revenir au menu Paramètres DSC.

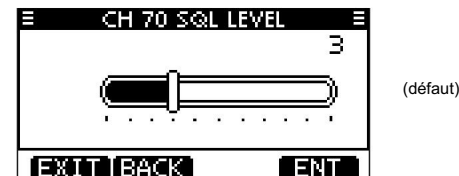

e Appuyez sur [EXIT] pour revenir au mode de fonctionnement normal.

7 FONCTIONNEMENT DSC

■ Paramètres DSC (suite)

D Test de boucle DSC

La fonction de test de boucle DSC envoie des signaux DSC de transmission au circuit AF de réception pour comparer et vérifier les signaux TX et RX au niveau AF.

q Entrez « DSC LOOP TEST » dans le menu DSC Settings.

MENU	Paramètres DSC	Test de boucle DSC
(Appuyez sur [MENU].)	(Tournez le cadran, puis appuyez sur [ENT].)	

w Appuyez sur [ENT] pour démarrer le test de boucle DSC.

- Appuyez sur [BACK] pour revenir à l'écran précédent.



- Lorsque les signaux DSC d'émission et de réception correspondent, "OK" est affiché.

e Appuyez sur [EXIT] pour revenir au mode de fonctionnement normal.

/// Si "NG" s'affiche à l'étape w, l'un ou les deux circuits TX et RX DSC ont un problème. Dans ce cas, vous devrez envoyer l'émetteur-récepteur au revendeur le plus proche pour réparation.

■ Passer un appel individuel à l'aide d'un transpondeur AIS

Lorsque le MA-500TR CLASS B AIS TRANSPONDER en option est connecté à votre émetteur-récepteur, un appel DSC individuel peut être transmis à une cible AIS sélectionnée, sans avoir besoin de saisir le code MMSI de la cible. Dans ce cas, le type d'appel est automatiquement défini sur Routine.

Voir page 83 pour les instructions de connexion.

/// Pour garantir le bon fonctionnement de la fonction DSC, veuillez à régler correctement le CH70 SQL LEVEL. (p. 65)

Étape 1 : fonctionnement du transpondeur

q Sélectionnez une cible AIS souhaitée sur l'affichage du traceur, de la liste des cibles ou de la liste des dangers.

- Vous pouvez également passer à l'étape suivante chaque fois que l'écran de détail de la cible AIS s'affiche.
- Assurez-vous que l'émetteur-récepteur est en mode de fonctionnement normal. Sinon, vous ne pouvez pas effectuer d'appel DSC individuel à l'aide du transpondeur.

w Appuyez sur [DSC] pour afficher l'écran de sélection du canal vocal, puis appuyez sur [Y] ou [Z] pour sélectionner le canal vocal souhaité.

- Les canaux vocaux sont déjà pré-réglés dans le transpondeur dans l'ordre recommandé.

*Lorsqu'une station côtière est sélectionnée à l'étape q, un canal vocal sera spécifié par la station côtière, vous ne pouvez donc pas changer de canal. Le transpondeur affichera "Le canal vocal est spécifié par la station de base", dans ce cas.



Affichage du transpondeur



Affichage de l'émetteur-récepteur

e Appuyez sur [DSC] pour effectuer un appel DSC individuel vers le TAR AIS.

obtenir.

- Si le canal 70 est occupé, l'émetteur-récepteur attend jusqu'à ce que le canal devienne clair.
- Si l'émetteur-récepteur ne peut pas passer l'appel, le transpondeur s'affichera jouer "Échec de la transmission DSC".

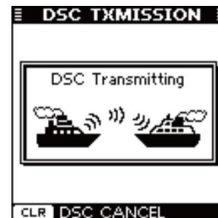

Affichage du transpondeur

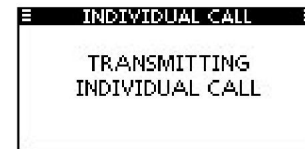

Affichage de l'émetteur-récepteur

7 FONCTIONNEMENT DSC

■ Passer un appel individuel à l'aide d'un transpondeur AIS (suite)

r Après avoir effectué l'appel DSC individuel, le transpondeur affichera "DSC Transmission COMPLETED".

- Appuyez sur [CLEAR] pour revenir à l'écran affiché avant d'accéder à l'écran de sélection du canal vocal à l'étape w.
- L'émetteur-récepteur attend sur le canal 70 jusqu'à ce qu'un accusé de réception est reçu.



Affichage du transpondeur

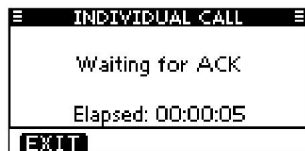

Affichage de l'émetteur-récepteur

Étape 2 : Fonctionnement de l'émetteur-récepteur

t Lorsque l'accusé de réception est reçu, l'alarme retentit.

Si l'accusé de réception « Capable de se conformer » est reçu, appuyez sur [ALARM OFF] pour arrêter l'alarme, puis sélectionnez le canal inter-navire spécifié à l'étape w.

- Un canal inter-navire différent sera sélectionné si la station que vous appelé ne peut pas utiliser le canal.
- Pour répondre, appuyez sur [PTT] et parlez à votre niveau de voix normal.
- Vous pouvez vérifier le code MMSI ou le nom, s'il est saisi, du Cible AIS sur l'écran.

Si l'accusé de réception "Impossible de se conformer" est reçu, appuyez sur [ALARM OFF] pour arrêter l'alarme, puis "INDIVIDUAL CALL FAILED" s'affiche.

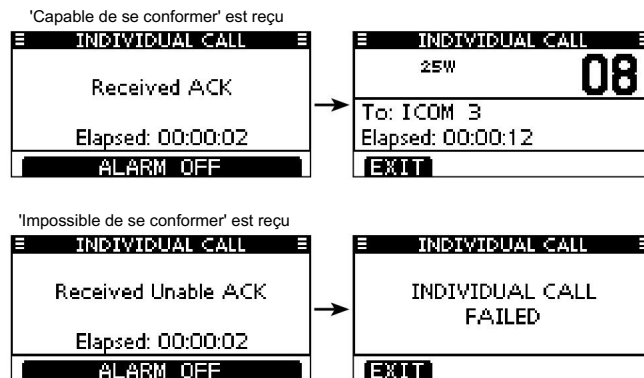

y Une fois la communication terminée, appuyez sur [EXIT] pour revenir au mode de fonctionnement normal.

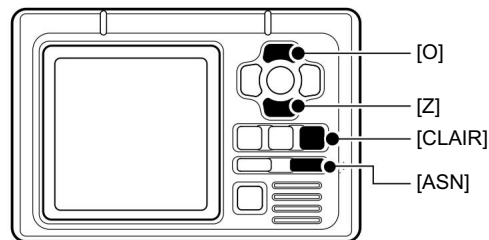

TRANSPONDEUR

■ Utilisation de l'interphone

La fonction Intercom en option vous permet de parler entre la radio et l'endroit où se trouve le microphone de commande.

Le microphone de commande HM-195 en option est requis pour le fonctionnement de l'intercom.

Connectez le microphone de commande HM-195 comme décrit à la page 87.

Pendant l'utilisation de l'interphone :

- La transmission est désactivée.

L'audio reçu est mis en sourdine. q

Maintenez enfoncé [PWR] (cadran) pour allumer l'appareil.

- L'alimentation du microphone de commande est automatiquement activée, même si l'alimentation du microphone est

désactivée. w Appuyez sur [INCM] pour accéder au mode Intercom.



e Maintenez [INCM CALL] enfoncé pour faire retentir les bips de l'interphone.

- L'émetteur-récepteur et le microphone de commande émettent des bips tout en maintenant [INCM CALL] enfoncé. • « APPEL » s'affiche.



r Après avoir relâché [INCM CALL], maintenez [PTT] enfoncé et parlez dans le microphone à votre niveau de voix normal. • « TALK » s'affiche sur l'écran de l'appelant et « LSTN » s'affiche sur l'écran de l'auditeur. • Tournez le cadran pour régler le niveau de volume de l'interphone de l'émetteur-récepteur. • Tournez [VOL/SQL](Dial) sur le HM-195 pour régler le niveau de volume de l'intercom du HM-195. t Après avoir relâché [PTT], vous pouvez entendre la réponse via le haut-parleur.



Sur l'écran de l'appelant



Sur l'écran de l'auditeur

y Appuyez sur [EXIT] pour revenir au mode de fonctionnement normal.

En mode Intercom, les fonctions d'émission et de réception sont désactivées. Lorsque l'émetteur-récepteur transmet, la fonction Intercom est désactivée.

8 AUTRES FONCTIONS

■ Utilisation du haut-parleur RX

La fonction RX Speaker vous permet d'entendre l'audio reçu via un haut-parleur PA.

Connectez un haut-parleur PA comme décrit à la page 82.

q Appuyez sur [RX] pour accéder au mode RX Speaker.

- L'écran de réglage du niveau de volume du haut-parleur RX s'affiche.



w Tournez le cadran ou appuyez sur [Y]/[Z]/[Ω]/[≠] pour régler le niveau de volume du haut-parleur RX, puis appuyez sur [ENT].

- "RX" s'affiche.



e Appuyez sur [RX] pour revenir au mode de fonctionnement normal.

- "RX" disparaît.

▨ Pour régler le niveau de sortie audio en mode RX Speaker, maintenez [RX] enfoncé pendant 1 seconde pour afficher l'écran de réglage du niveau de volume du RX Speaker, puis tournez Dial. Après le réglage, appuyez sur [ENT] pour le régler.

■ Utilisation du PA (Public Address)

L'émetteur-récepteur a une fonction PA pour faire des annonces via un haut-parleur PA.

Connectez un haut-parleur de sonorisation de plus de 10 W à 10 % de distorsion avec une charge de 4 Ω, comme décrit à la page 82.

- La transmission est désactivée en mode PA.

q Appuyez sur [PA] pour accéder au mode Public Address.



w Maintenez [PTT] enfoncé et parlez à votre niveau de voix normal.

- Tout en maintenant [PTT] enfoncé, l'écran ci-dessous s'affiche.
- Tournez le cadran ou appuyez sur [Y]/[Z]/[Ω]/[≠] pour régler le niveau de volume PA él.



e Appuyez sur [EXIT] pour revenir à l'écran de fonctionnement normal.

▨ En mode PA, les fonctions d'émission et de réception sont désactivées. Lorsque l'émetteur-récepteur émet, la fonction PA est désactivée.

■ Utilisation du klaxon

La fonction Klaxon fait retentir un klaxon.

Connectez un haut-parleur PA comme décrit à la page 82.

q Appuyez sur [HORN] pour accéder au mode Avertisseur sonore.



w Maintenez [HORN] enfoncé pour faire retentir un klaxon.

- Tout en maintenant [HORN] enfoncé, le klaxon retentit et l'écran ci-dessous s'affiche. •

Tournez le cadran ou

appuyez sur [Y]/[Z]/[Ω]/[=] pour régler le volume du klaxon niveau.



e Appuyez sur [EXIT] pour revenir à l'écran de fonctionnement normal.

En mode klaxon, les fonctions d'émission et de réception sont désactivées. Lorsque l'émetteur-récepteur émet, la fonction de klaxon est désactivée.

9 FONCTIONNEMENT DE L'ÉCRAN DE MENU

■ Utilisation de l'écran Menu

L'écran Menu est utilisé pour entrer des valeurs rarement modifiées, des paramètres de fonction ou pour effectuer des appels DSC.

En plus de cette page, voir les pages 73 à 81 pour plus de détails.



Listes de menus

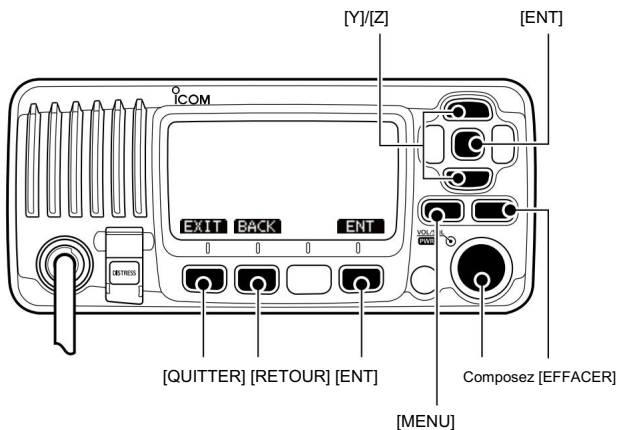

D Accéder à l'écran Menu

Exemple : Réglez le groupe de canaux sur « États-Unis »

q Appuyez sur [MENU].

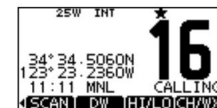

w Tournez le cadran ou appuyez sur [↑]/[↓] pour sélectionner l'élément racine (Radio Settings), puis appuyez sur [ENT].



- Si [↑] ou [↓] est maintenu enfoncé en continu, les éléments sont mis en surbrillance séquentiellement.

e Tournez le cadran ou appuyez sur [↑]/[↓] pour sélectionner « CHAN Group », puis appuyez sur [ENT].



r Tournez le cadran ou appuyez sur [↑]/[↓] pour sélectionner « USA », puis appuyez sur [ENT] pour le régler.

- « » s'affiche à côté de « USA ».



t Appuyez sur [EXIT] pour quitter l'écran Menu.

- Appuyez sur [CLEAR] ou [BACK] pour revenir à l'écran précédent.

■ Éléments de l'écran de menu

L'écran Menu contient les éléments suivants.

D Appels DSC

Article	Réf.	Article	Réf.
• Appel individuel	p. 30 • Journal des appels transmis p.		p. 60
• ACK individuel*1	32 • Demande de position*2 p. 34 •		p. 37
• Appel de groupe	Rapport de position*2 p. 36 •		p. 40
• Appel à tous les navires • Appel de détresse • Journal des appels reçus	Demande de relève*2 p. 26 • Appel test • Test ACK*1 p. 61		p. 41 p. 43 p. 45

D Paramètres DSC

Article	Réf.	Article	Réf.
• Entrée de position*3	p. 25 • Test ACK p. 22 •		p. 63
• Pièce d'identité individuelle	Commutateur CH 16 p. 23 •		p. 64
• ID de groupe	Alarme p. 63 • CH		p. 65
• ACK individuel	70 Niveau SQL p. 63 • Test de		p. 65
• Position ACK	boucle ASN		p. 66

*1 S'affiche uniquement après avoir reçu un appel correspondant.

*2 Uniquement pour les émetteurs-récepteurs américains et australiens.

*3 S'affiche uniquement lorsqu'aucune information GPS n'est reçue.

*4 S'affiche uniquement lorsque le HM-195 en option est connecté.

D Paramètres radio

Article	Réf.	Article	Réf.
• Type de numérisation	p. 74 • Groupe CHAN p. 74 •		p. 74
• Minuterie de numérisation	Alerte WX*2 p. 74		p. 75
• Double/Tri-veille			

Configuration D

Article	Réf.	Article	Réf.
• Rétroéclairage	p. 76 • Suppression du bruit p. 78		
• Contraste de l'affichage	p. 76 • Minuterie d'inactivité p. 79		
• Bip des touches • Affectation des touches • Décalage UTC	p. 76 • ID à distance p. 81 p. 78 • COMMANDMIC SP*4 p. 81		

D Informations MMSI/GPS

L'émetteur-récepteur affiche les codes MMSI et ATIS*5 prédéfinis et les informations GPS*6.

Si le code n'est pas saisi, « NO DSC MMSI » ou « NO ATIS MMSI »*5 s'affiche.

*5 Affiché uniquement pour les émetteurs-récepteurs néerlandais et allemands.

*6 S'affiche uniquement lorsqu'un récepteur GPS externe ou intégré reçoit des données de position valides.

MMSI/GPS INFO	
MMSI:	123456789
LAT:	35° 45 . 0000N
LON:	135° 36 . 0000E
UTC:	MAR 21 10:00
SOG:	18.5kt
COG:	275.5°
SW Ver:	[blurred]
EXIT BACK	

Tourner



9 FONCTIONNEMENT DE L'ÉCRAN DE MENU

■ Éléments des paramètres radio

D Type de numérisation

L'émetteur-récepteur a deux types de balayage, le balayage normal et le balayage prioritaire. Un balayage normal recherche tous les canaux favoris dans le groupe de canaux sélectionné. Un balayage prioritaire recherche séquentiellement tous les canaux favoris, tout en surveillant le canal 16.

- Le réglage par défaut est différent selon la version de l'émetteur-récepteur sions.

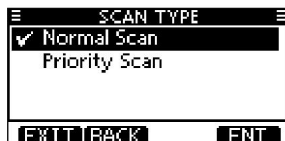

D Minuterie de reprise de numérisation

La minuterie de reprise du balayage peut être sélectionnée comme pause (OFF) ou minuterie de balayage (ON). Lorsque OFF est sélectionné, le balayage s'interrompt jusqu'à ce que le signal disparaisse. (Par défaut : désactivé)

- Balayage prioritaire Lorsque ON est sélectionné, le balayage fait une pause de 5 secondes puis reprend, même si un signal a été reçu sur un canal autre que le canal 16.
- Balayage normal Lorsque ON est sélectionné, le balayage fait une pause de 5 secondes puis reprend, même si un signal a été reçu sur n'importe quel canal.



D Double/Tri-montre

Cet élément peut être sélectionné comme Dualwatch ou Tri-watch. (p. 21)

(Par défaut : Dualwatch)



Groupe de canaux D

À l'exception de la version européenne, un groupe de canaux adapté à votre zone d'exploitation peut être sélectionné. Selon la version de l'émetteur-récepteur, INT, USA, CAN, ATIS ou DSC peuvent être sélectionnés.

Voir page 12 pour plus de détails.

- L'écran ci-dessous montre la version USA.



D Alerte météo

(Uniquement pour les émetteurs-récepteurs américains et australiens)

Une station de diffusion NOAA transmet une tonalité d'alerte météo avant des informations météorologiques importantes.

Une fois que l'émetteur-récepteur a détecté l'alerte, « WX » s'affiche jusqu'à ce que l'émetteur-récepteur fonctionne.

- « WX » s'affiche à la place de « WX » lorsque la fonction est activée.

(Par défaut : désactivé)

ON with Scan : Les canaux météo pré-réglés sont vérifiés séquentiellement pendant le balayage.

SUR: Le canal météo précédemment sélectionné (dernier utilisé) est vérifié pendant le balayage.

DÉSACTIVÉ: L'émetteur-récepteur ne détecte pas de météo

Tonalité d'alerte.



9 FONCTIONNEMENT DE L'ÉCRAN DE MENU

■ Éléments de configuration

Rétroéclairage

L'affichage des fonctions et les touches peuvent être rétroéclairés pour une meilleure visibilité dans des conditions de faible luminosité.

Le rétroéclairage peut être réglé sur 7 niveaux et désactivé. (Par défaut : 7)



D Contraste de l'écran

Cet élément règle le contraste de l'écran LCD en 8 étapes.

Le niveau 1 est le contraste le plus faible et le niveau 8 est le plus élevé (par défaut : 5)
Trast.



Bip touche D

Vous pouvez désactiver les bips sonores pour un fonctionnement silencieux, ou vous pouvez activer les tonalités pour que les bips de confirmation retentissent lorsqu'une touche est enfoncée.

(Par défaut : ACTIVÉ)



Affectation des touches D

Les fonctions souhaitées peuvent être attribuées à la numérotation et aux touches programmables.

q Lorsque l'écran « KEY ASSIGNMENT » s'affiche, tournez la molette ou appuyez sur [j]/[v] pour sélectionner « Dial » ou « Softkeys », puis appuyez sur [ENT].

w Tournez la molette ou appuyez sur [j]/[v] pour sélectionner la position souhaitée, puis appuyez sur [ENT].

• Pour revenir à la valeur par défaut, sélectionnez « Set default » et appuyez sur [ENT].

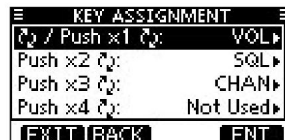

Pour l'affectation "Composer"

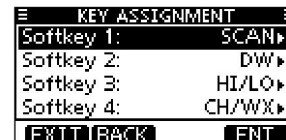

Pour l'affectation des "Touches logicielles"

e Tournez la molette ou appuyez sur [j]/[v] pour sélectionner l'option, puis appuyez sur [ENT] pour le régler.

• « » s'affiche à côté de l'option sélectionnée.

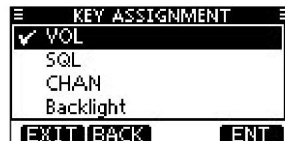

Pour l'affectation "Composer"

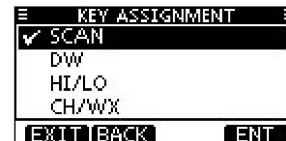

Pour l'attribution des "Touches logicielles"

* [CHAN] s'affiche à la place de [CH/WX] pour l'IC-M423 et l'IC-M423G, sauf pour la version australienne.

r Appuyez sur [EXIT] pour quitter l'écran Menu.

- Appuyez sur [CLEAR] ou [BACK] pour revenir à l'écran précédent.

• Attribution de numérotation

Les fonctions de volume audio (VOL), de silencieux (SQL), de sélection de canal (CHAN) et de niveau de rétroéclairage LCD (rétroéclairage) peuvent être attribuées à l'une des 4 positions séquentielles sur le cadran. Appuyer sur le cadran 1 à 4 fois séquentiellement sélectionne la fonction désirée, et tourner le cadran ajuste le niveau ou sélectionne une valeur ou un nombre.

Par exemple:

- VOL est assigné à la 1ère position, et appuyer une fois sur Dial sélectionne VOL. L'écran de réglage de l'écran VOL s'affiche et la rotation du cadran règle le volume audio.
- CH est assigné à la 3ème position, et appuyer trois fois sur Dial sélectionne CH. Le numéro de canal s'affiche et la rotation du cadran sélectionne le canal souhaité.

Vous pouvez affecter VOL, SQL, CH/WX* et Backlight à n'importe laquelle des 1ère, 2ème, 3ème ou 4ème positions séquentielles.

Appuyer à plusieurs reprises sur Dial affiche séquentiellement toutes les fonctions dans l'ordre dans lequel elles sont attribuées et ignore toutes les fonctions attribuées comme non utilisées.

* [CHAN] s'affiche à la place de [CH/WX] pour l'IC-M423 et l'IC M423G sauf pour la version australienne.

• Affectation des touches programmables

La fonction souhaitée peut être attribuée comme fonction de touche logicielle. La fonction attribuée peut être utilisée lorsque son icône de clé est affichée.

Reportez-vous aux pages 3 à 4 pour plus de détails sur les fonctions des touches attribuables.

9 FONCTIONNEMENT DE L'ÉCRAN DE MENU

■ Éléments de configuration (suite)

D Décalage UTC

Réglez le décalage horaire entre l'UTC (Universal Time Coordinated) et votre heure locale entre -14:00 et +14:00 (par pas de 1 minute).

(Par défaut : 00:00)



D Annulation du bruit

Réglez la fonction Noise Cancel pour la réception et la transmission.

q Lorsque l'écran « NOISE CANCEL » s'affiche, tournez le cadran ou appuyez sur [J]/[V] pour sélectionner « RX » ou « TX », puis appuyez sur [ENT].

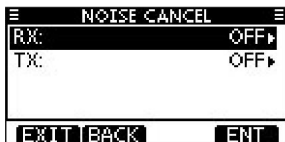

w Tournez la molette ou appuyez sur [J]/[V] pour sélectionner l'option, puis appuyez sur [ENT] pour le régler.

- « » s'affiche à côté de l'option sélectionnée.

e Appuyez sur [EXIT] pour quitter l'écran Menu.

- Appuyez sur [CLEAR] ou [BACK] pour revenir à l'écran précédent.

• RX

Activez ou désactivez la fonction d'annulation du bruit de réception.

OFF : désactive la fonction. (Défaut)

: La fonction d'annulation de bruit réduit de moitié environ les composantes de bruit aléatoire dans le signal reçu.

2 : La fonction Noise Cancel réduit les composantes de bruit aléatoire dans le signal reçu à environ un tiers.

3 : La fonction Noise Cancel réduit les composants de bruit aléatoires dans le signal reçu à environ un dixième.

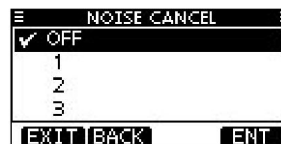

• Émission

Activez ou désactivez la fonction d'annulation du bruit de transmission.

OFF : Désactive la fonction. (Défaut)

ON : La fonction Noise Cancel réduit les bruits aléatoires composants dans le signal transmis à un tiers.

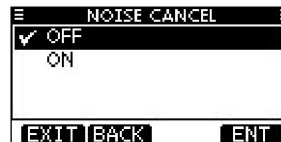

D Minuterie d'inactivité

Réglez le minuteur d'inactivité entre 1 et 10 minutes (par pas de 1 minute) ou sur OFF pour un élément "Non lié à l'ASN", et réglez-le entre 1 et 15 minutes (par pas de 1 minute) ou sur ARRÊT pour un élément "ASN lié". L'alarme de compte à rebours retentit 10 secondes avant que la minuterie inactive ne ramène l'écran actuel à l'écran de fonctionnement normal.

q Lorsque l'écran « INACTIVITY TIMER » s'affiche, tournez le cadran ou appuyez sur [↑]/[↓] pour sélectionner « Not DSC Related » ou « DSC Related », puis appuyez sur [ENT].

w Tournez la molette ou appuyez sur [↑]/[↓] pour sélectionner l'option, puis appuyez sur [ENT] pour le régler.

- « » s'affiche à côté de l'option sélectionnée.

e Appuyez sur [EXIT] pour quitter l'écran Menu.

- Appuyez sur [CLEAR] ou [BACK] pour revenir à l'écran précédent.



- Non lié à l'ASN

Lorsque l'écran LCD affiche un écran autre que l'écran de fonctionnement normal, ou un écran non lié au DSC, et qu'aucune opération de touche ne se produit pendant cette période définie, l'émetteur-récepteur revient automatiquement à l'écran de fonctionnement normal. (Par défaut : 10 minutes)



- Lié à l'ASN

Lorsque l'écran LCD affiche l'écran lié à DSC et qu'aucune opération de touche ne se produit pendant cette période définie, l'émetteur-récepteur revient automatiquement à l'écran de fonctionnement normal. (Par défaut : 15 minutes)

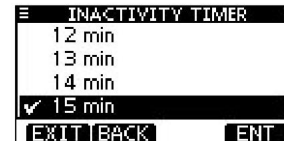

9 FONCTIONNEMENT DE L'ÉCRAN DE MENU

■ Éléments de configuration (suite)

D Sortie NMEA

Sélectionnez l'option de fonction Sortie de données pour un port de sortie NMEA.

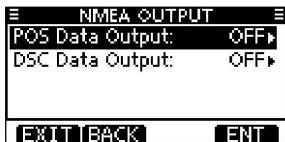

• Sortie de données POS (par défaut : OFF)

Lors de la réception de données de position d'un récepteur GPS externe ou intégré,* cette fonction envoie les données du port de sortie NMEA à un appareil externe.

*Pour IC-M423G et IC-M424G uniquement.

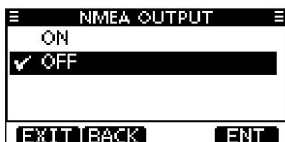

• Sortie de données DSC (par défaut : OFF)

Lors de la réception d'un appel DSC, cette fonction oblige l'émetteur-récepteur à envoyer les données DSC de son port de sortie NMEA à un périphérique externe.



Toutes les stations : émet l'appel de n'importe quel navire à partir du port de sortie NMEA.

Liste des stations : émet l'appel de tous les navires répertoriés sur l'écran d'identification individuelle.

DÉSACTIVE:

N'émet aucun appel vers un appareil externe.

D ID distant

Définissez un numéro d'ID distant entre 1 et 69.

L'ID à distance est inclus dans la phrase du format NMEA d'origine Icom.

(Par défaut : 15)

**D Haut-parleur COMMANDMIC**

(Affiché uniquement lorsque le HM-195 en option est connecté.)

Le haut-parleur externe du HM-195 peut être utilisé à la place du haut-parleur interne.

(Par défaut : haut-parleur

interne) • L'écran « COMMANDMIC SP » s'affiche sur l'écran du HM-195.

jouer. Non affiché sur l'écran de l'émetteur-récepteur.

Haut-parleur interne : Active le haut-parleur interne. (Défaut)

Haut-parleur externe : Active le haut-parleur externe.



/// Quel que soit ce réglage, le haut-parleur du microphone fourni est activé.

10 RACCORDEMENTS ET ENTRETIEN

■ Connexions

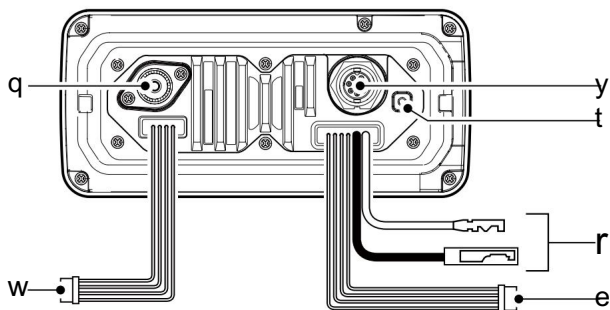

q CONNECTEUR D'ANTENNE

Se connecte au PL-259 con d'un câble d'antenne VHF marine necteur.

ATTENTION : Émettre sans antenne peut endommager l'émetteur-récepteur.

w FILS D'ENTRÉE/SORTIE NMEA

Marron : Talker B (Data-L), NMEA In (-)

Blanc : Talker A (Data-H), NMEA In (+)

Connectez-vous aux lignes NMEA In d'un PC ou NMEA 0183 (ver. 2.0 ou version ultérieure) format de phrase DSC, équipement de navigation compatible DSE, pour recevoir les données de position d'autres navires.

Vert : écouteur B (données-L), sortie NMEA (-)

Jaune : auditeur A (Data-H), sortie NMEA (+)

Connectez-vous aux lignes de sortie NMEA d'un récepteur GPS pour les données de position.

- Un NMEA 0183 ver. 2.0 ou version ultérieure RMC, GGA, GNS, GLL, VTG, Un récepteur GPS compatible avec les formats de phrase GSV et GSA est requis. Renseignez-vous auprès de votre revendeur sur les récepteurs GPS appropriés.

e FILS DE SORTIE AF

Bleu : haut-parleur externe (+)

Noir : haut-parleur externe (-)

Se connecte à un haut-parleur externe.

Orange : Orateur de sonorisation (+)

Gris : orateur de sonorisation (-)

Se connecte à un haut-parleur PA.

- Puissance de sortie PA : plus de 10 W à 10 % de distorsion dans une charge de 4 "

NE connectez PAS les fils noirs ou gris à la terre.

Ces fils doivent être connectés aux lignes Haut-parleur externe (-) ou

Haut-parleur de sonorisation (-).

REMARQUE pour les câbles d'entrée/sortie NMEA et de sortie AF :

Les connecteurs sont attachés pour maintenir les câbles ensemble.

Avant de vous connecter à un équipement, vous devez couper les fils pour retirer le connecteur.

RACCORDEMENTS ET ENTRETIEN 10

r CONECTEUR D'ALIMENTATION CC

Se connecte à une source d'alimentation 13,8 V CC.

ATTENTION : après avoir connecté le câble d'alimentation CC, les fils NMEA, les fils des haut-parleurs externes et les fils des haut-parleurs PA, couvrez le connecteur et les fils avec un ruban de vulcanisation, comme illustré ci-dessous, pour empêcher l'eau de s'infiltrer dans la connexion.

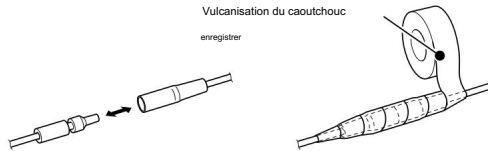

t BORNE DE TERRE

Se connecte à la terre d'un navire pour éviter les chocs électriques et les interférences provenant d'autres équipements.

Utilisez une vis PH M3 × 6 (fournie par l'utilisateur).

y PRISE MICROPHONE DE COMMANDE

Se connecte au microphone de commande en option. (p. 87)

D Connectez-vous au MA-500TR

Connectez l'émetteur-récepteur au connecteur haute densité D-Sub 15 broches du MA-500TR à l'aide du câble OPC-2014*. Après la connexion, un appel DSC individuel peut être effectué vers la cible AIS à l'aide du transpondeur sans entrer le code MMSI de la cible.

* L'OPC-2014 est fourni avec le MA-500TR

- Fil d'écoute A (Données-H) (jaune) :
Se connecte au fil 3 de l'OPC-2014.
- Fil d'écoute B (Données-L) (vert) :
Se connecte au fil 2 de l'OPC-2014.
- Fil Talker A (Data-H) (Blanc) :
Se connecte au fil 5 de l'OPC-2014.
- Fil Talker B (Données-L) (marron) :
Se connecte au fil 4 de l'OPC-2014.

10 RACCORDEMENTS ET ENTRETIEN

■ Antenne

L'antenne est un élément clé de la performance de tout système de communication. Renseignez-vous auprès de votre revendeur sur les antennes et le meilleur endroit pour les monter.

■ Remplacement du fusible

Un fusible est installé dans le câble d'alimentation CC fourni. Si le fusible saute ou si l'émetteur-récepteur cesse de fonctionner, recherchez la source du problème, réparez-le et remplacez le fusible endommagé par un nouveau de la valeur nominale appropriée.

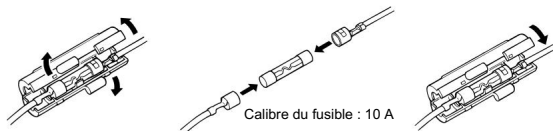

■ Nettoyage

Si l'émetteur-récepteur devient poussiéreux ou sale, essuyez-le avec un chiffon doux et sec.



N'UTILISEZ PAS de solvants agressifs tels que la benzine ou l'alcool, car ils endommageraient les surfaces de l'émetteur-récepteur.

■ Accessoires fournis

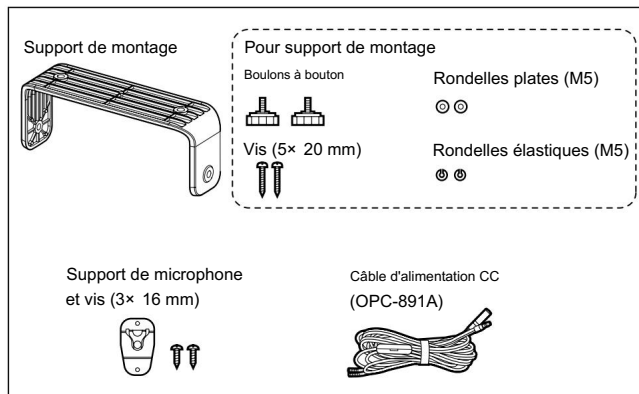

■ Montage de l'émetteur-récepteur

D Utilisation du support de montage fourni

Le support de montage universel fourni avec votre émetteur-récepteur permet un montage au plafond ou sur le tableau de bord.

- q Fixez solidement le support sur une surface de plus de 10 mm d'épaisseur et pouvant supporter plus de 5 kg à l'aide des deux vis fournies (5 × 20 mm).
- w Fixez l'émetteur-récepteur au support de sorte que la face de l'émetteur-récepteur soit à 90° par rapport à votre champ de vision lorsque vous l'utilisez.

/// GARDEZ l'émetteur-récepteur et le microphone à au moins 1 mètre du compas magnétique de navigation du navire.

/// REMARQUE : Vérifiez l'angle d'installation ; l'affichage des fonctions peut ne pas être facile à lire sous certains angles.

/// REMARQUE pour l'IC-M423G et l'IC-M424G : Le récepteur GPS intégré est situé en haut à droite du panneau avant.

Si l'émetteur-récepteur est recouvert d'un objet qui interrompt les signaux GPS des satellites, le récepteur GPS ne calculera pas sa position.

Par conséquent, lorsque vous utilisez le récepteur GPS intégré, assurez-vous que l'émetteur-récepteur est positionné de sorte que le récepteur GPS ait une vue dégagée pour recevoir les signaux des satellites.

• EXEMPLE DE MONTAGE

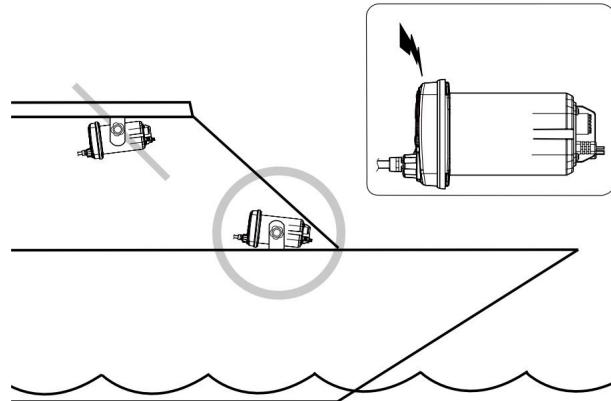
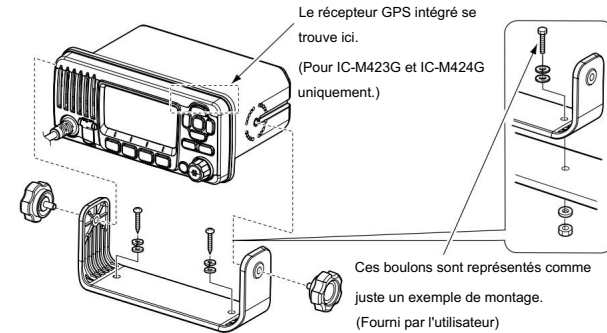

10 RACCORDEMENTS ET ENTRETIEN

■ Mise en place du MB-132

Un montage encastré MB-132 en option est disponible pour monter l'émetteur-récepteur sur une surface plane, comme un tableau de bord.

/// GARDEZ l'émetteur-récepteur et le microphone à au moins 1 mètre du compas magnétique de navigation de votre navire.

q À l'aide du modèle de la page 93, découpez soigneusement un trou dans le tableau de bord ou à l'endroit où vous prévoyez de monter l'émetteur-récepteur.

w Faites glisser l'émetteur-récepteur dans le trou, comme illustré ci-dessous.

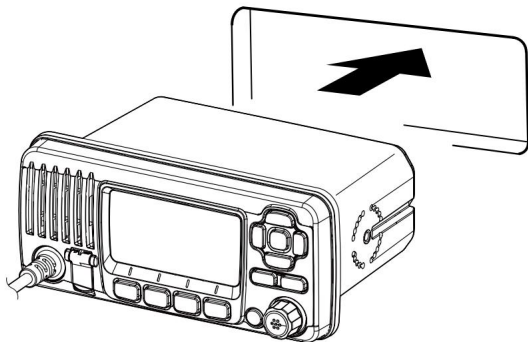

e Fixez les pinces de chaque côté de l'émetteur-récepteur avec deux boulons M5 x 8 mm fournis.

- Assurez-vous que les pinces sont alignées parallèlement au corps de l'émetteur-récepteur.

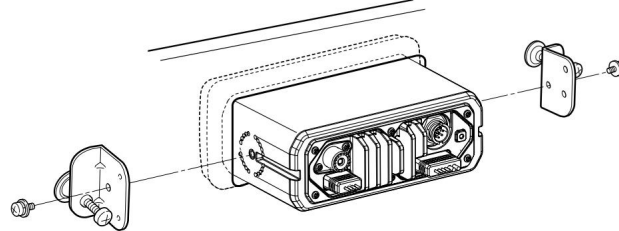

r Serrez les boulons d'extrémité sur les pinces (dans le sens des aiguilles d'une montre) de sorte que les pinces s'appuient fermement contre l'intérieur du panneau de commande de l'instrument.

t Serrez les écrous de blocage (dans le sens inverse des aiguilles d'une montre) afin que l'émetteur-récepteur soit solidement monté en position, comme illustré ci-dessous.

y Connectez l'antenne et le câble d'alimentation, puis remettez le panneau de commande de l'instrument à sa place d'origine.

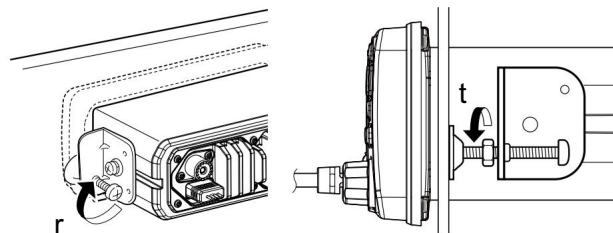

■ Installation du microphone

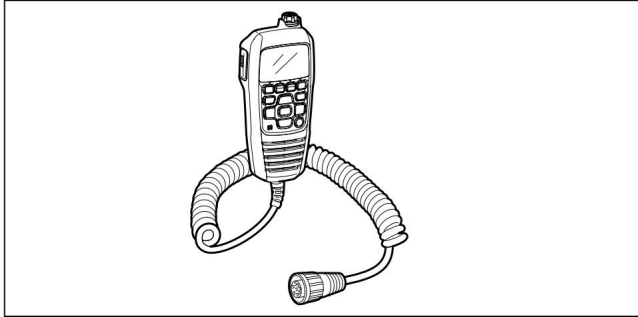

Le HM-195 en option doit être connecté à l'émetteur-récepteur à l'aide du câble de connexion OPC-1540 fourni.

Le câble est utilisé pour fonctionner à partir d'une distance plus longue. Le connecteur de câble peut également être installé en tant que prise intégrée sur une armoire ou un mur.

Pour fonctionner à des distances encore plus longues, le câble d'extension optionnel OPC-1541 de 6 mètres de long peut être utilisé entre l'émetteur-récepteur et l'OPC-1540. Jusqu'à deux OPC-1541 peuvent être ajoutés.

DInstallation

q Insérez le connecteur du câble OPC-1540 dans la prise du microphone de commande et serrez l'écrou.

w Pour utiliser le connecteur de câble comme prise murale, installez-le comme décrit à droite.

e En utilisant la base de montage comme gabarit, marquez soigneusement les trous où le câble et les trois vis seront fixés.

r Percez des trous à ces marques.

t Installez la base de montage à l'aide des vis fournies, comme indiqué ci-dessous.

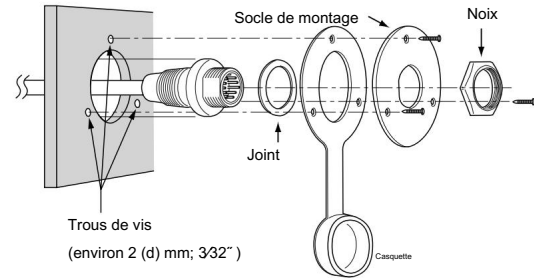

y L'installation terminée devrait ressembler à ceci.



10 RACCORDEMENTS ET ENTRETIEN

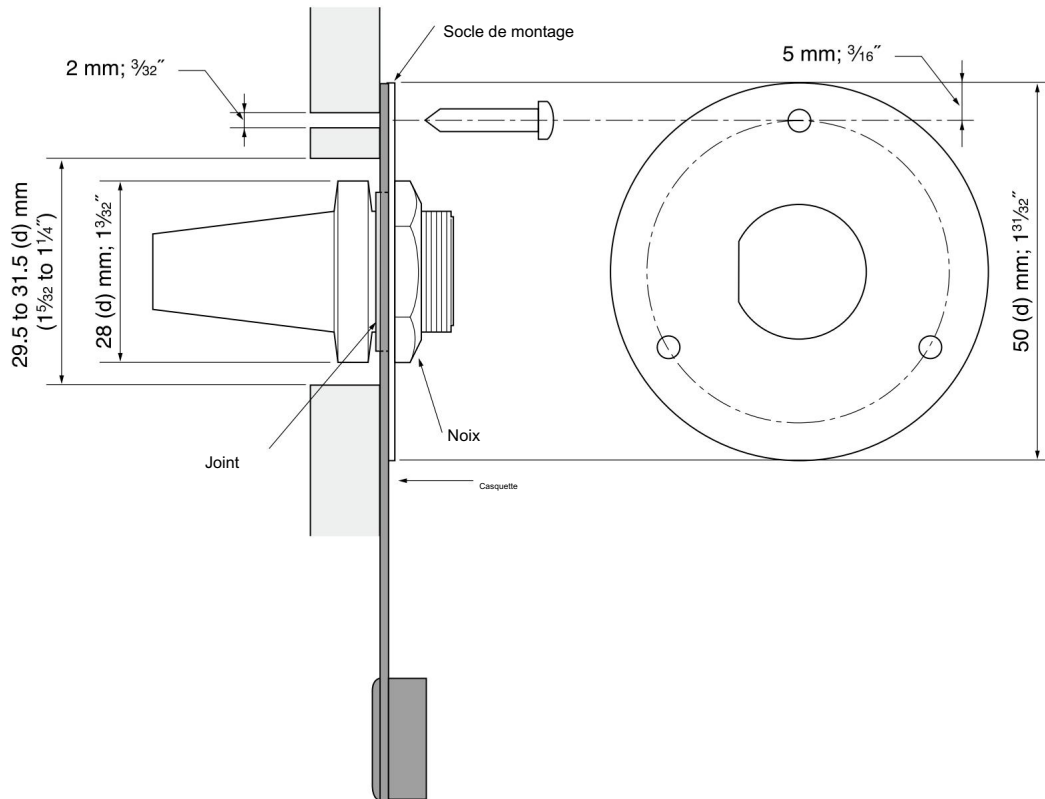

SPÉCIFICATIONS ET OPTIONS 11

■ Spécifications

D Général •

Couverture de fréquence :

Tx IC-M423/IC-M423G	156,000–161,450 MHz
IC-M424/IC-M424G	156,025–157,425 MHz
IC-M423 (version CHN)	156,025–157,425 MHz
Rx IC-M423/IC-M423G	156,000–163,425 MHz
IC-M424/IC-M424G	156,050–163,275 MHz
IC-M423 (version CHN)	156,050–162,025 MHz
CH70	156,525 MHz

• Mode : 16K0G3E (FM)

16K0G2B (ASN)

• Espacement des canaux : 25 kHz

• Plage de température de fonctionnement : -20 °C à +60 °C ; -4°F à +140°F

• Consommation de courant (à 13,8 V) :

TX élevé	5,5 A maximum
Audio maximal •	5,0 A maximum

Alimentation requise :

(masse négative) 13,8 V CC nominal

• Stabilité de fréquence : ±1,5 kHz (-20°C à +60°C ; -4 °F à +140 °F)

• Impédance de l'antenne : 50 Ω nominal

• Dimensions (environ) : 180 (L) × 82 (H) × 135 (P) mm ; 7,1 (L) × 3,2 (H) × 5,3 (P) pouces (Projections non incluses)

• Poids (environ) : 1,2 kg; 2,6 livres

D Transmetteur

• Puissance de sortie : 25W/1W

•Système de modulation : Modulation de fréquence à réactance variable

• Écart de fréquence maximal : ± 5,0 kHz

• Émissions parasites :

IC-M423/IC-M423G IC-M424/IC-M424G	Moins de 0,25 µW
	Moins de -70 dBc (élevé)
	Moins de -56 dBc (faible)

D Récepteur

•Système de réception : •Sensibilité : Superhétérodyne à double conversion

FM IC-M423/IC-M423G	-5 dBµ emf typique (à 20 dB SINAD)
IC-M424/IC-M424G	-13 dBµ typique (à 12 dB SINAD)
DSC IC-M423/IC-M423G	-4 dBµ emf typique (1% BER)
IC-M424/IC-M424G	-5 dBµ emf typique (1% BER)

• Sensibilité du silencieux :

IC-M423/IC-M423G	Moins de -2 dBµ emf
IC-M424/IC-M424G	Moins de -10 dBµ

• Taux de rejet d'intermodulation :

FM IC-M423/IC-M423G	Plus de 68 dB
IC-M424/IC-M424G	Plus de 70 dB
DSC	Plus de 68 dBµ emf (1 % BER)

• Taux de rejet des réponses parasites :

MF	Plus de 70 dB
DSC	Plus de 73 dBµ emf (1% BER)

• Sélectivité des canaux adjacents :

MF	Plus de 70 dB
DSC	Plus de 73 dBµ emf (1% BER)

• Puissance de sortie audio :

IC-M423/IC-M423G	Plus de 10 W à 10 % de distorsion dans une charge de 4 Ω
IC-M424/IC-M424G	10 W à 10 % de distorsion dans un 4 Ω

charger

Toutes les spécifications indiquées sont sujettes à modification sans préavis ni obligation.

11 SPÉCIFICATIONS ET OPTIONS

Cotes D

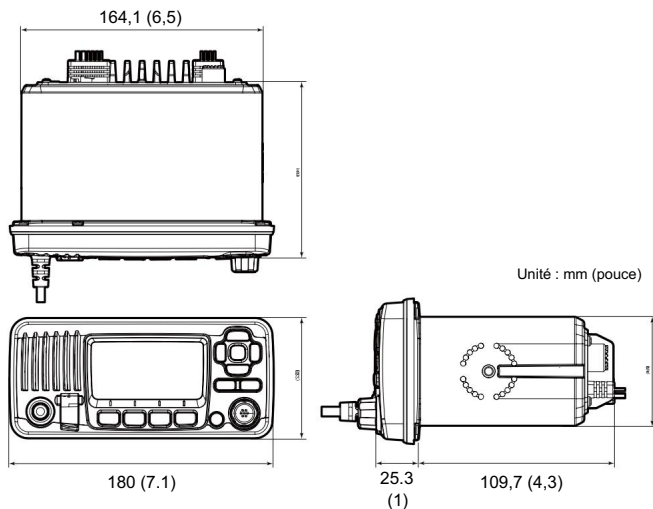

- HM-195 commandmicIV™

Contrôleur de type microphone externe. Fournit en option un fonctionnement intercom. Câble de microphone de 6 m (20 pieds) et base de montage inclus. Les couleurs noir et blanc sont disponibles.

HM-195B : Noir

HM-195SW : super blanc

- Câble d'extension de microphone OPC-1541

Câble d'extension de microphone de 6 m (20 pieds) pour HM-195 en option commandmicIV™. Jusqu'à deux OPC-1541 peuvent être connectés.

La longueur utile est de 18 m (60 pi) maximum.

L'équipement en option approuvé par Icom est conçu pour des performances optimales lorsqu'il est utilisé avec un émetteur-récepteur Icom.

Icom n'est pas responsable de la destruction ou des dommages à un émetteur-récepteur Icom dans le cas où l'émetteur-récepteur Icom est utilisé avec un équipement qui n'est pas fabriqué ou approuvé par Icom.

■ Options

- Kit de montage encastré MB-132

Pour monter l'émetteur-récepteur sur un panneau.

- Transpondeur MA-500TR classe b ais

Pour transmettre des appels DSC individuels à des cibles AIS sélectionnées.

LISTE DES CANAUX 12

Numéro de canal Fréquence (MHz)			
Etats-Unis * 5	CAN*4	INT	Transmettre Recevoir
	01	01	156.050 160.650
01A			156.050 156.050
	02 02	156.100	160.700
	03 03	156.150	160.750
03A			156.150 156.150
	04		156.200 160.800
	04A	156.200	156.200
	05		156.250 160.850
05A	05A	156.250	156.250
06 06	06	156.300	156.300
	07		156.350 160.950
07A	07A	156.350	156.350
08 08	08	156.400	156.400
09 09	09	156.450	156.450
10	10	10	156.500 156.500
11	11	11	156.550 156.550
12	12	12	156.600 156.600
13*2	13*1	13	156.650 156.650
14	14	14	156.700 156.700
15*2	15*1	15*	156.750 156.750
16	16	16	156.800 156.800
17*1	17*1	17	156.850 156.850
	18		156.900 161.500
18A	18A	156.900	156.900
	19		156.950 161.550
19A	19A	156.950	156.950
20	20*1	20	157.000 161.600
20A			157.000 157.000

Numéro de canal Fréquence (MHz)			
Etats-Unis * 5	CAN*4	INT	Transmettre Recevoir
	21	21	157.050 161.650
21A	21A	157.050	157.050
		21b Rx seulement	161.650
	22		157.100 161.700
22A	22A	157.100	157.100
	23 23	157.150	161.750
23A			157.150 157.150
24 24	24	157.200	161.800
25 25	25	157.250	161.850
		25b Rx seulement	161.850
26 26	26	157.300	161.900
27 27	27	157.350	161.950
28 28	28	157.400	162.000
		28b Rx seulement	162.000
37A*6	37A* 6		157.850 157.850
	60 60	156.025	160.625
	61		156.075 160.675
61A	61A	156.075	156.075
	62		156.125 160.725
	62A	156.125	156.125
	63		156.175 160.775
63A			156.175 156.175
	64 64	156.225	160.825
64A	64A	156.225	156.225
	65		156.275 160.875
65A 65A* 65A	156.275	156.275	156.325
	66		160.925
66A 66A* 66A*	156.325	156.325	156.325

Numéro de canal Fréquence (MHz)			
Etats-Unis * 5	CAN*4	INT	Transmission Réception
67*2	67 67	156.375	156.375
68	68 68	156.425	156.425
69 69	69	156.475	156.475
70*3	70*3 70*		156.525 156.525
71	71	71	156.575 156.575
72 72	72	156.625	156.625
73 73	73	156.675	156.675
74 74	74	156.725	156.725
75*1	75*1 75*		156.775 156.775
76*1	76*1 76*		156.825 156.825
77*1	77*1 77		156.875 156.875
	78		156.925 161.525
78A	78A	156.925	156.925
	79		156.975 161.575
79A	79A	156.975	156.975
	80		157.025 161.625
80A	80A	157.025	157.025
	81		157.075 161.675
81A	81A	157.075	157.075
	82		157.125 161.725
82A	82A	157.125	157.125
	83 83	157.175	161.775
83A	83A	157.175	157.175
		83b Rx seulement	161.775
84 84	84	157.225	161.825
84A			157.225 157.225
85 85	85	157.275	161.875
85A			157.275 157.275

Numéro de canal Fréquence (MHz)			
Etats-Unis * 5	INT	PEUT*4	Transmettre Recevoir
86 86	86	157.325	161.925
86A			157.325 157.325
87 87	87	157.375	161.975
87A			157.375 157.375
88 88	88	157.425	162.025
88A			157.425 157.425
P4*6	P4* 6		161.425 161.425

Canal WX* 7	Fréquence (MHz)	
	Transmettre	Recevoir
1	RX seulement	162.550
2	RX seulement	162.400
3	Réception uniquement	162.475
4	Réception uniquement	162.425
5	RX seulement	162.450
6	RX seulement	162.500
7	Réception uniquement	162.525
8	RX seulement	161.650
9	Réception uniquement	161.775
dix	Réception uniquement	163.275

*5 Uniquement pour les versions américaines, britanniques et australiennes.

*4 Uniquement pour les versions américaines.

*

*1 Basse puissance uniquement.

*2 Haute puissance momentanée.

*6 Canaux de la marina britannique : M1=37A (157,850 MHz), M2=P4 (161,425 MHz)

pour les versions britanniques uniquement.

*3 Fonctionnement DSC uniquement.

REMARQUE : les canaux simplex 3, 21, 23, 61, 64, 81, 82 et 83 NE PEUVENT PAS

être légalement utilisés par le grand public dans les eaux américaines.

*7 Uniquement pour les versions américaines et australiennes.

13 DÉPANNAGE

PROBLÈME	CAUSE POSSIBLE	SOLUTION	RÉF.
L'émetteur-récepteur fait ne s'allume pas.	<ul style="list-style-type: none"> • Mauvaise connexion à la source d'alimentation. 	<ul style="list-style-type: none"> • Vérifiez la connexion à l'émetteur-récepteur et source d'énergie. 	p. 82
Peu ou pas de son sort du haut-parleur.	<ul style="list-style-type: none"> • Le niveau de silencieux est réglé trop haut. • Le niveau du volume est réglé trop bas. • L'enceinte a été exposée à l'eau. 	<ul style="list-style-type: none"> • Réglez le squelch sur le point de seuil. • Réglez le volume à un niveau approprié. • Retirez l'eau avec la fonction AquaQuake. 	p. 15 p. 15 p. 18
La transmission est impossible ou la puissance élevée ne peut pas être sélectionnée.	<ul style="list-style-type: none"> • Certains canaux sont limités à une faible puissance ou ne recevoir que par règlement. • La puissance de sortie est réglée sur faible. 	<ul style="list-style-type: none"> • Changer de chaîne. • Appuyez sur [HI/LO] pour sélectionner une puissance élevée. 	pages 11, 12, 13 p. 14
La numérisation ne démarre pas.	<ul style="list-style-type: none"> • Les chaînes favorites ne sont pas saisies. 	<ul style="list-style-type: none"> • Définissez les chaînes souhaitées comme chaîne favorites. 	p. 20
Aucun bip ne retentit.	<ul style="list-style-type: none"> • Les bips sont désactivés. 	<ul style="list-style-type: none"> • Activez les bips sonores dans le menu CONFIGURATION. 	p. 76
Les appels de détresse ne peuvent pas être transmis.	<ul style="list-style-type: none"> • Le code MMSI (DSC self ID) n'est pas saisi. 	<ul style="list-style-type: none"> • Entrez le code MMSI (DSC self ID). 	p. 9
Le récepteur GPS intégré ne reçoit pas de données de position valides. (Pour IC-M423G et IC-M424G uniquement.)	<ul style="list-style-type: none"> • L'antenne GPS intégrée est couverte par un objet qui interrompt les signaux GPS des objets interrompt les satellites. 	<ul style="list-style-type: none"> • Montez l'émetteur-récepteur dans un endroit où le signal des satellites. 	p. 85

MODÈLE 14

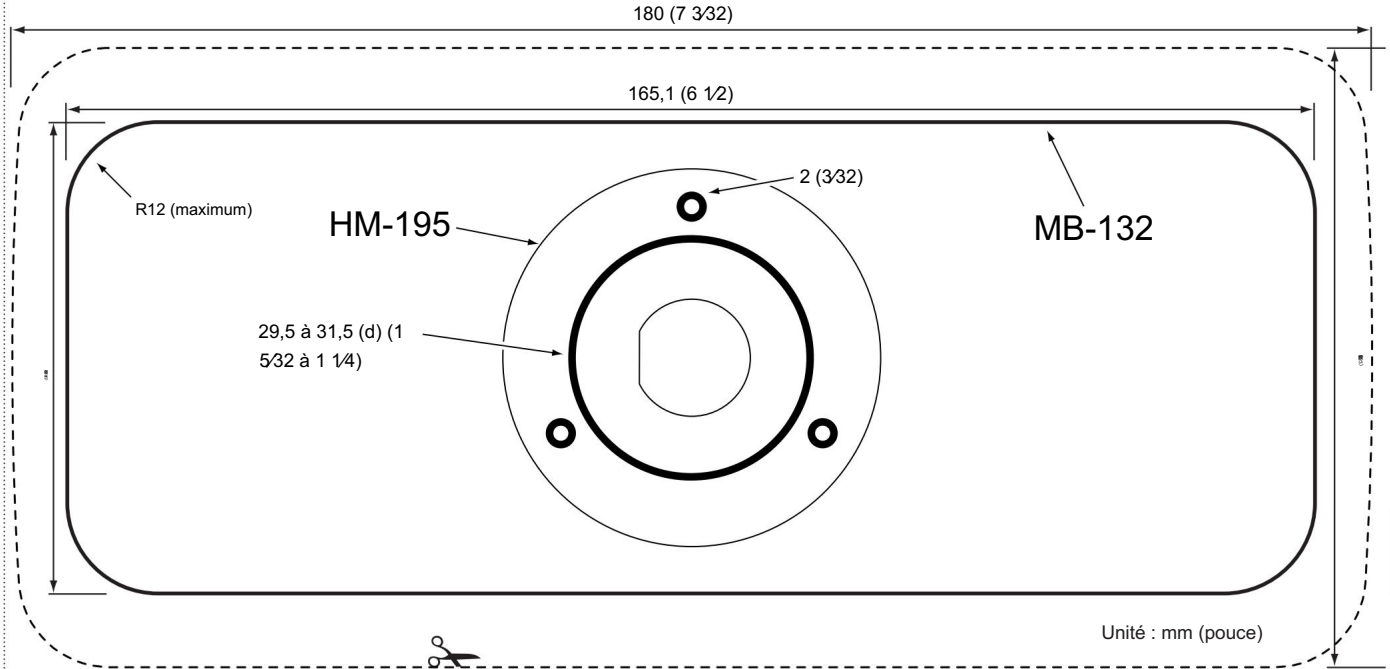

13

14

	UN		
Accessoires, fournis	84		
Acquittement, automatique	63		
Alarme	65		
Appel à tous			
les navires Passer un appel	36		
Recevoir un appel	56		
Antenne	84		
AquaQuake	18		
Code ATIS	10		
	B		
Niveau de rétroéclairage.....	18		
	C		
Canal d'appel			
Sélection d'un canal d'appel.....	11	Entrée d'un	
canal d'appel.....	16	Journal des appels reçus	
Journal			
des appels.....	61	Journal des appels	
transmis.....	60	Canal	
16.....	11	Fonction de	
commutation du canal 16.....	64	Canal 70 Niveau de	
squelch.....	65	Groupe de	
canaux.....	12	Liste des	
canaux.....	91	Nom du	
canal.....	16		
		Nettoyage	84
		Haut-parleur COMMANDMIC	81
		Connexions.....	82
		Liste	
		des codes de pays.....	ii
		D	
		Contraste de l'affichage	76
		Accusé	
		de réception de détresse	53
		Appel de détresse	
		Passer un	
		appel	26
		d'un appel	29
		Réception d'un	
		appel	53
		Accusé de	
		réception du relais de détresse	54
		Appel du relais de	
		détresse	54
		Test de boucle	
		DSC	66
		Paramètres	
		ASN	63
		DUALWATCH/TRI-	
		WATCH	21
		E	
		Définitions explicites	i
		F	
		Chaînes préférées	20
		Face avant.....	2
		Affichage des fonctions.....	5
		Remplacement des fusibles.....	84

INDICE

g		K	
Appel de zone géographique56	Appel de groupe	Affectation des touches76	Bip des touches76
Passer un appel34	Recevoir un appel56		
	ID de groupe Saisir	M	
l'ID23	Supprimer l'ID24	Mise en place du MB-132.....86	Écran des menus
		Éléments de l'écran de menu73	Utilisation de l'écran Menu.....72
H		Installation du microphone87	Fonction de verrouillage du microphone17
Klaxon71		MMSI9	Code MMSI9
		Montage de l'émetteur-récepteur85	
IMPORTANT.....	i Minuterie d'inactivité.....79	N	
Appel individuel Passer un appel.....30	Faire un accusé de réception.....32	Sortie NMEA80	Annulation du bruit78
Recevoir un appel.....55	ID individuel	O	
		Règles de fonctionnement1	Fonctionnement de base11
Saisie de l'ID22	Suppression de l'ID.....24	Options90	
Intercom.....69	Installation		
Modèle.....93			

P

PA (Public Address).....	70	Appel de demande d'interrogation
Passer un appel	41	Passer un appel en réponse
appel	51	Recevoir un appel
heure	59	Position et
	25	
Appel de rapport de position		
Passer un appel	39	Passer un appel de réponse
appel	49	Recevoir un appel
appel	58	Appel de demande de position
Passer un		
appel	37	Passer un appel de réponse
réponse	47	Recevoir un appel
appel	57	

R

Réception	14	ID à distance
	81	
Haut-parleur RX	70	

S

Minuterie de reprise de numérisation.....	74	Types de numérisation.....
	19	Démarrage d'une numérisation.....
	20	

Fonction Softkey	7
Spécifications	89
Microphone	8
Spquelch	15

J

Tester l'appel d'accusé de réception		
Passer un appel	45	Recevoir un appel
appel	60	
Appel test		
Passer un appel	43	Faire un accusé de réception
accusé de réception	45	Recevoir un appel
appel	59	
Émettre	14	
Dépannage	92	

tu

Décalage UTC.....	78
-------------------	----

V

volumes.....	15
--------------	----

O

Alerte météo	75	Canal météo
	13	

Count on us!

< Pays d'utilisation prévu >

<input type="checkbox"/> À	<input type="checkbox"/> ÉTRE	<input type="checkbox"/> CY	<input type="checkbox"/> CZ	<input type="checkbox"/> NSP	<input type="checkbox"/> EE
<input type="checkbox"/> FI	<input type="checkbox"/> EN	<input type="checkbox"/> DE	<input type="checkbox"/> GR	<input type="checkbox"/> HU	<input type="checkbox"/> <small>CHES.LIEM</small>
<input type="checkbox"/> IL	<input type="checkbox"/> BT	<input type="checkbox"/> LT	<input type="checkbox"/> LU	<input type="checkbox"/> MT	<input type="checkbox"/> <small>T.-N.-L.</small>
<input type="checkbox"/> PL	<input type="checkbox"/> PT	<input type="checkbox"/> <small>Sask.</small>	<input type="checkbox"/> SI	<input type="checkbox"/> ES	<input type="checkbox"/> SE
<input type="checkbox"/> Go	<input type="checkbox"/> EST	<input type="checkbox"/> LI	<input type="checkbox"/> NON	<input type="checkbox"/> CH	<input type="checkbox"/> BG
<input type="checkbox"/> RO	<input type="checkbox"/> TR	<input type="checkbox"/> HEURE			

A-7197D-1EX

Imprimé au
Japon © 2014 Icom Inc.

Imprimé sur du papier recyclé avec de l'encre de soja.

Icom Inc.

1-1-32 Kamiminami, Hirano-ku, Osaka 547-0003, Japon